

SYMBIOZ

auton käyttöopas





Tervetuloa uuteen autoosi

Tähän käyttöohjekirjaan on koottu tietoja, joiden avulla:

- tutustut autosi toimintoihin ja teknisiin uudistuksiin, jotta voit käyttää autosi varusteita hyödyksi kaikissa olosuhteissa.
- auto pysyy hyvässä toimintakunnossa, jos noudatat yksinkertaisia huolto-ohjeita tarkasti ja säännöllisesti.
- osaat itse tehdä nopeasti sellaiset huollot ja pienet korjaukset, joihin ei välttämättä tarvita asiantuntijaa.

Käyttöohjekirjaan tutustuminen vie jonkin verran aikaa, mutta voitat käyttämäsi ajan moninkertaisesti takaisin, koska tunnet autosi sen jälkeen paremmin ja osaat hyödyntää toimintoja ja teknisiä uudistuksia. Jos haluat yksityiskohtaisempia tietoja, myyntija huoltoverkoston asiantuntijat neuvovat sinua mielellään kaikissa autoon liittyvissä kysymyksissä.

Katso seuraavien symboleiden merkitykset:

 ja  Asetettu autoon näkyvälle paikalle. Merkinät osoittavat, että käyttöoppaassa on lisätietoja toiminnosta ja/tai käyttöä koskevista rajoituksista tässä automallissa.

→ käyttöoppaassa osoittaa siirtymistä toiselle sivulle.



missä tahansa oppaan kohdassa kertoo vaaratilanteesta tai turvallisuutta koskevasta suosituksesta.

Käyttöohjekirjassa esiteltujen mallien kuvaus perustuu tekstin julkaisuhetkellä saatavissa oleviin teknisiin tietoihin. **Oppaassa on tietoja kaikista näille malleille saatavilla olevista lisä- ja vakiovarusteista. Oman autosi varusteiden määrä riippuu varustetasosta, lisävarusteista ja myyntimaasta.**

Käyttöohjekirjassa voidaan esitellä myös sellaisia varusteita, jotka tulevat autoihin myöhemmin mallivuoden kuluessa.

Käyttöohjeen kaaviot ovat ainoastaan esimerkkejä.

Hyvää matkaa uudella autollasi!

Käännetty ranskasta. Osittainenkin jäljentäminen tai kääntäminen kielletty ilman valmistajan kirjallista lupaa.

SISÄLLYS

Tervetuloa uuteen autoosi	4	Ajaminen.....	138
Ulkona.....	4	totutusajo	138
Matkustamo	6	Moottorin käynnistys, sammutus	139
Hallintalaitteet	8	Vaihteenvaihtin.....	142
Ajoavustimet	10	Bensiinimallien erityispiirteitä.....	147
Matkustamon turvavarusteet	12	Seisontajarru.....	149
Ajoneuvon tunnistaminen – Tunnuskilvet	14	Ympäristö.....	154
Moottoritila (säännöllinen huolto).....	16	Ohjeita huollosta ja päästöjen vähentämisestä	155
Vian sattuessa	18	Ajo-ohjeita, ECO-ajo	156
E-Tech Full Hybrid -auto	20	Rengaspainevaroitin.....	163
Autoon tutustuminen	22	Ajamisen apuja tehostuslaitteet.....	169
E-tech full hybrid	22	Muut ajamisen tukitoiminnot	173
Kortti	29	Nopeudenrajoitin	229
Ovet ja luukut.....	37	Vakionopeudensäädin	233
Etuistuimilla.....	48	Mukautuva vakionopeussäädin	237
Takaistuimet.....	51	Pysäköintiavustimet	255
Turvavyöt	54	Hätäpuhelu	282
Muut turvalaitteet	59	Ajomukavuus ja varusteet	285
Lasten turvallisuus; lapsilukko	67	MULTI-SENSE	285
Turvaistuimet	73	Ilmanvaihtosuuttimet, lämmitys ja ilmastointi.....	287
Lasten turvallisuus: etumatkustajan turvatyynyn toiminnanesto/-sallinta	92	Multimedialaitteet.....	294
Ajoasento	95	Matkustamon varusteet	296
ajotietokone	100	Matkustamon säilytystilat, muunneltavuus	302
Merkkivalot.....	115	Tavaroiden kuljetus	305
Ohjaus	120	Huolto	309
Ulkotaustapeilit	122	Moottori tilaan pääsy, tasot	309
Valot ja merkinantolaitteet.....	124	Akku:.....	317
Merkinantolaitteet	129	Puhdistus	318
Lasinpyyhkimet.....	130	Käytännön neuvoja.....	322
Polttoainesäiliö.....	136	Renkaat	322

SISÄLLYS

Vian sattuessa	333
Ajovalot, valot: polttimoiden vaihto	339
Lasinpyyhkimet: vaihto	343
Sulakkeet	345
Lisävarusteiden asentaminen ja käyttäminen.....	350
Toimintahäiriöt.....	352
Tekniset tiedot.....	357
Tietoja ajoneuvosta.....	357
Varaosat ja korjaukset	365
Huoltositteet.....	366
Ruostevauriotarkastus.....	372

ULKONA

1

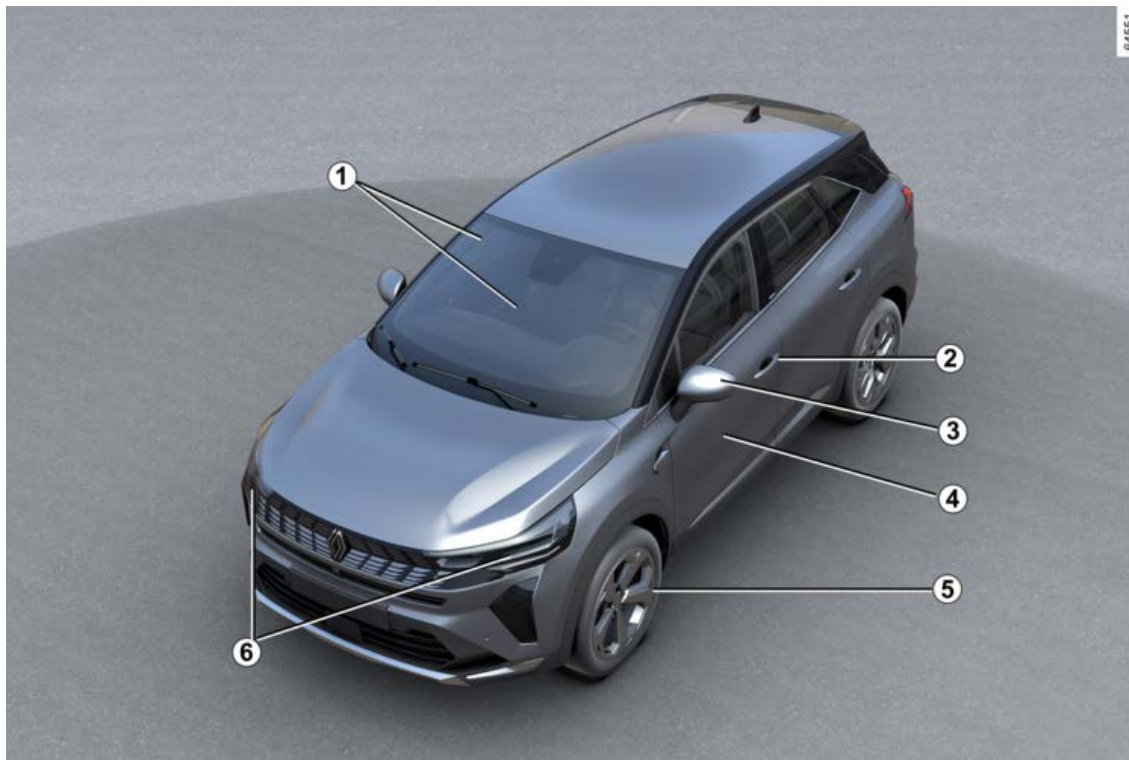

ULKONA

1. Sähkötoimiset sivulasit → 296

Lasinpyyhin, pesin → 130

Huurteenpoisto → 287

2. → 29-avainkortti

Ovien/luukkujen lukitseminen ja

avaaminen → 39

3. Ulkostaustapeilit → 122

4. Korin hoito → 318

5. Renkaat → 322

6. Valot: toiminta → 124

Valot: vaihto → 339



Polttoaineen täyttö → 136

MATKUSTAMO

1

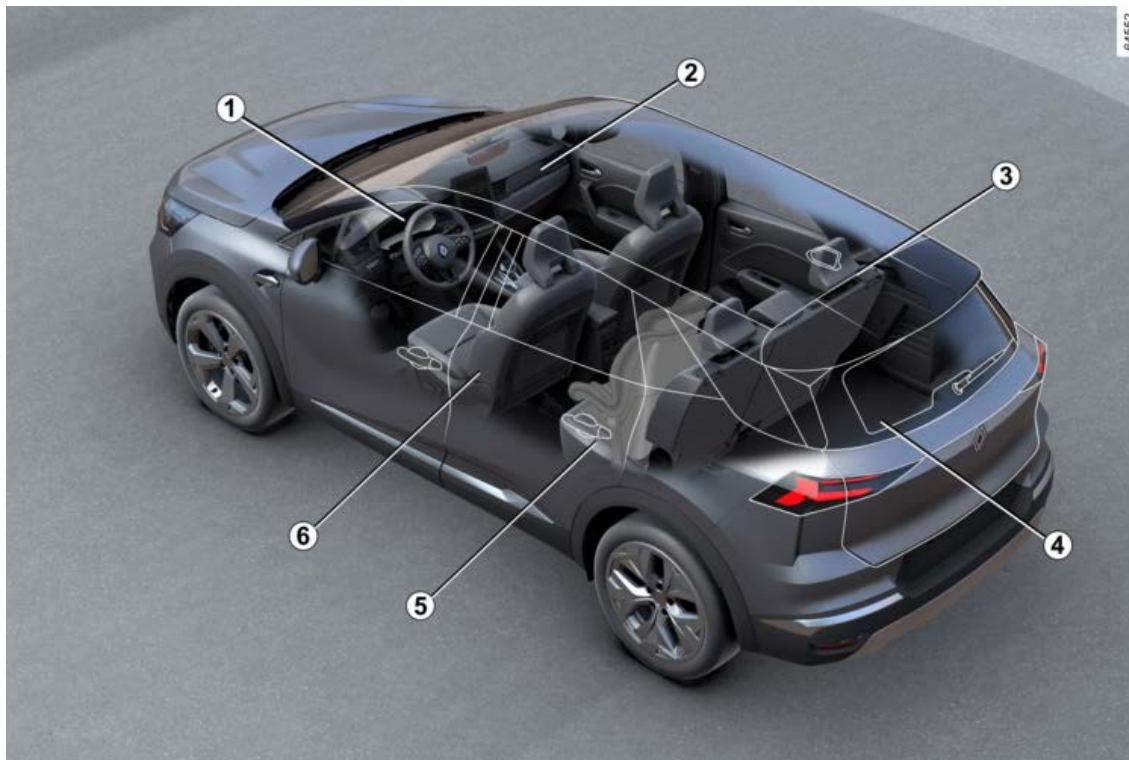

MATKUSTAMO

1. Ajoasennon säätö → 48
2. Matkustamon säilytyslokerot/-tilat
→ 302
3. Takaistuimien päätuet → 51
Takaistuin → 52
4. Tavaroiden kuljettaminen → 306
5. Lasten turvallisuus → 67
6. Etuistuimien päätuet → 48
Etuistuimet → 48

HALLINTALAITTEET

1

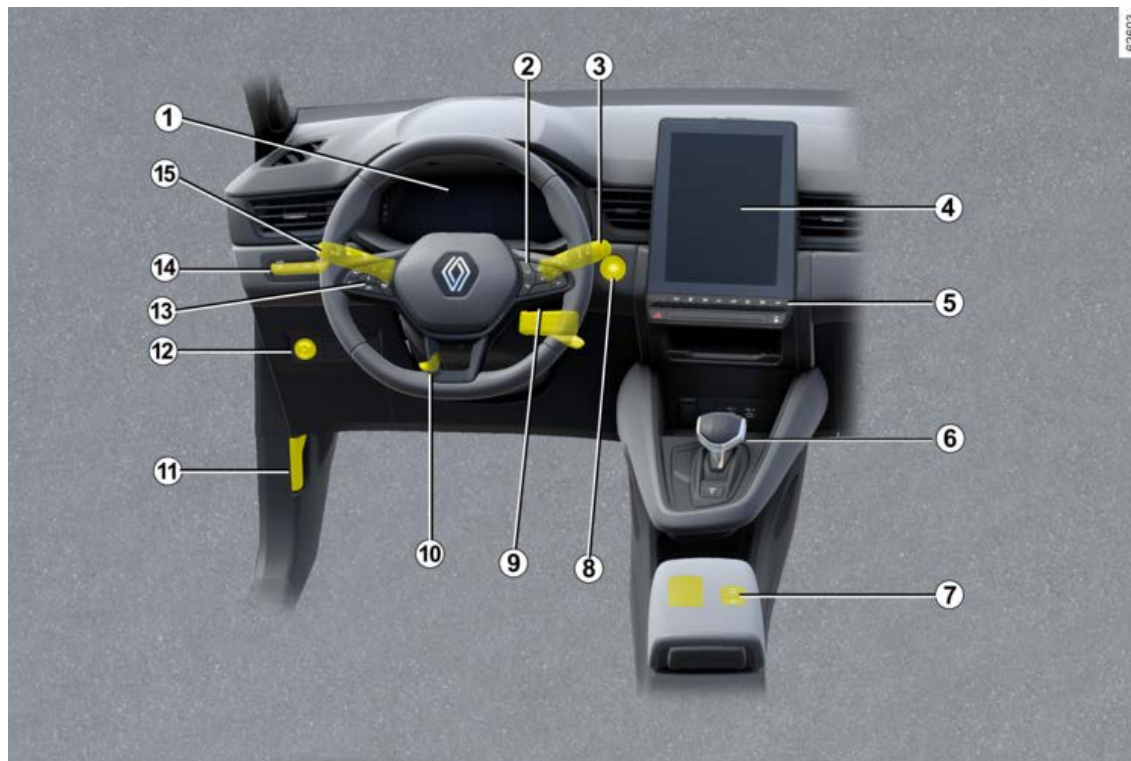

HALLINTALAITTEET

1. Kojetaulu ➔ 115
2. Ajotietokoneen näppäimet ➔ 100
3. Ikkunanpyyhkimien/-pesureiden ohjaus ➔ 130
4. Multimediapaneeli ➔ 294
5. Istuinlämmitys ➔ 48
- Lämmitys/ilmastointi ➔ 287
6. Vaihteenvälitsin ➔ 142
7. Automaattinen seisontajarru ➔ 149
8. Moottorin käynnistyspainike ➔ 139
9. Multimediaohjaus ➔ 294
10. Ohjauspyörän säätö ➔ 120
11. Konepellin avausvipu ➔ 309
12.
Moottoroidun takaluukun avaamisen ja sulkemisen ohjaus ➔ 43
13. Nopeudenrajoitin ➔ 229
- Vakionopeussäädin ➔ 233
- Mukautuva ➔ 237 -vakionopeussäädin
14. Oma turvallisuus ➔ 173
15. Ulkopuoliset valot ➔ 124



AJOAVUSTIMET

- Ajaminen apuja tehostuslaitteet
→ **169**
- Kaistaltapoistumisen esto → **174**
- Kaista-avustimen
kaistaltapoistumisen esto → **181**
- Aktiivinen hätäjarrutus → **197**
- Kuolleen kulman varoitin → **188**
- Pysäköinnistä poistumisen varoitus
→ **274**
- Rengaspainevaroitin → **163**
- Active driver assist → **211**
- Nopeudenrajoitin → **229**
- Vakionopeussäädin → **233**
- Mukautuva Stop and Go
-vakionopeussäädin → **237**
- Liikennemerkkien tunnistus → **206**
- Pysäköintiavustin → **255**
- Peruutuskamera → **261**
- 360° kamera → **268**
- Turvallinen autosta poistuminen
→ **279**
- Turvavälivaroitus → **194**
- Kuljettajan tarkkaavaisuusvaroitus
→ **204**

MATKUSTAMON TURVAVARUSTEET

1

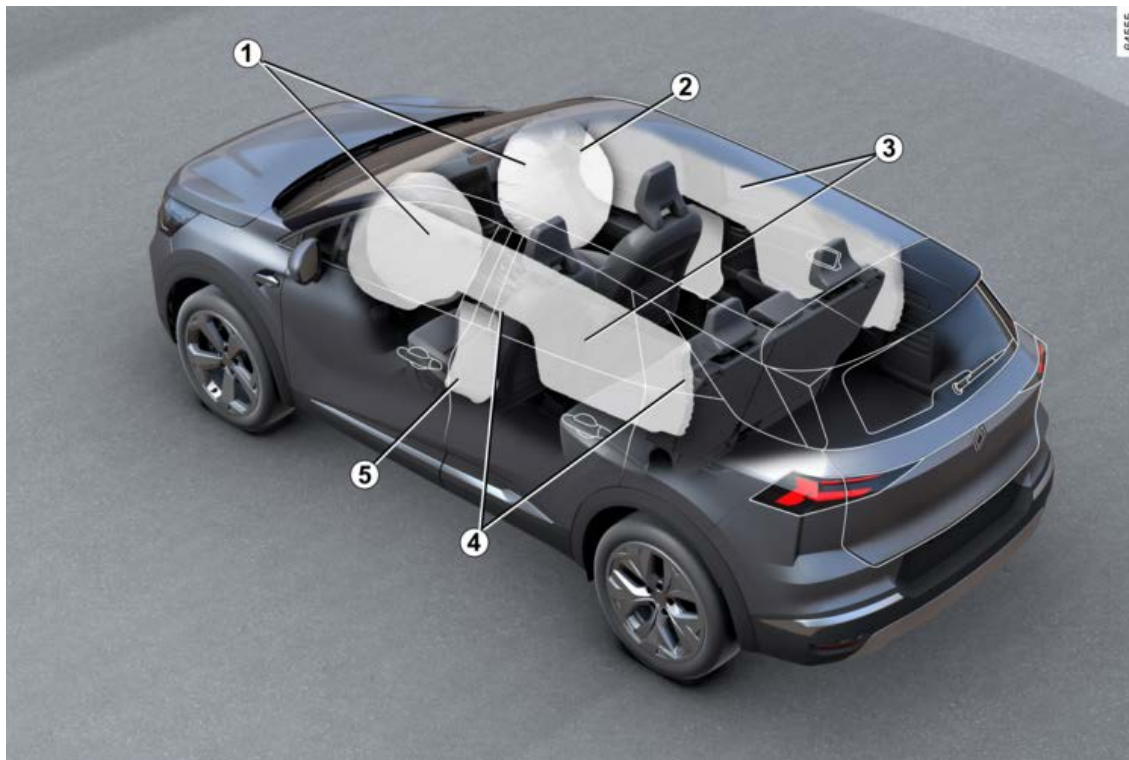

MATKUSTAMON TURVAVARUSTEET

1. Etuturvatyyny ➔ 59
2. Matkustajan etuturvatyynyn toiminnanesto ➔ 92
3. Turvaverhot ➔ 65
4. Turvavyöt ➔ 54
5. Sivuturvatyyny ➔ 65

AJONEUVON TUNNISTAMINEN – TUNNUSKILVET

1

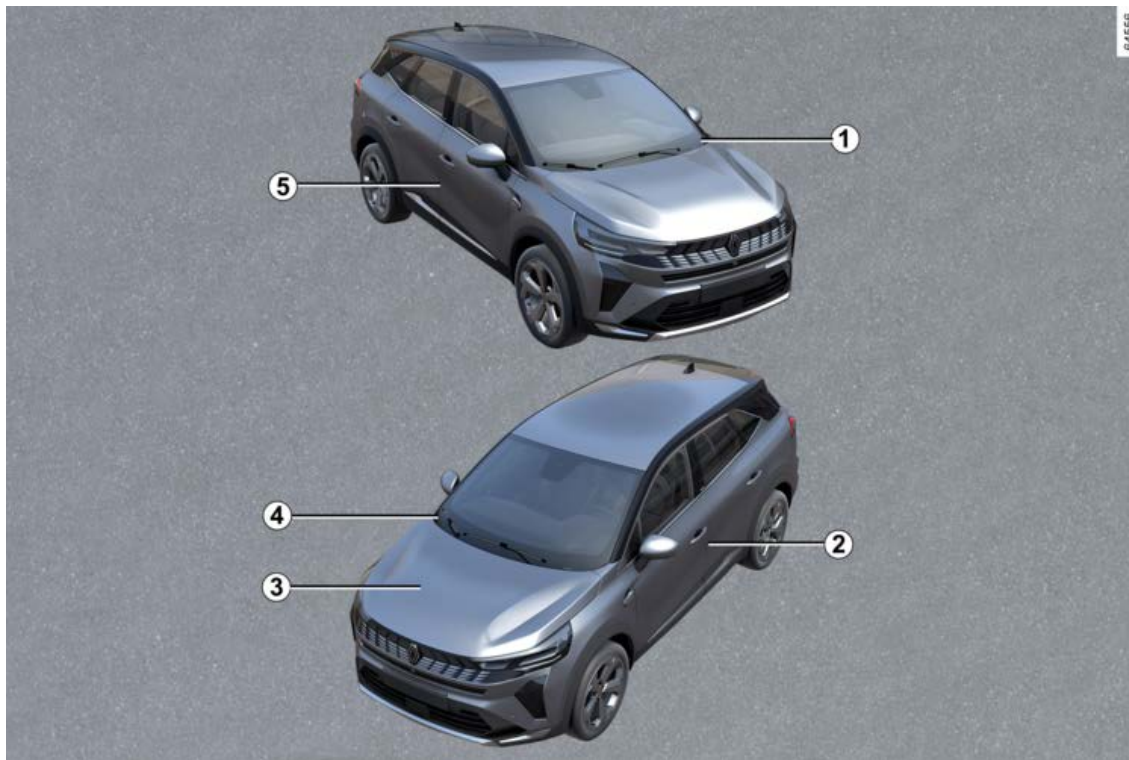

AJONEUVON TUNNISTAMINEN – TUNNUSKILVET

1. Auton valmistenumeron muistutus
→ **357**
2. Rengaspainetarrat → **163** → **324**
3. Moottorin tunnistus → **358**
4. Teknisiä tietoja pelastustoimen henkilöstölle → **357**
5. Valmistajan kilpi → **357**

MOOTTORITILA (SÄÄNNÖLLINEN HUOLTO)

1

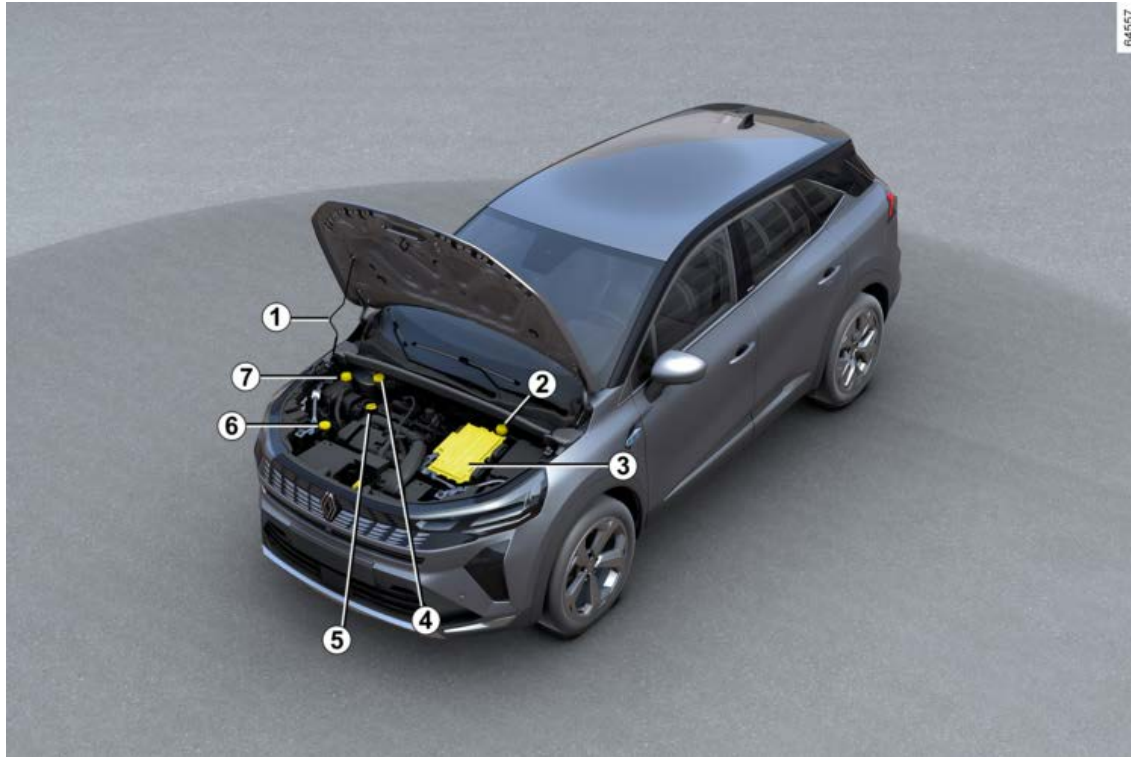

MOOTTORITILA (SÄÄNNÖLLINEN HUOLTO)

1. Konepellin avaaminen → **309**
2. Sähköisen vetojärjestelmän jäähdytysneste → **314**
3. Akku → **317**
4. Jarruneste → **315**
5. Moottoriöljyn täyttötulppa
Moottoriöljyn mittatikku → **310**
6. Lasinpesuneste → **316**
7. Polttomoottorin jäähdytysneste
→ **313**

VIAN SATTUESSA

1

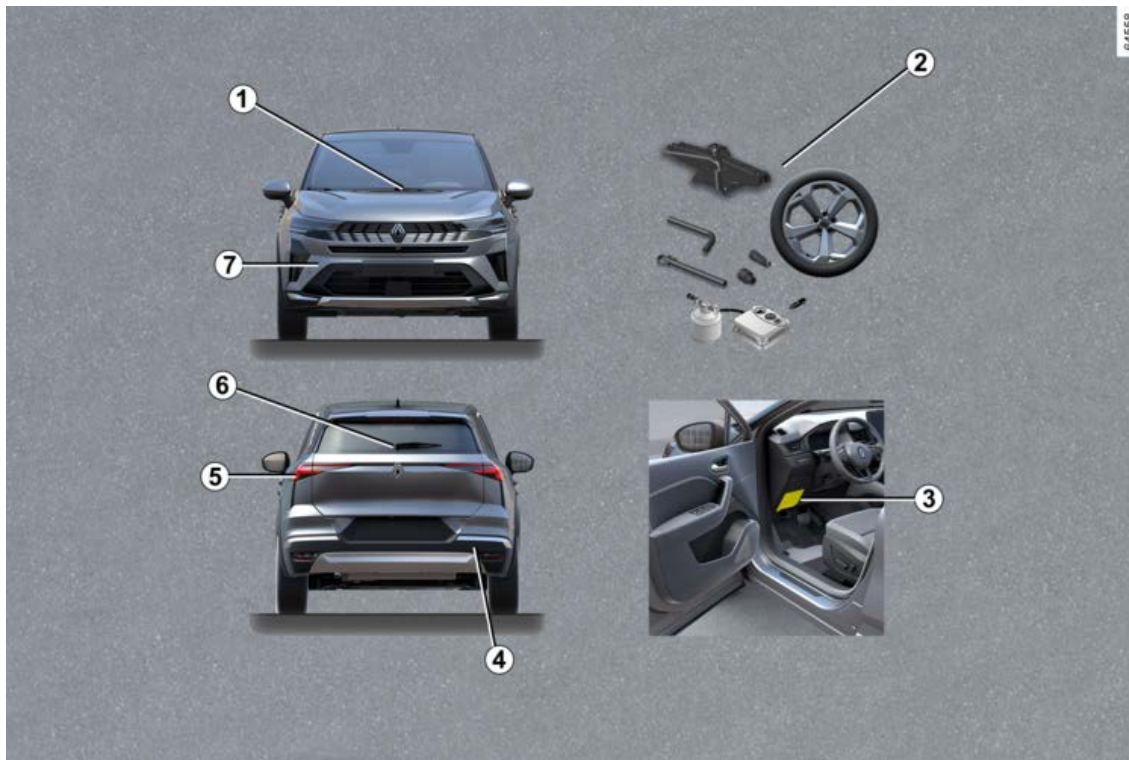

VIAN SATTUESSA

1. Tuulilasinpyyhkimen sulkien vaihto
→ 343

2. Rengasrikko → 330

Työkalut → 328

Varapyörä → 330

Renkaiden vaihtaminen → 331

3. Sulakkeet → 345

4. Hinauskohta takana kohdassa

→ 333

5. Suuntamerkkivalojen vaihto → 339

6 Takalasinpyyhkimen sulan → 343

vaihto

7. Hinaussilmukka edessä kohdassa

→ 333

E-TECH FULL HYBRID -AUTO

1

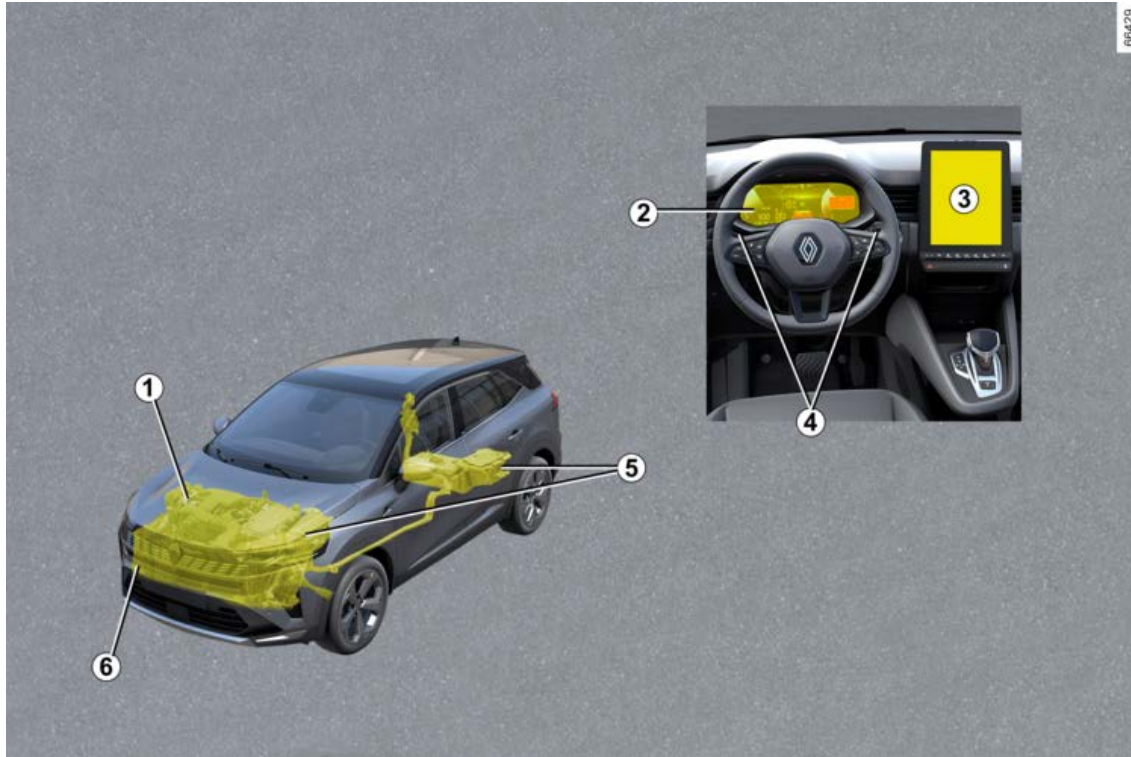

E-TECH FULL HYBRID -AUTO

1. Jäähdytysneste → 314
2. Merkkivalot → 115
Näyttölaitteet ja osoittimet → 107
"E-save"-tila → 27
3. Multimediapaneeli
4. Regeneroivan jarrituksen
vaihtokahva
5. Akku → 317
- 6 Hinaaminen vian sattuessa → 333

E-TECH FULL HYBRID

Esittely

2

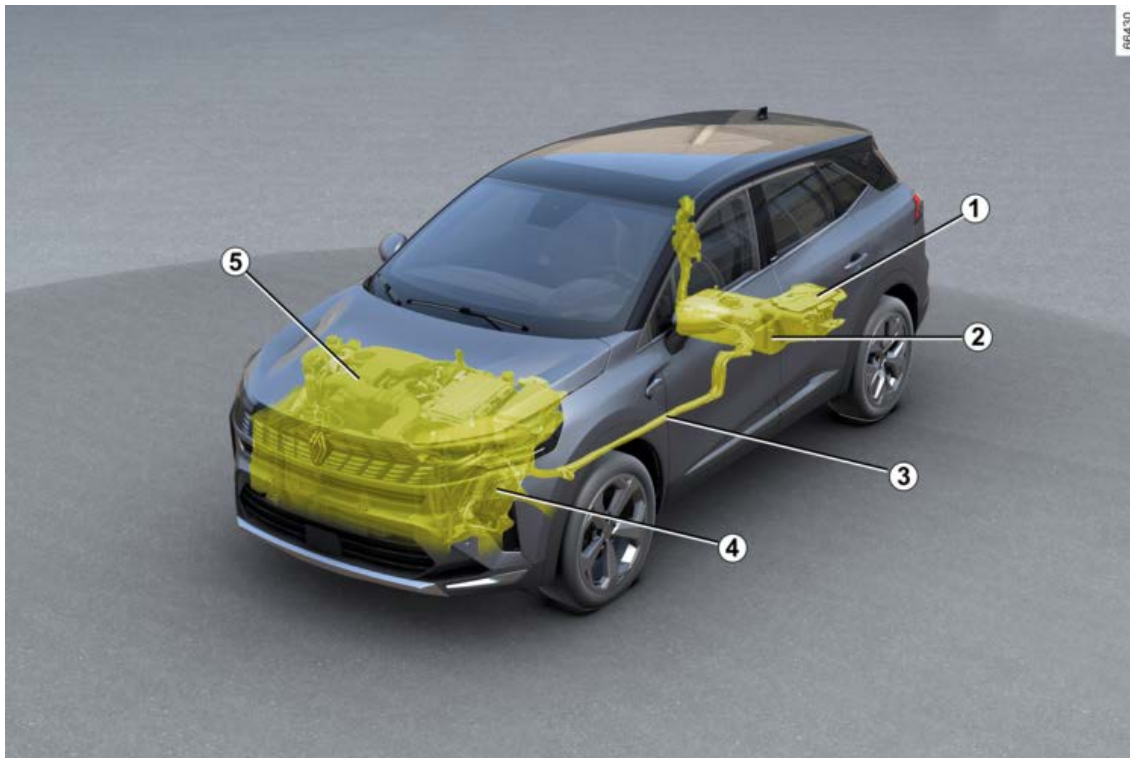

E-TECH FULL HYBRID

1 12 V:n apuakku

2 230 V:n ajoakku

3 Oranssi sähkökaapeli

4 Sähkömoottori

5 Polttomoottori

Hybridijärjestelmä käyttää sähkömoottoria parantamaan polttomoottorin suorituskykyä (kiihdytystä, mäkilähtöä jne.).

Autossa on enemmän kiihdytysvääntöä käytettävissä, mutta polttoainetta kuluu vähemmän.

Auto voi myös liikkua täysin sähköisessä toimintatilassa ilman polttomoottorin apua. Tällöin auto käyttää 230 voltin ajoakkuun varastoitua energiaa.

Akut

Hybridiautossa on kaksi erityyppistä akku:

- 230 V:n ajoakku
- 12 V:n apuakku.

230 V:n ajoakku

Takaosan lattian alla sijaitseva akku varastoi energian, jota sähkömoottorin oikea toiminta edellyttää.

Akun lataus purkautuu kuten minkä tahansa akun. Ajoakku latautuu seuraavissa tilanteissa:

- Auton vauhti hidastuu.
- Polttomoottori käynnistyy automaattisesti akun lataamista varten.

Auton toimintamatka sähkökäytössä riippuu ajoakun varaustasosta ja myös ajotavasta sekä energiaa kuluttavista komponenteista (ilmastointi, lämmitysjärjestelmä jne.).

Auton ilmastointijärjestelmää käytetään ajoakun jäädyttämiseen. Tarkastuta ilmastointijärjestelmä pätevällä ammattilaisella ajoakun elinkaaren varmistamiseksi. Varsinkin, jos huomaat ilmastoinnin suorituskyvyn heikenneen.

Jos ajoakku on purkautunut, polttomoottori liikuttaa yksin autoa, kunnes ajoakku on latautunut riittävästi.

Jos autosi on pitkään pysäköitynä, käynnistä moottori säännöllisin väliajoin (noin kerran kuussa) ja

tarkista, että varoitusvalo  näkyy sinisenä kojetaulussa. Jos näin tapahtuu, akku on ladattava: jätä moottori päälle, kunnes varoitusvalo palaa sinisenä (➔ 107).

Jos näin ei tehdä, ajoakku voi vaurioitua ja auton käynnistäminen ei ole mahdollista.

12 V:n apuakku

12 V:n apuakku, joka sijaitsee tavaratilassa, tuottaa auton avaamiseen/sulkemiseen ja laitteiden käyttämiseen tarvittavan virran.

Huomaus: Kun moottori on käynnistynyt, 12 V:n akku ei tuota ajamiseen tarvittavaa energiaa. Hybridijärjestelmä varmistaa tämän.



Hybridiauton sähköjärjestelmä käyttää noin 230 V:n tasajännitettä.

Järjestelmä voi olla kuuma käytön aikana ja virran katkaisun jälkeen. Noudata autoon liitatuissa tarroissa annettuja varoituksia. Kaikki 230 V:n sähköjärjestelmän (komponentit, kaapelit, liittimet, ajoakku) korjaus- ja muutostyöt on ehdottomasti kielletty hengenvaaran vuoksi. Ota yhteys merkkihuoltoon.

Vakava palovamma- tai sähköiskuvaara, joka voi johtaa kuolemaan.

E-TECH FULL HYBRID

230 V:n virtapiiri

2

A



Symboli **A** kuvaa auton sähkölaitteita, jotka voivat olla turvallisuuden kannalta vaarallisia.

61607



230 V:n virtapiirin tunnistaa oransseista kaapeleista **6** sekä osista,

joissa on symboli .

Melu

Hybridiautot ovat erityisen hiljaisia sähköisessä toimintatilassa.

Sähköajoneuvojen käyttäjät ja muut liikenteessä liikkujat eivät ole välttämättä tottuneet siihen. Autosi lähestymistä on vaikea kuulla.

Koska sähkömoottori on hiljainen, saatat kuulla epätavalliset vaikuttavia (esim. ilmavirran ja renkaiden aiheuttamia) muita ääniä sekä hybridijärjestelmän toimintäänä.

(esim. ajoakun jäähtytysjärjestelmän toimintäänä).



Hybridiautosi on erittäin hiljainen. Kun poistut autosta, varmista aina, että vaihteenvalitsin on

P-asennossa, seisontajarru on kytkettynä ja sytytysvirta on katkaistu.

**VAKAVA
LOUKKAANTUMISVAARA.**

Varoitusääni

Varoitusääni varoittaa ajoneuvon lähestymisestä etenkin jalankulkijoita ja pyöräilijöitä.

Sähköisessä toimintatilassa järjestelmä aktivoituu automaattisesti.

Ääni kuuluu ajonopeudella 1–30 km/h.

Katso lisätietoja jalankulkijoiden varoitusäänestä multimedijärjestelmän ohjeista.

Jos jalankulkijoiden varoitusääni ei toimi, kojetauluun tulee varoitusvalo



ja viesti "Ulkoinen äänivika".

Kysy lisätietoja jälleenmyyntiliikkeestä.

E-TECH FULL HYBRID

Toiminta

Hybridijärjestelmä valitsee polttomoottorin ja/tai sähkömoottorin ajotyylin (pehmeä, urheilullinen jne.), liikenneolosuhteiden ja valitun ajotilan → **285** mukaisesti.

Rankkasateet, tulvat:



Älä aja tulvivalla ajoradalla, jos vesi nousee yli pyöränvanteen alareunan.

Energian virtaus

Näyttö vaihtelee kojetaulun **B** ja **C** mukaan.

Kojetaulu **B**



Valitusta ajotilasta riippuen eri energiavirrat **D** näkyvät kojetaulussa.

Nämä ovat energiavirtoja välillä:

- **7**: polttomoottori;
- **8**: sähköinen kokoonpano (ajoakku ja sähkömoottori).

Virtailmaisimen väri vaihtuu seuraavasti:

- valkoinen: polttomoottorin tuottama energia.
- sininen: sähköenergia



Regeneroivan jarrutustason varoitusvalo **E**

Kun jalka nostetaan kaasupolkimelta tai jarrupoljinta painetaan, sähkömoottori ja regeneroiva jarrujärjestelmä muuntavat auton hidastumisvoimaa sähköenergiaksi.

Auto jarruttaa, ja ajoakku latautuu samalla.

E-TECH FULL HYBRID

Kojetaulu C

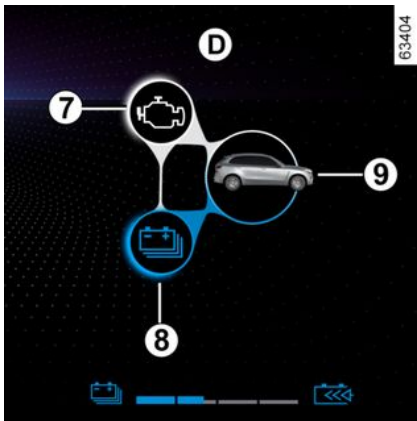

Ilmainen **D** kuvaa valitusta ajotilasta riippuen mikä seuraavista energialähteistä on käytössä:

- polttomoottori **7**
- sähköinen kokoonpano (ajoakku ja sähkömoottori) **8**
- auto **9**.

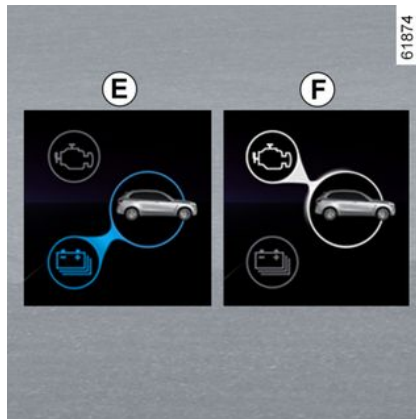

Virtailmaisimen väri vaihtuu seuraavasti:

- sininen: sähköenergia
- valkoinen: polttomoottorin tuottama energia.

Tila E "Sähköveto"

Auto liikkuu sähköyksiköstä saatavaa energiaa hyödyntämällä.

Tila F "Polttomoottoriveto"

Auto liikkuu polttomoottorin tuottamaa energiaa hyödyntämällä.

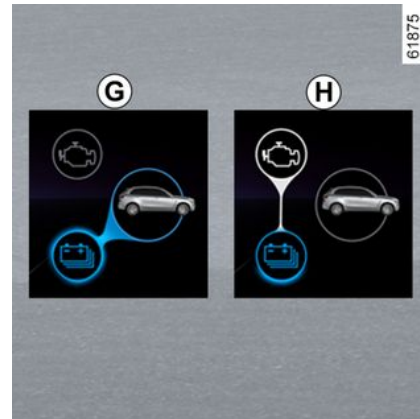

Tila G "Energian talteenotto"

Kun jalka nostetaan kaasupolkimelta tai jarrupoljinta painetaan, sähkömoottori ja regeneroiva jarrujärjestelmä muuntavat auton hidastumisvoimaa sähköenergiaksi.

Auto jarruttaa, ja ajoakku latautuu samalla.

Tila H "Energian tuotanto"

Polttomoottori lataa ajoakkua.

Huomaus: eri energiatilojen samanaikainen toiminta on mahdollista. Esimerkiksi **E** ja **F** yhdessä tarkoittaa, että auto liikkuu sekä polttomoottorin että

E-TECH FULL HYBRID

sähkömoottorin tuottamaa energiaa hyödyntämällä.



Erityistapaus

Kun ajoakku on latautunut täyteen, moottorijarrun tehoa alennetaan tilapäisesti. Sovita ajotapasi tämän mukaisesti.



Moottorijarru ei korvaa missään tapauksessa jarrupolkimen käyttöä.

Täysin sähköinen ajotila

61872



Kojetaulussa näkyvä merkkivalo **10**

EV ilmaisee, että hybridijärjestelmä käyttää vain sähköyksikön tuottamaa energiaa auton liikuttamiseen.

Huomautus: Auto siirtyy hybriditilaan automaattisesti ja käynnistää polttomoottorin, kun ajoakun lataustaso laskee alhaiseksi. Tällöin

kojetaulun merkkivalo **10 EV** vahvistaa tämän sammumalla.

Ajoakun varaustason ylläpitäminen: "E-save"

Tämän tilan avulla voit ylläpitää ajoakun riittävää lataustasoa, kun

edessä on vuoristotie tai pitkä ja jyrkkä moottoritieosuus.

E-save -toiminnon kytkentä ja poiskytkentä

2



Moottorin ollessa käynnissä paina kytkintä **11**.

Katkaisimen merkkivalo **11** syttyy.

Kytke tämä tila pois päältä painamalla kytkintä **11** uudelleen.

Kytkimen **11** merkkivalo sammuu.

Tärkeitä suosituksia

2



Lue nämä ohjeet huolellisesti. Näiden ohjeiden laiminlyönti voi aiheuttaa **tulipalovaaran, vakavan loukkaantumisvaaran tai kuolemaan johtavan sähköiskuvaaran.**

Onnettomuuden tai törmäyksen sattuessa

Jos ajoneuvon alustaan kohdistuu törmäys (esimerkiksi törmäys pylvääseen, korkeaan jalkakäytävän reunaan tai toiseen kulkuneuvoon), sähköjärjestelmä tai ajoakku voi vahingoittua.

Anna merkkihuollon tarkastaa autosi.

Älä koskaan kosketa auton sisä- tai ulkopuolella näkyvillä ja esillä oleviin 230 V:n komponentteihin tai oransseihin kaapeleihin.

Jos ajoakku on pahasti vaurioitunut, siinä voi olla vuotoja:

- Älä koskaan kosketa käyttöakusta valuvia nesteitä.
- Jos nestettä joutuu keholle, huuhtelee altistunut kohta välittömästi runsaalla vedellä ja mene mahdollisimman pian lääkäriin.

Tulipalon sattuessa

Tulipalon sattuessa poistu heti autosta ja pyydä kaikkia muitakin poistumaan, ota sen jälkeen yhteys palolaitokseen täsmentäen, että kyseessä on hybridi-auto.

Jos joudut toimimaan tilanteessa, käytä yksinomaan ABC- tai BC-tyypin sammutusaineita, jotka sopivat sähköjärjestelmässä olevan palon sammuttamiseen. Älä käytä vettä tai muita sammutusaineita.

Aina kun sähköjärjestelmään tulee vahinkoja, ota yhteys merkkihuoltoon.

Hinaamista koskevissa kysymyksissä

Tarkempia ohjeita on kohdassa "Hinaaminen: vian sattuessa" ➔ 333.

Auton peseminen

Älä koskaan pese moottoritilaa ja 230 V:n ajoakkuja painepesurilla.

Muutoin auton sähköjärjestelmä voi vahingoittua.

Hengenvaarallisen sähköiskun vaara.

KORTTI

Yleistä

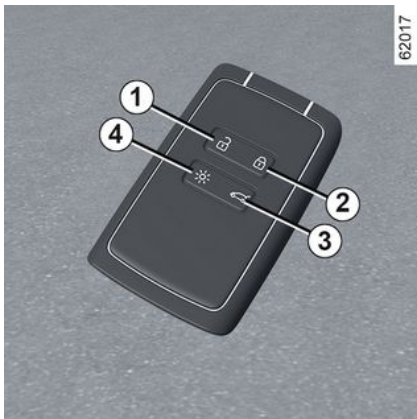

1. Kaikkien ovien ja luukkujen lukituksen avaus.
2. Kaikkien ovien ja luukkujen lukitus.
3. Tavaratilan erillislukitus / lukituksen avaus.
4. Valojen sytytys kauko-ohjaimella.

Avainkortin toiminnot:

- avattavien elementtien lukitus ja avaus (ovet, tavaratila ja polttoaineen täyttöluukku) → 39;
- valojen sytytys kauko-ohjaimella;
- sähkötoimisten sivulasien automaattinen sulkeminen kauko-ohjaimella → 296;
- moottorin käynnistäminen → 139.



Jos akku on tyhjentynyt, voit silti lukita/avata auton ja käynnistää sen → 39, → 139.

Toiminta-aika

Varmista, että paristo on kunnossa, oikeantyyppinen ja asetettu oikein päin. Sen käyttöikä on noin kaksi vuotta: vaihda se, kun viesti "Avainkortti Paristo vähissä" tulee kojetauluun → 34.

-avainkortin toimintasäde

Toimintasäde riippuu auton ympäristöstä: varo, ettet huomaamattasi avaa tai lukitse auton ovia painamalla vahingossa avainkortin painikkeita.

Huomautus: jos ovi tai tavaratilan ovi on auki tai ei sulkeudu kunnolla, auto ei lukitu. Merkkiääni kuuluu, mutta hätävilkut ja sivuvilkut eivät välähdä.

Valojen etäkäyttötoiminto

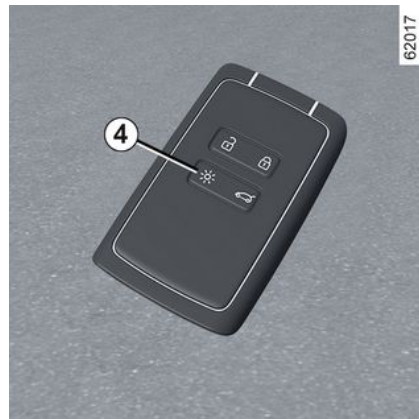

Painikkeen 4 painalluksella lähivalot ja ulkopuoliset valot syttyvät noin 20 sekunnin ajaksi. Toiminnon avulla löydät autosi helposti esim. suurelta parkkipaikalta.

Pidä painiketta 4 painettuna noin kahden sekunnin ajan, niin ulkopuoliset valot kytkeytyvät ja merkkiääni kuuluu.

Huomautus: paina painiketta 4 uudelleen valojen kytkemiseksi pois päältä.

KORTTI



Suositus

Älä vie avainkorttia lämmön-, kylmän- tai kosteudenlähteen läheisyyteen. Älä säilytä korttia esimerkiksi takataskussa, jossa se voi taittua tai muuten vaurioitua.



Vaihtaminen: lisäkortin hankkiminen

Jos haluat uuden kortin kadonneen kortin tilalle tai haluat käyttää lisäkortin, ainoastaan merkkihuolto voi toimittaa sen sinulle.

Jos avainkortti vaihdetaan uuteen, auto ja **kaikki avainkortit** on vietävä merkkihuoltoon, jossa kokonaisuus alustetaan uudelleen.

Yhdessä autossa voi olla samanaikaisesti käytössä enintään neljä avainkorttia.

Häiriöt

Avainkortin toiminta voi häiriintyä lähiympäristön laitteiden vuoksi, jos ne toimivat samalla radiotaajuudella.



Kuljettajan vastuu pysäköitäessä ajoneuvo tai sen ollessa pysähtyneenä

Älä koskaan poistu autosta lyhyeksikään aikaa niin, että sinne jää lapsi, muu henkilö, joka ei täysin kykene huolehtimaan itsestään tai lemmikkieläin.

Lapsi voi vaarantaa oman tai muiden ihmisten turvallisuuden, jos hän käynnistää moottorin tai käyttää sähkötoimisia laitteita, kuten sähkötoimisia lasinostimia, tai lukitsee ovet.

Pidä lisäksi mielessä, että kuumalla ja/tai aurinkoisella säällä, matkustamon sisälämpötila nousee erittäin nopeasti.

HENGENVAARA TAI VAKAVAN HENKILÖVAHINGON VAARA.

Hihnan asennus 7

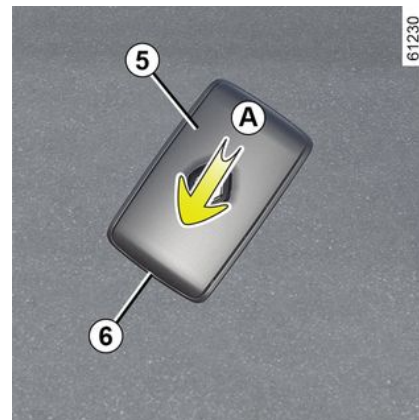

Liu'uta takakoteloa **5** alaspäin painamalla samalla kohtaa **A**.

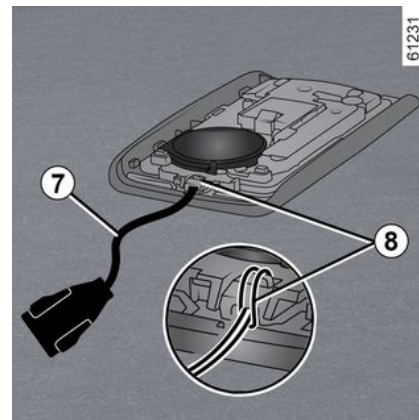

KORTTI

Aseta käsihinna osaan **8** ja vie hinnan pää soljen läpi.

Aseta hinna aukon **6** kohdalle ja sulje kotelo.

Huomautus: varmista, että hinnan **7** halkaisija sopii aukkoon **6**.

Valitsemalla

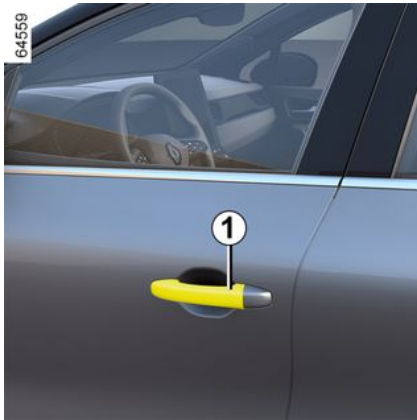

Auton lukitus voidaan avata/lukita kahdella tavalla autoversion mukaan:

- handsfree-tilassa, kun lähestytään autoa ja siirrytään siitä kauemmas
- käyttämällä korttia kauko-ohjaintilassa.



Älä säilytä avainkorttia paikassa, jossa se voi päästä kosketuksiin muiden sähkölaitteiden kanssa (esimerkiksi tietokone tai puhelin). Ne saattavat häiritä toimintaa.

Handsfree-tilan kytkeminen pois käytöstä / käyttöön

Voit ottaa käyttöön / poistaa käytöstä lukituksen avaamisen lähestyttäessä autoa ja lukitsemisen siirryttäessä kauemmas autosta (varusteista riippuen).

Voit myös poistaa käytöstä / ottaa käyttöön äänimerkin, joka annetaan lukituksen aikana, kun autosta siirrytään kauemmaksi → **112**.



Älä koskaan jätä korttia autoon poistuessasi autosta.



Kuljettajan vastuu pysäköitäessä ajoneuvo tai sen ollessa pysähtyneenä

Älä koskaan poistu autosta lyhyeksikään aikaa niin, että sinne jää lapsi, muu henkilö, joka ei täysin kykene huolehtimaan itsestään tai lemmikkieläin.

Lapsi voi vaarantaa oman tai muiden ihmisten turvallisuuden, jos hän käynnistää moottorin tai käyttää sähkötoimisia laitteita, kuten sähkötoimisia lasinnostimia, tai lukitsee ovet.

Pidä lisäksi mielessä, että kuumalla ja/tai aurinkoisella säällä, matkustamon sisälämpötila nousee erittäin nopeasti.

HENGENVAARA TAI VAKAVAN HENKILÖVAHINGON VAARA.

KORTTI

Lukituksen avaaminen kauko-ohjauksella autoa lähestyttäessä



64560

Kun avainkortti on tunnistusalueella **2**, auton lukitus avautuu.

Hätävilkut ja sivusuuntavalot **välähtävät kerran** sen merkiksi, että ovet on avattu. Joissakin autoissa ovipeilit taittuvat ulos automaattisesti.

Lukitus kauko-ohjauksella, kun siirrytään kauemmas autosta



64561

Kun handsfree-kortti on mukana ja ovet ja tavaratila on suljettu, poistu auton vierestä: auto lukkiutuu automaattisesti heti, kun poistut tunnistusalueelta **3**. Hätävilkut **välähtävät kahdesti ja palavat** noin neljän sekunnin ajan. Samalla kuuluu merkkiääni, joka osoittaa, että ovet on lukittu. Joissakin autoissa ovipeilit taittuvat sisään automaattisesti.

Huomautus: etäisyys, jolla auton ovet ja luukut lukkiutuvat, riippuu ympäristöstä

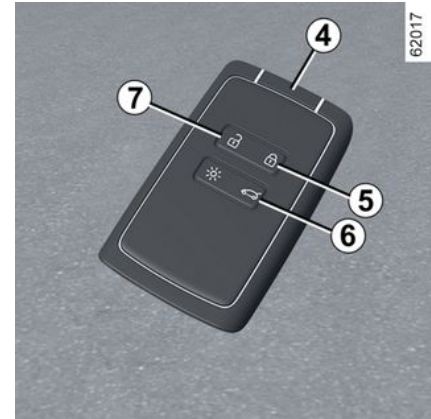

62017

Jos avainkortti **4** on ollut tunnistusalueella **3** noin 15 minuuttia, lukitus kauko-ohjaimella poistuu käytöstä. Avaa auton lukitus painamalla kortin **4** painiketta **5**.

Autoa ei voida lukita kauko-ohjaimella, jos avainkortti on alueella **3**.

Lukituksen avaamiseen liittyviä erityispiirteitä

Tietyissä olosuhteissa lukituksen avaaminen autoa lähestyttäessä on kytketty pois päältä:

- jos autoa ei ole käytetty kahdeksaan päivään;
- avainkortti jää auton lähelle alueelle **2** noin viiden minuutin ajaksi **ovien lukitsemisen jälkeen**;

KORTTI

– jos alueen **2** lähellä on käyty useita kertoja, mutta ovia ei ole aukaistu.

Käytä korttia kaukosäätimenä avataksesi auton ja aktivoiaksesi handsfree-tilan uudelleen.

Handsfree-lukituksen liittyviä erityispiirteitä

Kun auto on lukittu handsfree-tilassa, on odotettava noin kolme sekuntia, ennen kuin auton lukitus voidaan avata. Näiden kolmen sekunnin aikana lukitus voidaan varmistaa vetämällä ovien kahvoista.

Huomautus: jos ovi tai tavaratilan ovi on auki tai ei sulkeudu kunnolla, auto ei lukitu. Merkkiäni kuuluu, mutta hätävilkut ja sivuvilkut eivät välähdä.

Avainkortin käyttö kauko-ohjaimena

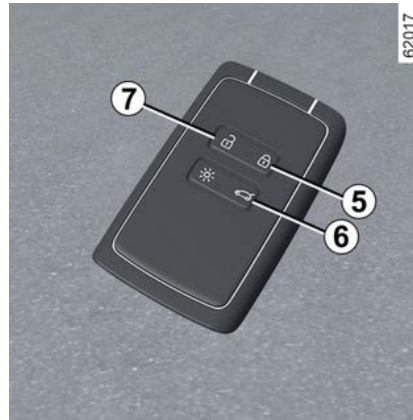

Lukituksen avaus -avainkortilla

Paina painiketta **7**.

Lukituksen avautumisen merkiksi varoitusvilkut ja sivusuuntavalot **välähtävät yhden kerran.**



Avaimen painikkeet eivät toimi, kun moottori käy.

Lukitus avainkortilla

Kun ovet ja tavaratilan ovi ovat suljettuina, paina painiketta **5**: auto lukkiutuu.

Hätävilkut **välähtävät kahdesti** sen merkiksi, että auto on lukittu. Joissakin autoissa ovipeilit taittuvat sisään automaattisesti.

Automallin mukaan painikkeen **5** kaksi painallusta lukitsevat auton. Paina ja pidä painettuna painiketta **5** sulkeaksesi etu- ja takaikkunat.

Huomautus:

- enimmäisetäisyys, jolla auton ovet ja luukut lukkiutuvat, riippuu ympäristöstä
- jos ovi tai takaluukku on auki tai sitä ei ole suljettu kunnolla, lukitusta ei tapahdu. Merkkiäni kuuluu, mutta hätävilkut ja sivusuuntavalot eivät välähdä.



Kun ovi on avattu ja suljettu **moottorin käydessä** ja jos kortti ei ole enää

KORTTI

alueella **3**, viesti "Avainkorttia ei havaittu" varoittaa siitä, ettei kortti ole enää autossa. Näin estetään esimerkiksi liikkeelle lähteminen sen jälkeen, kun kyydistä on jätetty matkustaja, jolla on avainkortti mukanaan.

Hälytys poistuu, kun avainkortti havaitaan uudelleen.

Tavaratilan erillislukitus / lukituksen avaus

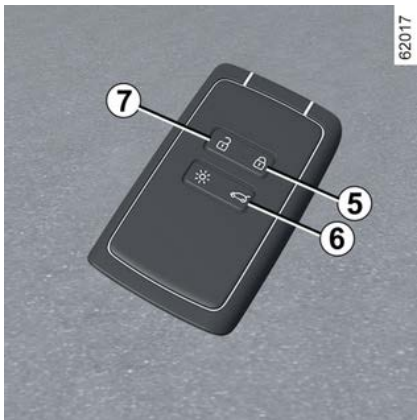

Paina painiketta **6**, kun haluat avata tai lukita vain tavaratilan lukituksen.

Turvalukitus

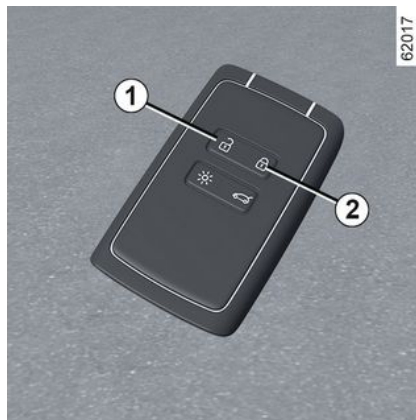

Jos autossa on turvalukitus varusteena, sen avulla voidaan lukita ovet ja luukut ja estää ovien avaaminen sisäkahvoista (jos esim. ikkuna rikotaan ja ovi yritetään avata sisäpuolelta).



Älä koskaan turvalukitse ovia, jos auton matkustamoon jää joku.

Turvalukituksen aktivointi

Paina painiketta **2** kahdesti peräkkäin.

Lukituksen merkiksi varoitusvilkut ja sivusuuntavalot välähtävät **kaksi kertaa hitaasti ja kolme kertaa nopeasti**.

Auton varustetason mukaan sivupeilit voivat taittua automaattisesti, kun auto lukitaan ➔ **122**.

Turvalukituksen poiskytkentä

Paina painiketta **1** kerran.

Merkkinä ovien avautumisesta hätävilkut **vilkkuvat**.

Handsfree-kortti: paristo

Akun vaihto

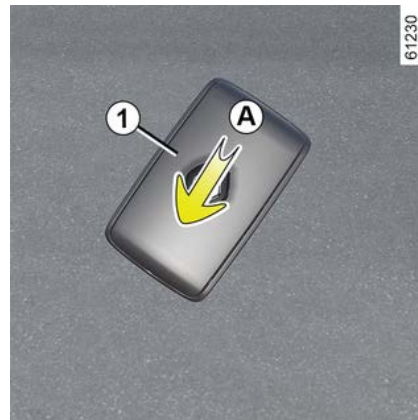

KORTTI



Kun viesti "Avainkortin paristo heikko" tulee näkyviin kojetauluun, vaihda avainkortin paristo:

- Liu'uta takakotelo **1** alaspäin painamalla samalla kohtaa **A**.
- Poista paristokansi **2**.
- Poista paristo painamalla toisesta reunasta ja nostamalla toisesta
- Ota huomioon kannen sisäpuolelle merkitty pariston tyyppi ja napaisuuden suunta.

Kun laitat patterin avainkorttiin, toimi päinvastoin, ja sen jälkeen paina yhtä kortin painikkeista neljä kertaa auton läheisyydessä. Seuraavan käynnistyksen yhteydessä viesti katoaa.

Varmista, että kansi on kunnolla kiinni.

Huomautus: kun vaihdat pariston, älä kosketa avainkortin piirilevyä ja kontakteja.



Paristoja on saatavissa jälleenmyyjiltä. Varmista, ettei paristossa ole mustejäl-kiä, jotka voivat huonontaa sähkökon-taktia.



Jos vaihdat pariston, käytä ainoastaan saman- tai vastaaventyypisiä paristoja (lisätietoja saat valtuutetulta jälleenmyyjältä).



Vaihdettaessa:

- Varmista, että asetat paristot oikein päin.

Räjähdyksvaara.

- Jos et saa paristoluukkuja täysin kiinni, älä käytä avainkorttia äläkä jätä sitä lasten ulottuville.

Toimintahäiriöt

Jos paristo on liian heikko toimimaan, voit kuitenkin käynnistää moottorin ja lukita auton / avata lukituksen ➔ **39**.



Älä heitä paristoja talousjätteisiin vaan niitä varten tarkoitettuun keräyslaatikkoon.



Paristoihin liittyvät varotoimet:

- pidä (uudet tai käytetyt) paristot poissa lasten ulottuvilta,
- älä niele paristoja,

Vakavien ja hengenvaarallisten kemiallisten palovammojen vaara.

- Jos joku nielee pariston tai paristo joutuu muuten elimistöön, hänet on vietävä mahdollisimman pian lääkäriin.

OVET JA LUUKUT

Ovien avaaminen ja sulkeminen

Avaaminen ulkopuolelta

Etuovet



Kun ovien lukitus on avattu tai avainkortti on mukana, tartu kahvaan **1** ja vedä se itseesi päin.

Takaovet

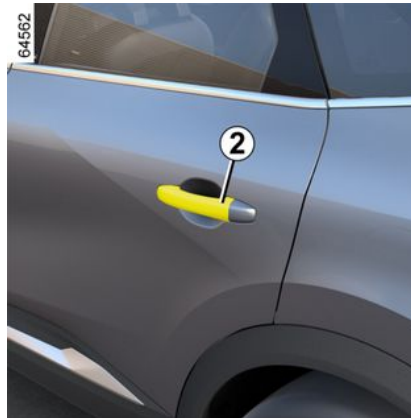

Kun ovien lukitus on avattu tai avainkortti on mukana, tartu kahvaan **2** ja vedä se itseesi päin.

Avaaminen sisäpuolelta



Vedä kahvasta **3**.

Voi olla tarpeen (automallin mukaan) vetää kahvaa **3** kahdesti: ensimmäinen kerta avaa oven lukituksen, toinen kerta avaa sen.



Turvallisuussyistä ovet saa avata ja sulkea ainoastaan auton ollessa pysähdyksissä.

Päällä olevien valojen varoitusääni

Kun avaat oven, kuuluu varoitusäänimerkki, mikäli ajovaloja ei

OVET JA LUUKUT

ole sammutettu, vaikka moottorin virta on katkaistu.

2 Ovi tai luukku unohtunut auki -varoitus



62850

Kun ajoneuvo on paikallaan ja sytytysvirta päällä, kojetaulun kuva **4** osoittaa avautuvat elementit (ovet, tavaratila), jotka ovat auki tai väärin suljettuja.

Kun ajonopeus on noin 10 km/h, varoitusvalo syttyy, jos jokin ovista tai tavaratilan luukku on auki tai huonosti suljettu. Lisäksi viesti "Tavaratilan luukku auki" tai "Ovi auki" tulee näkyviin ja merkkiääni kuuluu noin 40 sekunnin ajan tai kunnes ovi tai tavaratilan luukku suljetaan.

Lasten turvallisuus; lapsilukko



62852

Jotta takaovia ei voi avata sisältä, siirrä vipua **5** ja tarkista sisältä, että ovet ovat lukossa.



Kuljettajan vastuu pysäköitäessä ajoneuvo tai sen ollessa pysähtyneenä

Älä koskaan poistu autosta lyhyeksikään aikaa niin, että sinne jää lapsi, muu henkilö, joka ei täysin kykene huolehtimaan itsestään tai lemmikkieläin.

Lapsi voi vaarantaa oman tai muiden ihmisten turvallisuuden, jos hän esimerkiksi käynnistää moottorin tai käyttää sähkötoimisia laitteita, kuten sähkötoimisia lasinostimia, tai lukitsee ovet.

Pidä lisäksi mielessä, että kuumalla ja/tai aurinkoisella säällä, matkustamon sisälämpötila nousee erittäin nopeasti.

HENGENVAARA TAI VAKAVAN HENKILÖVAHINGON VAARA.

OVET JA LUUKUT

Ovien ja luukkujen lukitseminen ja avaaminen

Jos kortti ei toimi:

Joissain tapauksissa kortti ei ehkä toimi:

- kun kortin paristo on lopussa tai auton akku on purkautunut jne.;
- Ympäristössä on laitteita, jotka toimivat samalla taajuudella kuin avainkortti (esim. matkapuhelin).
- Auto on pysäköity alueelle, jossa on voimakasta sähkömagneettista säteilyä.

Tällöin on mahdollista:

- käyttää handsfree-kortin sisäänrakennettua hätäavainta kuljettajan oven lukituksen avaamiseen;
- käyttää sisätiloissa olevaa lukitus-/avauskytkintä

Avainkorttiin sisäänrakennettu avain

Pääsy avaimeen 2

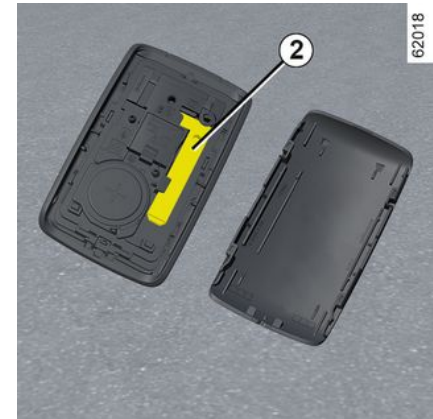
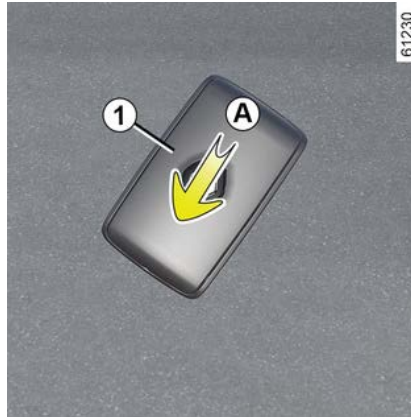

Sisäänrakennetun avaimen **2** avulla voidaan lukita tai avata kuljettajan ovi, jos avainkortti ei toimi.

Liu'uta takakotelo **1** alaspäin painamalla samalla kohtaa **A**.

OVET JA LUUKUT

Avainkorttiin sisäänrakennetun avaimen käyttö

2

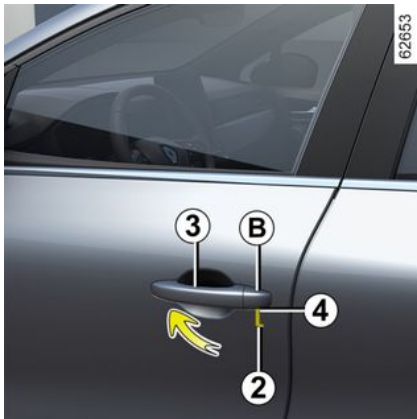

- Vedä kahvasta **3**;
- paina kantta **B** alaspäin kuljettajan ovesta;
- aseta avaimen **2** pää loveen **4**, joka on kannen **B** alaosassa;
- irrota peitekansi **B** kääntämällä avainta ylöspäin;
- Työnnä avain **2** lukkoon. Lukitse sitten ovi tai avaa sen lukitus.

Kun olet autossa, aseta sisäänrakennettu avain takaisin paikalleen avainkorttiin.

Ovien lukitus käsin



Kun iso ovi on auki, kierrä ruuvia **6** (käytä apuna avaimen päätä) ja sulje ovi.

Ovi on nyt lukittu ulkopuolelta.

Tällöin ovet voidaan avata ainoastaan sisäpuolelta tai kuljettajan ovesta avaimella.

Ovien lukitus-/avauskytkin matkustamossa



Kytkin **7** ohjaa samanaikaisesti ovia, tavaratilan luukkua ja polttoaineen täyttöluukkua.

Jos jokin auton ovi tai luukku on suljettu puutteellisesti tai jäänyt auki, ovet lukkiutuvat hetkeksi ja avautuvat taas.

Jos joudut pitämään tavaratilan luukun auki tavaroiden kuljetuksen ajan voit silti lukita muut ovet ja luukut seuraavasti: Moottori pysähdyksissä, paina kytkintä **7** yli viiden sekunnin ajan, jolloin muut ovet ja luukut lukkiutuvat.

OVET JA LUUKUT

Ovien ja luukkujen lukitustilan merkkivalo

Kun sytytysvirta on kytketty, katkaisimen 7 merkkivalo ilmaisee ovien ja luukkujen lukituksen tilan:

- Kun merkkivalo palaa, ovet ja tavaratilan ovet ovat lukossa.
- Kun merkkivalo ei pala, ovien ja luukkujen lukitus on avattu.

Kun ovet lukitaan, merkkivalo palaa ja sammuu sitten.



Kuljettajan vastuu

Jos haluat pitää ovet lukittuina ajon aikana, muista että ovien lukitus vaikeuttaa auttajien pääsyä matkustamoon onnettomuustilanteessa.

Ovien ja luukkujen lukitus ilman avainkorttia tai avainta

Tilanteessa, jossa esimerkiksi avainkortti tai avain ei toimi väliaikaisesti vaikkapa paristojen loputtua.

Kun moottori on sammutettu ja ovi tai tavaratilan luukku on auki, paina säädintä 7 yli viisi sekuntia.

Kun ovi suljetaan, kaikki ovet ja luukut lukkiutuvat.

Huomautus: ovien lukituksen avaaminen auton ulkopuolelta on mahdollista vain avaimella tai jos auton tunnistusalueella on avainkortti.



Älä koskaan jätä avainta tai avainkorttia autoon poistuessasi autosta.

OVIENTEN JA LUUKKUEJEN AUTOMAATTINEN KESKUSLUKITUS AJON AIKANA

Toimintaperiaate



Liikkeellelähdön jälkeen ovet ja luukut lukkiutuvat automaattisesti, kun ajonopeus ylittää 10 km/h.

Lukituksen avaaminen:

- paina keskuslukituksen avauspainiketta 7;
- kun auto on pysähtyneenä, avaa jokin etuovi auton sisäpuolelta.

Huomautus: jos ovi avataan/suljetaan, se lukkiutuu automaattisesti

OVET JA LUUKUT

uudestaan, kun auton nopeus ylittää noin 10 km/h.

2 Toiminnon kytkentä / poiskytkentä

Aktivointi: auton ollessa pysähtyneenä ja moottorin käydessä paina kytkintä **7**, kunnes kuulet äänimerkin.

Poiskytkentä: auton ollessa pysähtyneenä ja moottorin käydessä paina kytkintä **7**, kunnes kuulet kaksi äänimerkkiä.

Toiminto voidaan myös kytkeä käyttöön ja poistaa käytöstä multimedianaäytössä → **112** (automallin mukaan).

Toimintahäiriöt

Jos havaitset automaattisen lukitustoiminnon toimintahäiriön (keskuslukitus ei toimi, painikkeen merkkivalo **7** ei syty, kun yrität lukita ovet tai takaluukun tms.), tarkista, ettei keskuslukitus ole poistunut käytöstä vahingossa ja että kaikki avattavat elementit ovat hyvin kiinni. Jos ne ovat kiinni eikä lukitustoiminto toimi, vie auto merkkihuoltoon.



Kuljettajan vastuu

Jos haluat pitää ovet lukittuina ajon aikana, muista että ovien lukitus vaikeuttaa auttajien pääsyä matkustamoon onnettomuustilanteessa.

Tavaratila

Raottaminen

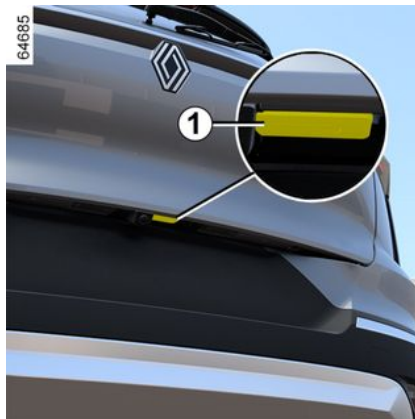

Raota tavaratilan luukku muutamia senttimetrejä painamalla painiketta **1**. Nosta tavaratilan luukku.

Sulkeminen



Laske tavaratilan luukku alas aloittamalla sisäkahvoista **2**.



Älä koskaan sulje tavaratilan luukku kaasujoista.

Takaluukun avaaminen käsin sisältä

Jos tavaratilan luukun lukitusta ei saada auki, se voidaan avata käsin auton sisäpuolelta:

– Käännä takaistuimen selkänöja(t) alas päästäksesi käsiksi tavaratilaan.

OVET JA LUUKUT

- työnnä esimerkiksi kynä koloon **3** ja siirrä koko lukkoa kuvan osoittamalla tavalla.
- Avaa tavaratilan luukku työntämällä sitä.



Tavaratilan luukkuun ei saa kiinnittää mitään kuljetuslaitetta (pyöräteline, kuljetuslaatikko jne.) Asenna kuljetuslaite valtuutetun jälleenmyyjän ohjeiden mukaisesti.

Moottoroitu takaluukku

Käyttö

- Huolehdi, ettei auto pääse lähtemään liikkeelle.
- Jos jää/lumi estää takaluukun avautumisen, jää/lumi on ehdottomasti poistettava takaluukun vapauttamiseksi.
- Jos akku tyhjenee tai se vaihdetaan, takaluukku on suljettava (tarvittaessa käsin), jotta sen moottoritoiminta palautuu.

Ovien avaaminen ja sulkeminen

Moottoroidun takaluukun avautumisen tai sulkeutumisen merkiksi kuuluu **kolme äänimerkkiä**.



Varmista takaluukun avautumisen/sulkeutumisen aikana, ettei kukaan ole liikkuvien osien läheisyydessä.
Loukkaantumiswaara

Jos autossa on kyseinen varustelu, takaluukku lukittuu ja sen lukitus avautuu samanaikaisesti ovien kanssa.

Takaluukku voidaan käsitellä useilla eri tavoilla:

- käyttämällä avainkorttia kauko-ohjaimena;
- takaluukun säätimillä,
- kojelaudan säätimellä,
- automalliin mukaan, hands-free-toiminnolla.



Takaluukkujärjestelmän vaurioitumisen välttämiseksi älä pakota takaluukkuun avautumaan tai sulkeutumaan manuaalisesti sen ollessa liikkeessä.

avainkortin käyttäminen



Kun moottori on sammutettu ja olet lähellä tavaratilaa, paina kortin kytkintä **1** ja pidä se painettuna.

OVET JA LUUKUT

Takaluukun ulkopuolisella
avaussäätimellä



Paina ohjainta **2**.

Takaluukun sisäpuolen
sulkemissäätimellä



Paina ohjainta **3**.

Kojelaudan säätimellä



Avaa takaluukku pitämällä kytkintä **4** painettuna, kunnes kuulet äänimerkin, ja vapauta sitten kytkin.

Sulje takaluukku pitämällä kytkintä **4** painettuna, kunnes takaluukku sulkeutuu kokonaan. Äänimerkki kuuluu koko toimenpiteen ajan.

Huomautus: jos vapautat kytkimen **4** ennen kuin takaluukku on täysin suljettu, sulkeminen keskeytyy.

Handsfree-toiminnon käyttäminen

(varusteista riippuva toiminto)

OVET JA LUUKUT



Handsfree-toiminto mahdollistaa tavaratilan avaamisen myös käsiä käyttämättä. Varmista, että kortti sijaitsee auton takaosassa (alue **B**). Asetu noin 45 senttimetrin päähän auton takapuskurista ja liikuta jalkaasi eteen- ja taaksepäin alueella **A**.

Anturi havaitsee jalkasi lähestymisen ja loitonemisen ja käynnistää takaluukun avautumisen tai sulkeutumisen.

Älä pidä jalkaa ilmassa. Tee liike jatkuvana ja koskettamatta takapuskuria.

Huomaa: kun takaluukku on auki ja sulkeutumispyyntö on havaittu, luukku odottaa noin kolme sekuntia ennen

kuin käynnistää sulkeutumisen (äänimerkki kuuluu sekunnin välein).

Handsfree-toiminnon kytkentä/ poiskytkentä

(multimediajärjestelmän mukaan)

Siirry multimedianaäytöllä "Auto"-käyttötilaan, valitse "Auto"-välilehti ja sitten "Käyttö"-valikko. Ota "Handsfree-lukitus/-avaaminen" käyttöön tai poista se käytöstä.

Handsfree-toiminnon erityispiirre

– Handsfree-tila ei ole enää käytössä, jos autoa ei ole käytetty muutamaan päivään tai kun auton lukitus on ollut avattuna noin 10 minuuttia. Ota toiminto uudelleen käyttöön avainkortin lukituksen avauspainikkeella.

– Handsfree-toiminto on käytettävissä vain, jos auto on pysähdyksissä ja moottori on kytketty pois päältä (eikä se ole "Stop and start" -toiminnon valmiustilassa).

– Handsfree-toiminto ei välttämättä toimi, jos autossa on vetokoukku tai auto sijaitsee alueella, jolla on voimakas sähkömagneettinen säteily.



Poista handsfree-toiminto käytöstä, ennen kuin:

- peset auton harjallisessa autopesussa
- peset auton käsin
- käsittelet varapyörää tai vetokoukkuja,
- ...

Vaarana on takaluukun avaaminen vahingossa ja siitä aiheutuva henkilövahinko.

Takaluukun liikkeen pysäytys

Moottoroidun takaluukun liike voidaan pysäyttää milloin tahansa painamalla lyhyesti jotakin säätimistä.

Jos takaluukku on pysähtynyt väliasentoon, seuraava painallus liikuttaa luukku vastakkaiseen suuntaan kuin luukku liikkui, kun se pysäytettiin.

Käsi käyttöinen toimintatila

Takaluukun pysähdettyä voit halutessasi liikuttaa sitä käsin.

Voit milloin tahansa palata automaattiseen toimintaan painamalla vapaavalintaista säädintä.

OVET JA LUUKUT

Esteen tunnistus

Jos takaluukku havaitsee esteen liikkeen aikana, se pysähtyy. Sitten se irrottautuu esteestä liikkumalla hieman vastakkaiseen suuntaan ja pysähtyy sitten kokonaan.

Paina takaluukun avaamisen/sulkemisen säädintä, kun haluat palauttaa takaluukun toiminnan.



Esteen havaitsemistoiminto lisää takaluukun avaamisen ja sulkemisen

turvallisuutta, mutta se ei missään olosuhteissa korvaa käyttäjän valppautta tai vastuuta.

Varmista takaluukun avautumisen/sulkeutumisen aikana, ettei kukaan ole liikkuvien osien läheisyydessä.

Pienet esineet voivat jäädä havaitsematta takaluukun avaamisen/sulkemisen aikana.

Pidä kaikki ruumiinosat (käsivarret, kädet, sormet jne.) etäällä takaluukun liikkuvista osista.

Tunnistus ei enää ole toiminnassa liikeradan lopussa, juuri ennen takaluukun täyttä sulkeutumista.

Jos takaluukku jumittuu, lopeta toimenpide painamalla lyhyesti yhtä säätimistä.

Vakavien vammojen riski.

Takaluukun avautumiskulman rajoitus

Voit säätää takaluukun suurinta avautumiskorkeutta. Se pysähtyy järjestelmällisesti valittuun asentoon:

- avaa takaluukku väliasentoon,
- säädä manuaalisesti takaluukku haluamaasi asentoon,
- paina moottoroidun takaluukun nostopainiketta **3** yli kolme sekuntia, jotta asento tallentuu muistiin.

Kaksi äänimerkkiä kuuluu toimenpiteen onnistumisen merkiksi.

Käyttöön liittyvät varotoimenpiteet

- Ennen kuin avaat/suljet takaluukun, varmista, että ympärillä on tilaa riittävästi, jotta takaluukku voidaan avata.
- Rajoita toistuvia manuaalisia pysäytyksiä takaluukun automaattisen liikkeen aikana (takaluukun järjestelmä voi vaurioitua).
- Handsfree-järjestelmän toiminta voi tilapäisesti häiriintyä, jos takapuskurissa on liikaa, mutaa, lunta, tiesuolaa tms. Puhdista takapuskuri. Jos menettely ei auta, ota yhteys merkkihuoltoon.

Toimintahäiriöt

Jos käytät moottoroitua takaluukkuähtäjälukkoisesti noin yhden minuutin

OVET JA LUUKUT

ajan (peräkkäisiä sulkeutumisia ja avautumisia), se saattaa juuttua paikalleen välttääkseen ylikuumentumisen. Toiminta palaa normaaliksi noin minuutin kuluttua.

Moottoroitu takaluukku ei toimi, jos akkuvaraus on heikko. Käytä tässä tapauksessa moottoroitua takaluukku moottorin ollessa käynnissä.

Huomautus: automaattinen avaaminen ei onnistu erittäin kylmissä olosuhteissa, jos takaluukun tiivisteet ovat jäätyneet kiinni.



Kuljettajan vastuu pysäköitäessä ajoneuvo tai sen ollessa pysähtyneenä

Älä koskaan jätä autoon edes hetkeksi lasta tai henkilöä, joka ei täysin kykene huolehtimaan itsestään, äläkä jätä autoon sisälle tai auton takaluukun taakse lemmikkieläintä.

Lapsi voi vaarantaa oman tai muiden ihmisten turvallisuuden, jos hän esimerkiksi käynnistää moottorin tai käyttää sähkötoimisia laitteita, kuten sähkötoimisia lasinostimia tai automaattista takaluukku, tai lukitsee ovet.

HENGENVAARA TAI VAKAVAN HENKILÖVAHINGON VAARA.



Tavaratilan luukkuun ei saa kiinnittää mitään kuljetuslaitetta (pyöräteline, kuljetuslaatikko jne.). Asenna kuljetuslaite valtuutetun jälleenmyyjän ohjeiden mukaisesti.

ETUISTUIMILLA

Etuistuimien pääntuet

2 Pääntuen nostaminen

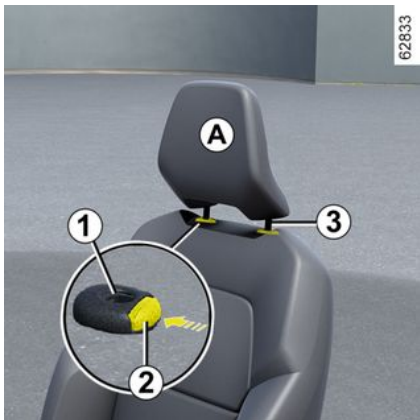

Vedä pääntukea ylöspäin halutulle korkeudelle. Tarkista, että konepelti lukkiutuu kunnolla.

Pääntuen laskeminen

Paina painiketta **2** ja laske pääntuki halutulle korkeudelle. Tarkista, että konepelti lukkiutuu kunnolla.

Pääntuen irrotus

Nosta se ylipäähän asentoonsa (kallista tarvittaessa selkänojaa

taaksepäin). Paina painiketta **2** ja nosta pääntukea vapauttaaksesi sen.

Pääntuen asentaminen takaisin paikalleen

Varmista, että pääntuen tangot **3** ovat puhtaat.

Työnnä pääntuen varret kiinnitysholkkeihin **1** (kallista selkänojaa tarvittaessa taaksepäin). Paina pääntuki lukitusasentoon, paina sitten painiketta **2** ja säädä haluamasi pääntuen korkeus. Varmista, että jokainen istuimen selkänojan varsi **3** lukittuu hyvin.

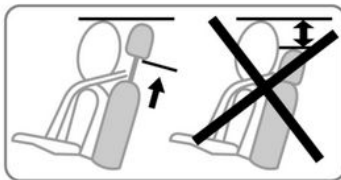



Pääntuki on turvalaite. Sinun on valvottava, että tuet ovat paikoillaan ja oikein asennetut.

Pääntuen yläreunan tulee olla päälaen korkeudella. Pääntuki **A** säädetään sellaiseen asentoon, että pää on mahdollisimman lähellä tukea.

Etuistuimilla

Istuinosan säätö



ETUISTUIMILLA

Siirtäminen eteen- tai taaksepäin

Siirrä kytkintä **1** eteen- tai taaksepäin, ajoneuvon mukaan, nosta kahvaa **3** ja pidä sitä istuimen lukituksen avaamiseksi. Kun istuin on halutussa asennossa, vapauta se ja varmista, että istuin on lukkiutunut kunnolla.

Halutessasi nostaa tai laskea istuinta

Siirrä kytkintä **1** ylös- tai alaspäin ajoneuvon mukaan, siirrä vipua **4** niin monta kertaa kuin on tarpeen ylös- tai alaspäin halutun asennon saavuttamiseksi.

Selkänöjan säätö



Selkänöjan kallistaminen

Siirrä kytkintä **2** eteenpäin tai taaksepäin tai nosta kahvaa **5** ja kallista istuimen selkänöja haluttuun asentoon ajoneuvon mukaan. Kun istuin on halutussa kohdassa, irrota ote kahvasta ja varmista, että istuin on kunnolla lukittunut.



Säätämisen jälkeen varmista, että istuimien selkänöjat ovat kunnolla lukitut.



Turvallisuussyistä tee säädöt auton ollessa pysähtyneenä.

Istuimen selkänöjaa ei pidä kallistaa matkan aikana liian taakse, koska turvavyöt eivät toimi tällöin tehokkaasti. Kuljettajan istuimen jalkatilassa ei saa olla mitään esineitä. Irralliset esineet voivat joutua jarrutuksen yhteydessä polkimien alle ja estää niiden käytön.

Keskikyynärnoja



(varusteista riippuva toiminto)

Säädä keskikyynärnojan **6** paikkaa liu'uttamalla sitä eteen- tai taaksepäin.

ETUISTUIMILLA

Istuimen säätö ristiselän kohdalta



Lisää tukea laskemalla vipua **7** ja vähennä nostamalla sitä.

Lämmitettävät istuimet



Sytytysvirta kytkettynä:

- istuimen kytkimen **8** ensimmäinen painallus aktivoi suuritehoisen lämmityksen. Kytkimen kumpikin sisäänrakennettu merkkivalo syttyy.
- kun kytkintä painetaan toisen kerran, matalatehoinen lämmitys aktivoituu. Yksi integroitu varoitusvalo syttyy.
- Kolmas painallus kytkee lämmityksen pois päältä.

Toimintahäiriöt

Kun havaitaan toimintahäiriö, kyseisen istuimen katkaisimen **8** merkkivalo sammuu noin viiden sekunnin kuluttua. Kysy lisätietoja jälleenmyyntiliikkeestä.

TAKAISTUIMET

Takaistuimien pääntuet

Käyttöasento

Pääntuen sivutuet eivät ole säädettävissä.

Nosta keskimäinen pääntuki täysin ylös, kunnes se lukittuu.

Tarkista, että konepelti lukkiutuu kunnolla.

Pääntuen irrotus



Nosta pääntuki maksimiasentoon, paina painiketta **1** ja irrota pääntuki.

Pääntuen asentaminen takaisin paikalleen

Aseta varret uriin ja työnnä pääntuki lukitusasentoon asti käyttäaksesi sitä yläasennossa.

Tarkista, että konepelti lukkiutuu kunnolla.

Keskimäisen pääntuen säilytysasento 2



Paina painiketta **1** ja laske pääntuki ala-asentoon.

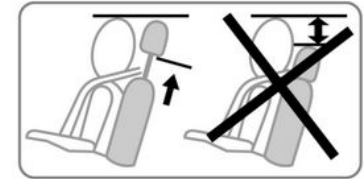

Pääntuki voidaan laskea täysin alas, kun sitä ei käytetä, esimerkiksi takaistuimen kääntämistä varten tai näkyvyyden parantamiseksi taaksepäin: pääntukea ei saa laskea alas, jos istumapaikalla on matkustaja.



Pääntuki on turvalaite. Sinun tulee valvoa, että tuet ovat paikoillaan ja oikein asennetut.

TAKAISTUIMET

Takaistuin: toiminnot

2

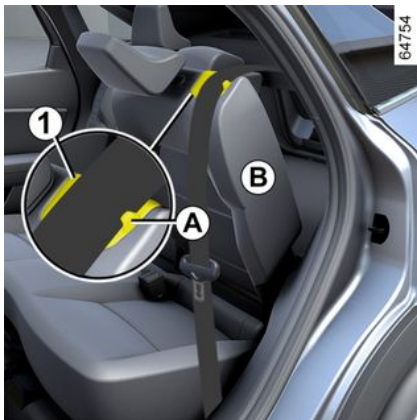

Selkänöjan laskeminen alas

Huolehdi, että etuistuimet ovat tarpeeksi edessä.

Ennen selkänöjan taittamista eteen:

- Laske pänttuki täysin alas;
- aseta turvavyö vyöohjaimen **A** ja lukitse turvavyö. Tämä estää turvavyön jumiutumisen istuinten väliin, kun selkänöjaa nostetaan takaisin ylös.

Vedä kahvasta **1** ja laske selkänöja **B** alas.

Huomautus: istuimen selkänöja **B** on osa turvajärjestelmää. Selkänöjaa liikuttaessasi saatat tuntea vastusta.

Selkänöja kiinnitetään

päinvastaisessa järjestyksessä.

Nosta selkänöjaa, kunnes se saavuttaa selkänöjan lukitusliitoksen.

Varo, ettei turvavyö jää selkänöjan ja hattuhyllyn väliin.

Tarkista turvavyön toiminta.

 Ennen kuin käsittelet selkänöjaa millään tavalla, laita turvavyö **A** turvavyönohjaimen estääksesi vaurioiden aiheutumisen vyölle.



Kun käänät takaistuimen selkänöjan takaisin ylös, varmista, että se

lukkiutuu paikalleen.

Jos käytät istuinsuojia, varmista etteivät ne estä selkänöjan lukkiutumista.

Aseta turvavyöt paikoilleen oikein.
Aseta pänttuet paikoilleen.

Siirtäminen eteen- tai taaksepäin



Nosta vipua **2** takaistuimista avataksesi istuinten lukituksen.

Siirrä takaistuinta eteen tai taaksepäin.

Vapauta vipu **2** ja varmista, että istuin on kunnolla lukkiutunut.



Turvallisuussyistä tee säädöt auton ollessa pysähtyneenä.

TAKAISTUIMET



Kun takaistuimia siirretään, varmista, ettei istuimien kiinnityskohdissa ole mitään (ruumiinosia, lemmikkieläimiä, soraa, vaatteiden osia, leluja jne.)

TURVAVYÖT

Turvavyöt

2

Oman turvallisuutesi vuoksi pidä turvavyö kiinnitettynä aina auton ollessa liikkeellä. Turvavöiden käytössä on huomioitava sen maan tieliikennelaki, jossa ajat.

Ennen käynnistämistä siirry ensin ajoasennon säätöön ja sitten kaikkien matkustajien turvavöiden säätöön parhaimman suojan saamiseksi.

Ajoasennon säätö

– **Istu selkä mahdollisimman tiiviisti selkänojaa vasten** (riisu ensin ulkovaatteet). Näin varmistetaan, että istuin säätyy selän oikean asennon mukaan.

– **Säädä istuimen etäisyys sopivaksi ohjauspyörään ja polkimiin nähden.** Istuin täytyy siirtää mahdollisimman taakse siten, että voit painaa polkimet täysin ala-asentoon. Selkänoja on säädettävä siten, että kädet ulottuvat hieman koukistettuina ohjauspyörään.

– **säädä päntuki sopivaan asentoon.** Päntuki suojaa päätä tehokkaimmin silloin, kun pää on mahdollisimman lähellä tukea;

– **säädä istuimen korkeus oikein.** Tällöin sinulla on paras mahdollinen näkyvyys.

– säädä ohjauspyörän asento.



Takaistuimen → 51 on oltava asianmukaisesti paikallaan, jotta takaturvavyöt toimivat oikein.



Väärin säädetyt tai kierteellä olevat turvavyöt voivat onnettomuuden sattuessa aiheuttaa vammoja. Yhtä turvavyötä saa käyttää vain yksi henkilö, lapsi tai aikuinen. Myös raskaana olevien naisten tulee käyttää turvavyötä. Tällöin tulee varmistaa, ettei alempi nauha paina liikaa vatsan alaosaa. Vyötä ei kuitenkaan tule vetää liian löysälle.

Turvavöiden säätö



Turvavöiden oikea säätö ja sijoittaminen kaikilla istuimilla:

– säädä istuimet (istuimen asento ja selkänojan kulma, jos mahdollista);

– nojaa selkänojaa vasten,

– siirrä olkahihna **1** mahdollisimman lähelle kaulaa, kuitenkin koskettamatta sitä (säädä tarvittaessa turvavyön korkeutta, jos mahdollista), ja varmista, että rintakehän yli menevä nauha **1** on kosketuksissa olkapäähän,

– aseta lantiovyö **2** niin, että se on tasaisesti reisillä ja lantiota vasten.

Turvavyön on oltava mahdollisimman lähellä vartaloa. Älä käytä paksuja vaatteita äläkä esimerkiksi tyynyä turvavyön alla.

TURVAVYÖT

Lukitseminen

Vedä vyötä kelalta **hitaasti ja tasaisesti** ja varmista, että salpa **3** on lukkiutunut lukkopesään **5** (tarkista lukitus vetämällä salpaa **3**).

Jos turvavyö jää kiinni eikä rullaudu auki kelalta, anna sen kelautua takaisin ja vedä vyö uudelleen kelalta.

Jos turvavyö on täysin jumissa, vedä vyötä hitaasti mutta lujasti, kunnes sitä on tullut kelalta noin 3 cm. Anna vyön kelautua pitämättä siitä kiinni ja vedä sitä sitten kelalta uudelleen.

Jos menettely ei auta, ota yhteys merkkihuoltoon.

Avaaminen

Paina painiketta **4**, niin kelan mekanismi kelaa vyön. Pidä vyöstä kiinni kelautumisen ajan.

Turvavöiden kiinnittämättä jättämisen varoitusvalo

Merkkivalo palaa keskusnäytössä **A**, kun sytytysvirta kytketään, jos kuljettajan ja/tai etumatkustajan (jos matkustajan istuimella on matkustaja) turvavöitä ei ole lukittu.



Etuistuimen avoimen turvavyön varoitus



Kuvake **6** näkyy kojetaulussa noin 60 sekunnin ajan, kun ajoneuvon sytytysvirta kytketään päälle ovien ollessa suljettuna. Ominaisuus ilmoittaa kuljettajalle etuistuimen kaikkien turvavöiden kiinnitystilan seuraavissa tilanteissa:

- Ovet avataan ajon aikana (ajoneuvon nopeus yli nollan).
- Etuistuimen turvavyö kiinnitetään/avataan.

Kuvakkeen **6** selitys:

- vihreä symboli: turvavyö kiinnitetty;
- punainen symboli: istuinpaikalla istutaan, mutta turvavyötä ei ole kiinnitetty;
- harmaa symboli: istuimella ei ole matkustajaa.

Jos kuljettajan ja/tai etumatkustajan (jos matkustajan istuimella on matkustaja) turvavyö on kiinnittämättä, kun autoon kytketään sytytysvirta ovien ollessa suljettuna, merkkivalo

 syttyy keskusnäyttöön.

Kun ajonopeus on alle noin 20 km/h,

merkkivalo  palaa keskusnäytössä, jos etuistuimella on matkustaja ja hänen turvavyönsä on kiinnittämättä.

Lisäksi näkyviin tulee kuvake **6**, joka näkyy noin 60 sekunnin ajan aina, kun

TURVAVYÖT

jokin etururvavyö kiinnitetään tai avataan.

Kun ajonopeus ylittää noin 20 km/h ja jokin etuistuimen turvavöistä on kiinnittämättä tai avautuu matkan aikana:

– Merkkivalo  vilkkuu keskusnäytössä.

ja

– äänimerkki kuuluu noin 120 sekunnin ajan;

ja

– **6** -kuvake näkyy 180 sekunnin ajan, ja kyseisen istuimen kuvake muuttuu punaiseksi.

Varmista aina, että kaikkien etumatkustajien turvavyöt on kiinnitetty oikein ja että kiinnitettyjen turvavöiden ilmoitettu lukumäärä vastaa niiden etuistuimen paikkojen lukumäärää, joilla istuu matkustajia.

Huomautus: etumatkustajan paikalle asetettu esine saattaa joissakin tapauksissa syyttää varoitusvalon.

Takaistuimen avoimen turvavyön varoitus

Kuvake **6** näkyy kojetaulussa noin 60 sekunnin ajan, kun ajoneuvon sytytysvirta kytketään päälle oven ollessa suljettuna. Ominaisuus

ilmoittaa kuljettajalle etuistuimen kaikkien turvavöiden kiinnitystilan seuraavissa tilanteissa:

- Ovet avataan ajon aikana (ajoneuvon nopeus yli nollan).
- Etuistuimen turvavyö kiinnitetään/avataan.

Kuvakkeen **6 selitys:**

- vihreä symboli: turvavyö kiinnitetty;
- punainen symboli: istuinpaikalla istutaan, mutta turvavyötä ei ole kiinnitetty;
- harmaa symboli: istuimella ei ole matkustajaa.

Merkkivalo  palaa ovien ollessa suljettuina automallin mukaan keskusnäytössä, kun sytytysvirta kytketään, jos takaistuimella on matkustaja eikä turvavyötä ole lukittu. Kun ajonopeus on alle noin 20 km/h,

merkkivalo  palaa keskusnäytössä, jos takaistuimen turvavyötä ei ole kiinnitetty.

Lisäksi näkyviin tulee kuvake **6**, joka näkyy noin 60 sekunnin ajan aina, kun jokin takaturvavyö kiinnitetään tai avataan.

Kun ajonopeus ylittää noin 20 km/h ja jokin takaistuimen turvavöistä on kiinnittämättä tai avautuu matkan aikana:

– Merkkivalo  vilkkuu keskusnäytössä.

ja

– Kuuluu noin 30 tai 120 sekuntia kestävä merkkiääni.

ja

– Kuvake **6** näkyy vähintään 60 sekuntia tai ajoneuvomallin mukaan noin 180 sekunnin ajan, ja kyseisen istuimen kuvake muuttuu punaiseksi.

Varmista aina, että kaikkien takamatkustajien turvavyöt on kiinnitetty oikein ja että kiinnitettyjen turvavöiden ilmoitettu lukumäärä vastaa niiden takaistuimen paikkojen lukumäärää, joilla istuu matkustajia.

Huomautus: yhdelle takamatkustajan istuimista asetettu esine saattaa joissakin tapauksissa syyttää varoitusvalon.

TURVAVYÖT

Eteturvavöiden korkeussäätö



Paina painiketta **7** turvavyön korkeuden säätämiseksi niin, että ylempi nauha on säädetty edellä selostetulla tavalla. Paina painiketta **7** ja nosta ja laske turvavyö. Kun turvavyö on säädetty sopivalle korkeudelle, tarkista, että säätönappi on lukkiutunut kunnolla paikalleen.

Takaturvavyöt

Takaistuimen sivupaikkojen turvavyöt

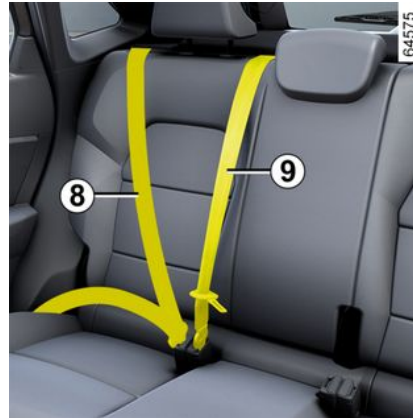

Takaturvavöiden **8** lukitus, avaus ja säätö suoritetaan samalla tavalla kuin eteturvavöiden.



Tarkista takaistuimen siirtämisen jälkeen, että takaturvavyöt ovat oikeilla paikoilla ja toimivat kunnolla.

Takaistuimen keskipaikan turvavyö

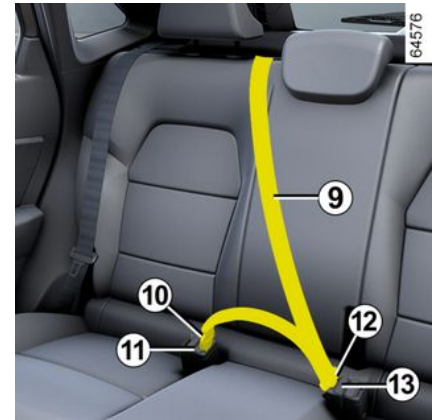

Vedä turvavyö **9** hitaasti kelalta.

Työnnä salpa **10** mustaan lukkopesään **11**.

Työnnä liukuva salpa **12** punaiseen lukkopesään **13**.



Varmista, että salpa **10** on lukittuna lukkopesässä **11**, vaikka keskipaikalla ei olisi matkustajia.

TURVAVYÖT

Varoitukset

Seuraavat tiedot koskevat auton etuja takaistuimien turvavöitä.



- Ajoneuvon alkuperäisiin turvavöihin, istuimiin ja niiden kiinnitysjärjestelmään ei saa tehdä muutoksia. Kysy neuvoa jälleenmyyjältä kaikissa turvavöitä koskevissa erikoistapauksissa (esim. turvaistuimen asennus).
- Älä käytä kiinnittimiä (esim. pyykkipoikaa) turvavyön löysäämiseksi, sillä liian löysälle säädetty turvavyö voi onnettomuuden sattuessa aiheuttaa vammoja.
- Älä pujota turvavyön ylempää nauhaa kinalon alitse tai selän taakse.
- Turvavyötä saa käyttää ainoastaan yksi henkilö. Sylissä olevaa vauvaa tai pikkulasta ei saa koskaan kiinnittää aikuisen kanssa samalla turvavyöllä.
- Turvavyö ei saa olla kierteellä.
- Tarkastuta turvavyöt ja tarvittaessa vaihdata ne uusiin aina onnettomuuden jälkeen. Myös kuluneet turvavyöt on vaihdettava uusiin.
- Kun takapenkki asennetaan paikalleen, tarkista, että turvavyöt ja salvat asetetaan oikein ja että ne ovat jälleen toimintakunnossa.
- Huolehdi, että kytket turvavyön salvan oikeaan lukkopesään.
- Älä laita mitään turvavyön lukkoon tai sen välittömään läheisyyteen, jotta turvavyö toimii kunnolla.
- Varmista, että lukkopesä on oikeassa kohdassa (se ei saa olla piilossa, jumissa, eikä ihmisten tai esineiden välissä).

MUUT TURVALAITTEET

Etuturvavyötä täydentävät turvalaitteet

Automallikohtaisesti etuturvavöitä täydentävät laitteet ovat:

- turvavyön kelan esikiristimet
- kaksipisteturvavyön esikiristimet
- ylävyyden voim rajoittimet,
- airbags kuljettaja ja etumatkustaja.

Turvajärjestelmät on suunniteltu toimimaan nokkakolareissa joko itsenäisesti tai yhdessä.

Törmäyksen voimakkuuden mukaan turvajärjestelmä voi käynnistää jotain seuraavista:

- turvavyön lukitus;
- turvavyön kelan esikiristin, joka laukeaa, jotta turvavyö säätäisi oikealle kireydelle;
- turvavyön vatsahihnan esikiristin, jolla kuljettaja saadaan pysymään mahdollisimman tiiviisti istuinta vasten, – etuairbagn.

Esikiristimet

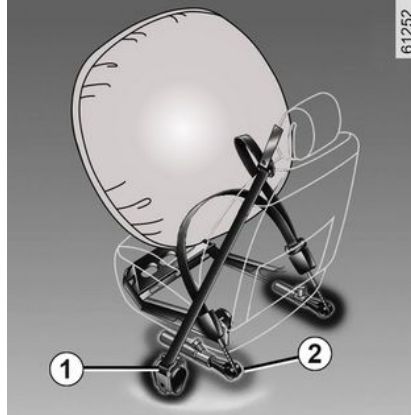

Esikiristimet vetävät turvavyön kiinni vartaloon ja pitävät matkustajan tiiviisti istuinta vasten, jolloin vyö suojaaa matkustajaa mahdollisimman tehokkaasti.

Kun sytytysvirta on kytketty, järjestelmä voi laukaista seuraavat laitteet voimakkaassa etutörmäyksessä, törmäysvoiman mukaan:

- turvavyön kelan esikiristin **1**, joka kiristää turvavyön välittömästi;
- etuistuimien turvavyön lantiohihnan kelan esikiristin **2**.



– Tarkastuta turvajärjestelmät kokonaisuudessaan aina onnettomuuden jälkeen.

- Järjestelmään ja sen osiin (esikiristimet, Airbags, järjestelmän ohjauksyksiköt ja johdot) tehtävät työt ja järjestelmän tai sen osien siirtäminen toiseen autoon (vaikka kysymys olisi täsmälleen samasta mallista) on ehdottomasti kielletty.
- Ainoastaan valtuutettu merkkihuolto saa tehdä Airbagsihin liittyviä toimenpiteitä. Näin vältetään laitteen tahaton laukeaminen, joka voi aiheuttaa vahinkoja.
- Vain koulutettu henkilökunta saa suorittaa sytytinpanoksen sähköisen laukaisujärjestelmän tarkastuksen, joka pitää tehdä tätä tarkoitusta varten suunnitelluilla työkaluilla.
- Jos auto romutetaan, esikiristin- ja Airbagsjärjestelmän kaasunkehitin täytyy poistaa. Ota yhteys merkkihuoltoon.

MUUT TURVALAITTEET

Voimanrajoitin

Kun törmäysvoimat saavuttavat tietyn voimakkuuden, voimanrajoitinmekanismi laukeaa. Sen tehtävänä on rajoittaa turvavyöstä kehoon kohdistuvia voimia ja vähentää turvavyönkäyttäjälle aiheutuvia vammoja.

Kuljettajan ja matkustajan eturvatyynyt

Ne on asennettu etupaikoille sekä kuljettajan että matkustajan puolelle.

Tuulilasinalaosassa oleva symboli osoittaa, onko laite varusteena (autoversion mukaan).

Auton airbagjärjestelmään kuuluvat:

- airbag ja kaasunkehitin, jotka on asennettu ohjauspyörään (kuljettaja) ja kojelautaan (matkustaja)
- elektroniikkayksikkö, joka valvoo koko järjestelmää ja ohjaa kaasunkehittimen elektronisen sytyttimen toimintaa
- tunnistimet,
- yhteinen merkkivalo  kojetaulussa.



Auton airbagjärjestelmä käyttää pyroteknisiä sytytinpanoksia turvatyynyn laukaisemiseen. Siksi turvatyynyn avautuessa syntyy lämpöä ja savua (joka ei siis ole merkki alkavasta tulipalosta) ja kuuluu pamahdus. Turvatyyny on suunniteltu laukeamaan törmäystilanteessa silmänräpäyksessä. Nopeasti aukeava airbag voi aiheuttaa hiertymiä iholla tai muita vammoja.



Toiminta

Turvajärjestelmä aktivoituu toimintavalmiiksi, kun virta-avain on virransyötön asennossa.

Voimakkaassa nokkakolarissa airbags täyttyvät silmänräpäyksessä ja estävät kuljettajan pään ja rintakehän iskeytymisen vasten ohjauspyörää sekä matkustajan iskeytymisen kojelautaa vasten. Turvatyynyt tyhjenevät välittömästi törmäyksen jälkeen, jotta matkustajat pääsevät poistumaan autosta esteettömästi ja nopeasti.

Toimintahäiriöt



Tämä varoitusvalo syttyy, kun moottori käynnistetään, ja sammuu sitten noin kolmen sekunnin kuluttua.

Jos valo ei syty, kun virta on kytkettyä, tai se jää palamaan, järjestelmässä on toimintahäiriö.

Ota viipymättä yhteys merkkihuoltoon.

Vika on korjattava viipymättä, koska toimintahäiriön sattuessa järjestelmä ei takaa täyttä matkustusturvallisuutta.

MUUT TURVALAITTEET

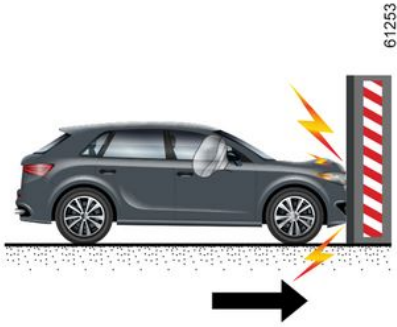

Seuraavat tilanteet laukaisevat esikirstimet tai airbags.

Etutörmäys kiinteään (periksi antamattomaan) esteeseen nopeuden ollessa vähintään 25 km/h.

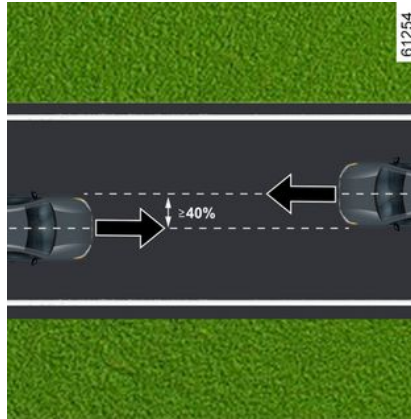

Etutörmäys toiseen, vähintään saman luokan autoon, törmäysalueen ollessa vähintään 40 % ja molempien autojen nopeuden ollessa vähintään 40 km/h.

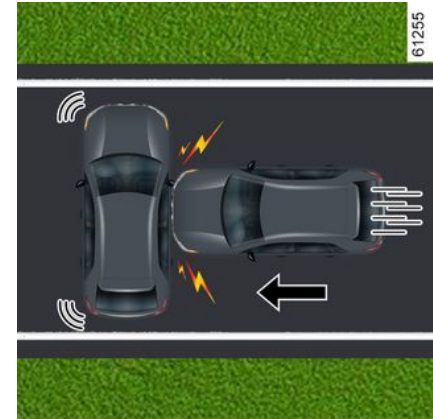

Sivutörmäys toiseen, vähintään saman luokan autoon, törmäysnopeuden ollessa vähintään 50 km/h.

MUUT TURVALAITTEET

2

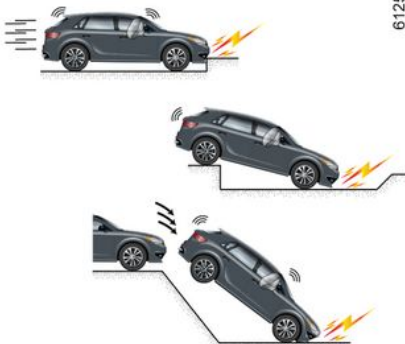

61256



61257



61258

Seuraavat tilanteet saattavat laukaista esikristimet tai airbags:

- törmäys auton alla (esim. jalkakäytävän reunakiveys);
- kuopat,
- pudotus tai kova tärähdys;
- kivet,
- ...

Seuraavissa esimerkeissä esikristimet tai airbags eivät ehkä toimi:

- peräänajo, olipa se miten voimakas tahansa;
- ympäriajo

- kylkikolari auton etu- tai takaosaan;
- etuosa törmää kuorma-autoon ja jää lavan alle;
- etuosa törmää esteeseen terävässä kulmassa
- ...

MUUT TURVALAITTEET

Varoitukset

Seuraavia varotoimenpiteitä noudattamalla varmistetaan, että turvatyyny (airbag) pääsee aukeamaan esteettä eikä avautuessaan vahingoita matkustajia.

2



Kuljettajaa koskevat varoitukset: airbag

- Älä vaihda ohjauspyörää tai turvatyynyä, äläkä tee niihin muutoksia.
- Eturuvatyyryn keskiötä ei milloinkaan saa peittää.
- Älä kiinnitä ohjauspyörään turvatyynylle varattuun tilaan mitään esinettä (esim. maskottia, logoa, kelloa tai matkapuhelimen pidikettä).
- Ohjauspyörää ei saa irrottaa (työn saa tehdä ainoastaan merkkihuolto).
- Älä istu liian lähellä ohjauspyörää ajon aikana: nojaudu mahdollisimman pitkälle taakse kyynärpäät hieman koukistettuina (lisätietoja kohdassa "Ajoasennon säätö" → 54). Näin varmistetaan, että turvatyyny avautuu oikeaan asentoon ja toimii tehokkaasti.

Matkustajaa koskevat varoitukset: airbag

- Älä kiinnitä kojelautaan airbagille varattuun tilaan mitään esinettä (esim. maskottia, logoa, kelloa tai matkapuhelimen pidikettä).
- Älä sijoita matkustajan ja kojelaudan väliin matkan ajaksi mitään (esim. lemmikkieläintä, sateenvarjoa, kävelykeppiä tai matkatavaroita).
- Jalvoja ei saa nostaa kojelaudan päälle tai istuimelle, koska tässä asennossa matkustaja voi saada vakavia vaurioita onnettomuustilanteessa. Yleensäkin matkustajan tulisi istua mahdollisimman kaukana kojelaudasta, johon turvatyyny on sijoitettu, eikä nojata esim. päätä, käsiä tai polviaan kojelautaan.
- Etumatkustajan turvavyötä täydentävät turvalaitteet on kytkettävä toimintaan heti, kun turvaistuin poistetaan matkustajan istuimelta. Näin taataan turvavarusteiden jatkuva toimintakyky törmäystilanteissa.

LASTEN TURVAISTUIMEN ASENTAMINEN ETUMATKUSTAJAN ISTUIMELLE SELKÄ MENOSUUNTAAN ON EHDOTTOMASTI KIELLETTY, JOS TÄYDENTÄVÄN TURVATYNYJÄRJESTELMÄN TOIMINTAA EI OLE ESTETTY
→ 92.

MUUT TURVALAITTEET

2

Takaistuimen turvavöitä täydentävät laitteet

Automallikohtaisesti etuturvavöitä täydentävät laitteet ovat:

- sivupaikkojen turvavöiden kelan esikiristimet,
- ylävyyden voim rajoittimet.

Turvajärjestelmät on suunniteltu toimimaan nokkakolareissa joko itsenäisesti tai yhdessä.

Törmäyksen voimakkuuden mukaan turvajärjestelmä voi käynnistää jotain seuraavista:

- turvavyön lukitus;
- turvavyön kelan esikiristin (laukeaa, jotta turvavyö säätäisi oikealle kireydelle).

Voim rajoitin

Kun törmäysvoimat saavuttavat tietyn voimakkuuden, voim rajoitinmekanismi laukeaa. Sen tehtävänä on rajoittaa turvavyöstä kehoon kohdistuvia voimia ja vähentää turvavyönkäyttäjälle aiheutuvia vammoja.

Sivupaikkojen turvavöiden esikiristimet

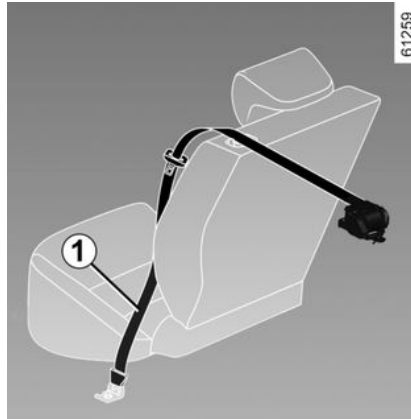

Esikiristimet vetävät turvavyön kiinni vartaloon ja pitävät matkustajan tiiviisti istuinta vasten, jolloin vyö suojaa matkustajaa mahdollisimman tehokkaasti.

Kun sytytysvirta on kytkettyä järjestelmä voi voimakkaassa etutörmäyksessä laukaista turvavyön esikiristimen, joka kiristää välittömästi turvavyönkelan **1** törmäysvoiman mukaan.



- Tarkastuta turvajärjestelmät kokonaisuudessaan aina onnettomuuden jälkeen.
- Järjestelmään ja sen osiin (esikiristimet, airbags, järjestelmän ohjauksyksiköt ja johdot) tehtävät työt ja järjestelmän tai sen osien siirtäminen toiseen autoon (vaikka kysymys olisi täsmälleen samasta mallista) on ehdottomasti kielletty.
- Esikiristimet ja airbags saa huoltaa ainoastaan merkkihuolto. Näin vältetään laitteiden odottamaton laukeaminen, joka voi aiheuttaa henkilövahinkoja.
- Vain koulutettu henkilökunta saa suorittaa sytytinpanoksen sähköisen laukaisujärjestelmän tarkastuksen, joka pitää tehdä tätä tarkoitusta varten suunnitelluilla työkaluilla.
- Esikiristimet ja airbags käyttävät kaasunkehittäjä, joka täytyy poistaa ennen auton romutusta. Ota tällöin yhteys merkkihuoltoon.

MUUT TURVALAITTEET

Sivuturvatyyny

Sivuturvatyyny

Sivuturvatyyny on etuistuimien turvatyyny (airbag), joka aukeaa istuimien sivulle sivulle (oven puolelle) ja suojaa matkustajaa voimakkaassa sivutörmäyksessä.

Turvaverho

Turvaverho (automallikohtainen) on auton katon rajaan sijoitettu airbag, joka aukeaa etu- ja takaoven sivuikkunoiden eteen ja suojaa matkustajaa voimakkaassa sivutörmäyksessä.



Sivun toimintaan liittyvät varoimenpiteet airbag

- **Istuinsuojien asentaminen:** istuimiin, joissa on airbag, saa asentaa ainoastaan mallikohtaiset istuinsuojat. Tiedustele istuinsuojia jälleenmyyjältä. Muiden istuinsuojien käyttö (tai toiseen automalliin suunniteltujen istuinsuojien käyttö) haittaa sivuturvatyynyjen (airbag) toimintaa ja vaarantaa matkustajien turvallisuudet.
- Oven, istuimen selkänojan ja sivuverhoilujen välissä ei saa olla esineitä. Verhoiluun ei saa kiinnittää lisävarusteita tälle alueelle, eikä autossa matkustavan lemmikkieläimen saa antaa oleskella sinä. Älä myöskään peitä istuimen selkänojaa vaatteilla tai lisävarusteilla. Oven ja istuimen selkänojan välissä oleva esine voi estää airbag -toiminnan tai aiheuttaa matkustajille vammoja turvatyynyn lauetessa.

- – Istuimelle ja verhoiluille tehtävät muutos- tai korjaustyöt on ehdottomasti annettava merkkihuollon tehtäväksi.
- Huomaa, että airbag avautuu etuistuimen selkänojan ovenpuoleisesta sivustasta. Tälle alueelle ei siksi saa sijoittaa mitään esineitä.

MUUT TURVALAITTEET

TÄYDENTÄVÄT TURVALAITTEET

2

Seuraavia varotoimenpiteitä noudattamalla varmistetaan, että airbag pääsee aukeamaan esteettä eikä avautuessaan vahingoita matkustajia.



Turvavyöyryy airbag tarkoitus on täydentää turvavyön toimintaa. Turvavyö ja airbag ovat saman turvajärjestelmän keskeisiä osia. Turvavyötä on aina käytävä. Jos turvavyötä ei käytetä, matkustajat voivat onnettomuustilanteessa saada vakavia vammoja. Lisäksi matkustajilla on suurempi riski saada hiertymiä avautuvasta airbagstä.

Auton pyörähtäessä ympäri tai peräänajossa esikiristimet ja turvavyöyryy (airbags) eivät välttämättä laukea. Auton alustaan kohdistuneet iskut, kuten ajo jalkakäytävän korokkeeseen, kuopat tiessä tai kivet saattavat laukaista nämä laitteet.

- Muutos- ja korjaustyöt airbagjärjestelmässä (esim. airbags, esikiristimet, ohjausyksikkö tai johdotus) on **ehdottomasti kielletty** (työn saa tehdä ainoastaan merkkihuollossa).
- Ainoastaan merkkihuolto saa tehdä airbagjärjestelmän töitä. Näin taataan järjestelmän toimintakunto ja estetään turvavyöyryyjen odottamaton laukeaminen.
- Tarkastuta auton airbag -järjestelmä aina onnettomuuden, varkauden tai varkausyrityksen jälkeen.
- Kun myyt tai lainaat autoa, ilmoita näistä ehdoista uudelle ostajalle tämän käyttöohjeen luovutuksen yhteydessä.
- Jos auto romutetaan, turvavyöyryjärjestelmän kaasunkehitin (tai kaasunkehittimet) on poistettava. Ota yhteys merkkihuoltoon.

LASTEN TURVALLISUUS; LAPSILUKKO

Yleistä

Lasten kuljettaminen

Varmista, että noudatat maasi lainsäädäntöä.

Lasten ja aikuisten on istuttava oikein ja oltava kunnolla kiinnitetty lyhyelläkin matkalla. Autossasi kuljetettavat lapset ovat sinun vastuullasi.

Lasta ei voida pitää pienikokoisena aikuisena. Lapset ovat erityisen alttiita vammoille, koska lihaksisto ja luusto ei ole täysin kehittynyt. Tämän vuoksi pelkkä turvavyö ei riitä suojarusteeksi ajoneuvossa. Käytä hyväksytyä lastenistuinta ja varmista, että käytät sitä oikein.



Estä ovien avaaminen käyttämällä lapsilukkotoimintoa
→ 37.



Törmäys 50 km/h:n tuntinopeudella aiheuttaa saman liikevoiman, jolla ihminen putoaa 10 metrin korkeudesta. Jos et kiinnitä lapsen turvavyötä, on kuin jättäisit hänet leikkimään neljännen kerroksen parvekkeelle, jossa ei ole kaiteita. Älä koskaan pidä lasta sylissäsi. Onnettomuustilanteessa et pysty pitämään häntä, vaikka turvavyö olisi kiinnitetty. Jos autosi on joutunut liikenneonnettomuuteen, vaihda turvaistuin ja tarkastuta turvavyöt ja ISOFIX-kiinnityskohdat.



Kuljettajan vastuu pysäköitäessä ajoneuvo tai sen ollessa pysähtyneenä

Älä koskaan poistu autosta lyhyeksikään aikaa niin, että sinne jää lapsi, muu henkilö, joka ei täysin kykene huolehtimaan itsestään tai lemmikkieläin. Lapsi voi vaarantaa oman tai muiden ihmisten turvallisuuden, jos hän esimerkiksi käynnistää moottorin tai käyttää sähkötoimisia laitteita, kuten sähkötoimisia lasinnostimia, tai lukitsee ovet. Pidä lisäksi mielessä, että kuumalla ja/tai aurinkoisella säällä, matkustamon sisälämpötila nousee erittäin nopeasti.
HENGENVAARA TAI VAKAVAN HENKILÖVAHINGON VAARA.

Turvaistuimen käyttö

Turvaistuimen turvataso riippuu sen kyvystä pitää lapsi paikallaan sekä sen oikeasta asennuksesta. Virheellinen asennus vaarantaa lapsen

LASTEN TURVALLISUUS; LAPSILUKKO

turvallisuuden äkillisessä jarrutuksessa tai törmäystilanteessa.

Ennen kuin ostat turvaistuimen, tarkista, että se noudattaa maan lainsäädäntöä ja voidaan asentaa autoon. Kysy jälleenmyyjältä, mitä istuimia autoosi suositellaan.

Lasten kuljettamista koskevat määräykset ovat maakohtaisia. Turvaistuimen käyttö kuljetuksen aikana riippuu lapsen iästä ja/tai koosta ja/tai painosta.

Jos lapsia ei tarvitse kuljettaa turvaistuimessa, varmista, että turvavyö on oikein säädetty ja kiinnitetty.

Ota aina huomioon sen maan tieliikennelaki, jossa ajat.

Lue turvaistuimen käyttöohjeet ennen asentamista ja noudata niitä. Jos asennuksessa on ongelmia, ota yhteyttä varusteen valmistajaan. Säilytä ohjeet istuimen mukana.



Näytä esimerkkiä lapselle käyttämällä aina turvavyötä. Opeta lapsi:

- kiinnittämään turvavyöt oikein
- nousemaan aina autoon ja sieltä pois reunakiveykseltä, liikenteen vastakkaiselta puolelta.

Älä käytä käytettyä tai käyttöohjeetonta turvaistuinta.

Varmista, ettei turvaistuimen lähistöllä ole mitään, mikä voisi haitata sen asentamista.



Älä jätä lasta koskaan yksin autoon ilman aikuisen valvontaa.

Varmista, että lapsi on aina kiinnitetty turvavyöllä ja että turvavyö on asianmukaisesti asetettu ja säädetty. Vältä liian paksuja vaatteita, jotka pääsevät turvavyön väliin → 54.

Älä anna lapsesi työntää päätään tai käsivarsiaan ikkunasta. Pidä huoli siitä, että lapsi matkustaa koko ajan hyvässä istuma-asennossa eikä nukkuessaankaan valu epämukavaan asentoon.

LASTEN TURVALLISUUS; LAPSILUKKO

Turvaistuimen valinta

Selkä menosuuntaan asennettava turvaistuin



Lapsen pää on suhteessa painavampi kuin aikuisen ja kaula on erittäin hento. Kuljeta lasta mahdollisimman pitkään tässä asennossa (vähintään 2-vuotiaaksi asti). Asennossa pää ja kaula pysyvät paikoillaan.

Valitse umpinainen istuin, jossa sivusuojaus on parempi. Vaihda istuin, kun lapsen pää ylittää reunan.

Kasvot menosuuntaan asennettavat turvaistuimet



Alle 18 kg painava tai alle 4-vuotias lapsi voi matkustaa kasvot menosuuntaan asennettavalla turvaistuimella. Valitse turvaistuin lapsen koon mukaan siten, että se suojaa tehokkaasti päätä ja keskivartaloa. Kiinteästi autoon kasvot menosuuntaan asennettuna oleva turvaistuin vähentää päähän kohdistuvien iskujen vaaraa. Kuljeta lastasi kasvot menosuuntaan olevassa turvaistuimessa, jossa on turvavaljaat, lapsen koon mukaan.

Valitse kaukalomainen turvaistuinmalli varmistaaksesi paremman suojan sivusuunnassa.

Korokkeet



Yli 15 kg painava tai 4-vuotias lapsi voi matkustaa istuinkorokkeella, jolloin turvavyö voidaan sovittaa hänen kehoonsa. Korokkeen istuinosassa on oltava ohjaimet, jotka asettavat turvavyön lapsen reisien eikä vatsan päälle. Selkänoja, jonka korkeutta voidaan säätää ja jossa on vyön ohjain, on suositeltava, jotta turvavyö voidaan asettaa keskelle olkapäätä. Turvavyö ei saa koskaan olla kaulan tai käsivarren päällä.

Valitse kaukalomainen turvaistuinmalli varmistaaksesi paremman suojan sivusuunnassa.

LASTEN TURVALLISUUS; LAPSILUKKO

2



Valmistajan suosittelemat lasten turvajärjestelmät:



63133

turvaistuimen kiinnitystavan valinta

Turvaistuimet voidaan kiinnittää kahdella tapaa: turvavyöllä tai ISOFIX-järjestelmällä.

Kiinnitys turvavyöllä

Turvavyö on säädettävä siten, että sen toiminta äkillisessä jarrutuksessa tai törmäystilanteessa varmistetaan.

Noudata turvaistuimen valmistajan ilmoittamia turvavyön reitityksiä. Tarkista aina turvavyön lukitus vetämällä sitä. Kiristä se sitten mahdollisimman tiukasti turvaistuinta vasten.

Tarkista, että istuin pysyy kunnolla paikallaan heiluttamalla sitä sivusuunnassa ja eteen/taakse: istuimen on pysyttävä kiinnitettyinä.

Tarkista, ettei turvaistuinta ole asennettu vinoon ja ettei se osu ikkunaan..



Älä käytä turvaistuinta, jos on riski, että se avaa turvaistuinta kiinnittävän turvavyön lukituksen: turvaistuimen alaosa ei saa jäädä turvavyön lukkoa ja/tai salpaa vasten.



Turvavyö ei saa olla löysällä eikä kierteellä. Älä koskaan pujota turvavyötä kainalon

alitse tai selän taakse.

Tarkista, etteivät terävät reunat ole vahingoittaneet turvavyötä.

Jos turvavyö ei toimi normaalisti, se ei suojaa lasta. Kysy lisätietoja jälleenmyyntiliikkeestä. Älä käytä paikkaa ennen kuin turvavyö on korjattu.

Kiinnitys ISOFIX-järjestelmällä

ISOFIX-hyväksytyt lasten turvaistuimet on hyväksytty voimassa olevien säädösten mukaisesti, ja niiden tyyppi on jokin seuraavista neljästä:

- yleismallinen ISOFIX, 3 kiinnityspistettä, kasvat menosuuntaan
- puolileismallinen ISOFIX, 2 kiinnityspistettä
- autokohtainen
- i-Size, jossa on joko
 - istuimen kolmanteen renkaaseen kiinnitettävä hihna
 - tai auton lattiaa vasten tuleva i-Size-yhteensopiva tukitanko, jonka tehtävä on estää turvaistuimen liikkuminen törmäystilanteessa.

LASTEN TURVALLISUUS; LAPSILUKKO

Tarkista kolmen jälkimmäisen mallityypin asennusmahdollisuus niiden kanssa yhteensopivien automallien luettelosta.



Ajoneuvon alkuperäisiin turvavöihin, ISOFIX-lukkoihin, istuimiin ja niiden kiinnitysjärjestelmiin ei saa tehdä muutoksia.

Kiinnitä turvaistuin ISOFIX-lukoilla, jos ne ovat varusteena.

ISOFIX-järjestelmän avulla asennus on helppo, nopea ja turvallinen..

ISOFIX-järjestelmässä on kaksi rengasta ja joissakin tapauksissa kolme.



ISOFIX-kiinnityskohdat on tarkoitettu yksinomaan ISOFIX-turvaistuimille.

Älä koskaan kiinnitä muita turvaistuimia, turvavöitä tai muita esineitä näihin kiinnityskohtiin. Varmista, ettei kiinnityskohtien tiellä ole mitään.

Jos autosi on joutunut liikenneonnettomuuteen, vie ISOFIX-kiinnityskohdat tarkistettaviksi ja vaihda turvaistuin.



Ennen kuin käytät autoon hankkimaasi ISOFIX-turvaistuinta, varmista, että sen asentaminen on sallittu. Katso istuimen valmistajan luettelosta, voidaanko istuin asentaa autoosi.

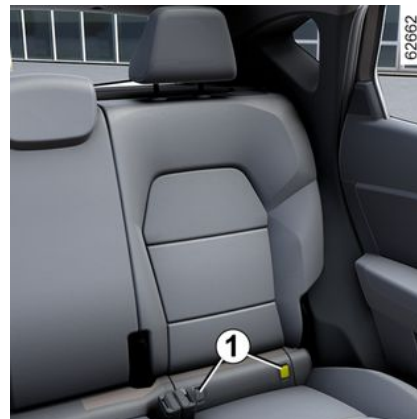

Molemmat renkaat sijaitsevat selkänojan ja istuinosan välissä, kiskon sulkukappaleiden takana **1** ja

niissä on merkintä .

Kolmanteen renkaaseen **4** kiinnitetään joidenkin turvaistuimien ylänauha. **2** joissain turvaistuimissa.

Takaistuimet

2

LASTEN TURVALLISUUS; LAPSILUKKO

2

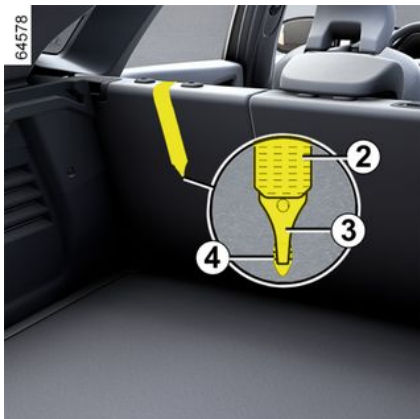

Yläkiinnityshihnan **2** on kuljettava selkänöjan ja takahyllyn välistä. Irrota takahylly asennusta varten → **305**.

Kiinnitä koukku **3** yhteen renkaista **4**,

jossa on merkki .

Etumatkustajan istuin

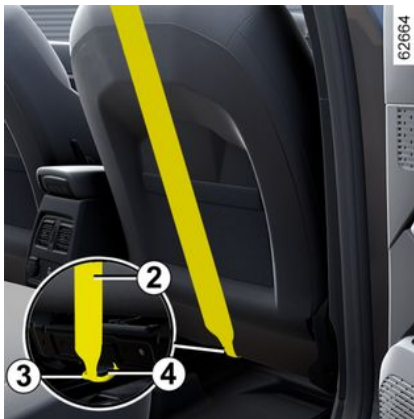

Kiinnitä koukku **3** ylempää hihnasta **2** renkaaseen **4**, jossa on merkki



Kaikki paikat

Kiristä yläkiinnityshihna **2** siten, että turvaistuimen selkänöja on auton istuimen selkänöjaa vasten.



ISOFIX-kiinnityskohdat on tarkoitettu yksinomaan ISOFIX-turvaistuimille.

Älä koskaan kiinnitä muita turvaistuimia, turvavöitä tai muita esineitä näihin kiinnityskohtiin. Varmista, ettei kiinnityskohtien tiellä ole mitään.

Jos autosi on joutunut liikenneonnettomuuteen, vie ISOFIX-kiinnityskohdat tarkistettaviksi ja vaihda turvaistuin.



Varmista, että kasvat menosuuntaan asennettavan turvaistuimen selkänöja on auton istuimen selkänöjaa vasten. Tällöin turvaistuin ei aina ole auton istuimen istuinosaan vasten.

TURVAISTUIMET

Turvaistuimen asennus, yleistiedot

Joihinkin istuimiin ei saa asentaa turvaistuiimia. Kaavio osoittaa, mihin turvaistuin asennetaan.



Asenna turvaistuin mieluiten takaistuimelle. Varmista, että turvaistuin tai lapsen jalat eivät estä

etuistuimen kunnollista lukitusta

➔ 48 ➔ 51.

Varmista, ettei turvaistuinta ole asennettu siten, että se voisi irrota alustaltaan.

Jos pääntuki on poistettava, varmista että sitä säilytetään oikein, jotta se ei syöksy vaarallisesti eteenpäin äkillisessä jarrutuksessa tai törmäystilanteessa.

Kiinnitä turvaistuin aina autoon, vaikka sitä ei käytettäisi, jotta se ei syöksy vaarallisesti eteenpäin äkillisessä jarrutuksessa tai törmäystilanteessa.

Kaikkia mainittuja turvaistuintyypppejä ei välttämättä ole saatavissa. Ennen

kuin käytät muunlaista turvaistuinta, tarkista valmistajalta, että se voidaan asentaa.

Edessä

Lapsen kuljettaminen etumatkustajan istuimella on sallittu maakohtaisesti. Tutustu asiaankuuluvaan lainsäädäntöön ja noudata kaavion ohjeita.

Ennen kuin asennat turvaistuimen etuistuimelle (jos sallittua):

- Laske turvavyö aivan alas.
- siirrä istuin mahdollisimman taakse
- kallista selkänojaa hieman (noin 25°);
- nosta istuinosa mahdollisimman ylös (jos varusteena).

Nosta istuimen pääntuki korkeimpaan asentoon siten, ettei se koske turvaistuimeen ➔ 48.

Kun turvaistuin on asennettu paikalleen, siirrä auton istuinta eteenpäin mikäli mahdollista, jotta takaistuimella matkustaville tai muille turvaistuimille jää riittävästi tilaa. Jos turvaistuin asennetaan selkä menosuuntaan, se ei saa osua kojelautaan etummaisessa asennossaan.

Älä muuta muita säätöjä enää turvaistuimen asentamisen jälkeen.



HENGENVAARA TAI VAKAVAN HENKILÖVAHINGON VAARA: Ennen kuin

asennat turvaistuimen selkä menosuuntaan etumatkustajan istuimelle, tarkista, että airbag on kytketty pois käytöstä ➔ 92.

Takaistuimen sivupaikka

Turvakaukalo voidaan asentaa istuimelle poikittain, ja se vie vähintään kaksi paikkaa takaistuimelta. Aseta lapsen pää auton matkustamoon päin.

Siirrä auton etuistuin mahdollisimman eteen, jotta turvaistuin voidaan asentaa selkä menosuuntaan. Siirrä sitä sitten mahdollisimman pitkälle taaksepäin siten, että se ei kosketa turvaistuinta.

Varmista kasvit menosuuntaan istuvan lapsen turvallisuus seuraavasti:

- siirrä lapsen istuin mahdollisimman taakse;
- Siirrä lapsen istumapaikan edessä olevaa istuinta eteenpäin. Kallista myös etuistuimen selkänojaa siten, etteivät lapsen jalat osu istuimeen.

TURVAISTUIMET

2



Varmista, että turvaistuin tai lapsen jalat eivät estä etuistuimen kunnollista lukitusta joko edessä

→ 51 tai → 48.

Irrota aina pääntuki takaistuimesta, jolle turvaistuin on asennettu → 51. Siirrä tarvittaessa takaistuin niin taakse kuin mahdollista. Nämä toimenpiteet on tehtävä ennen turvaistuimen asentamista. Tarkista, että turvaistuin lepää takaistuimen selkänojaa vasten.



Istuinkorokkeen asentaminen (ryhmä 2 tai 3)

Tarkista, että turvavyö

→ 54 toimii (kelautuu) oikein.

Säädä turvavyö asettamalla:

- olkahihna lapsen olkapäälle niin, ettei se koske kaulaan;
- lantiovyö niin, että se on tasaisesti reisillä ja lantiota vasten.

Säädä tarvittaessa auton istuimen asentoa.



Älä koskaan asenna tukijalalla varustettua turvaistuinta takaistuimen

keskipaikalle.

HENGENVAARA TAI VAKAVAN HENKILÖVAHINGON VAARA.



Asenna turvaistuin mieluiten takaistuimelle.

Jos haluat asentaa ISOFIX-turvaistuimen

tähän paikkaan, vapauta turvavyöiden lukitus käsin ennen pulttien kiinnitystä.



Jos vasemmanpuoleiselle takaistuimelle asennetaan ISOFIX-

turvaistuin, keskimmäistä istuinta ei voi käyttää. Keskimäinen turvavyö ei ole enää käytettävissä.

TURVAISTUIMET

Kiinnitys turvavyöllä

2

Asennuskaavio



66532

TURVAISTUIMET



Tarkista turvatyynyn (airbag) tila, ennen kuin matkustaja istuu istuimelle tai sille asennetaan turvaistuin.



Paikka, johon ei saa asentaa turvaistuinta.

Turvavyöllä kiinnitetty turvaistuin



Istuin, joka soveltuu yleismallisen turvaistuimen kiinnittämiseen turvavyöllä.



Paikka, johon voidaan kiinnittää "B2"-hyväksynnän saanut turvaistuin auton turvavyöllä.



HENGENVAARA TAI VAKAVAN HENKILÖVAHINGON VAARA: Ennen kuin asennat turvaistuimen selkä menosuuntaan etumatkustajan istuimelle, tarkista, että airbag on kytketty pois käytöstä → 92.



Jos ajoneuvossa käytetään turvaistuinjärjestelmää, joka ei sovellu ajoneuvoon, vauvaa tai lasta ei suojata oikein. Lapsen kohdistuu vakavan henkilövahingon vaara tai hengenvaara.



Varmista, että lapsi on aina kiinnitetty turvavyöllä ja että turvavyö on asianmukaisesti asetettu ja säädetty → 54. Säädi tarvittaessa istuimen asentoa vastaavasti.

TURVAISTUIMET

Asennustaulukko

2 Jäljempänä olevassa taulukossa esitetään samat tiedot kuin asennuskaaviossa voimassa olevan lainsäädännön mukaisesti.

Lasten turvaistuimen tyyppi	Lapsen paino	Etumatkustajan istuin		Takaistuimen sivupaikat	Takaistuimen keskipaikka
		airbag otettuna pois käytöstä	airbag otettuna käyttöön		
Istuimelle poikittain asennettava turvakaukalo Ryhmä 0	< 10 kg	X	X	U (2)	X
Selkä menosuuntaan asennettava sivureunoilla varustettu istuin Ryhmät 0 tai 0+	< 10 kg ja < 13 kg	U (1) (5)	X	U (3)	X
Turvakaukalo tai turvaistuin, selkä menosuuntaan Ryhmät 0+ ja 1	< 13 kg ja 9–18 kg	U (1) (5)	X	U (3)	X
Kasvot menosuuntaan asennettava istuin Ryhmä 1	9–18 kg	X	U (5)	U (4)	X
Turvakoroke Ryhmät 2 ja 3	15–25 kg ja 22–36 kg	X	U (5) / B2 (6)	U / B2 (4)	X

TURVAISTUIMET



(1) VAKAVAN HENKILÖVAHINGON VAARA TAI HENGENVAARA: tarkista, että airbag -toiminta on estetty, ennen kuin asennat tälle paikalle turvaistuimen selkä menosuuntaan → 92.

X = paikka, johon ei saa asentaa tämäntyyppistä turvaistuinta.

U = Paikka, johon voidaan kiinnittää "Universal"-hyväksynnän saanut turvaistuin auton turvavyöllä. Varmista turvaistuimen kiinnitettävyyden.

B2 = istuinkorokkeet ryhmässä 2 ja 3 (15–25 kg ja 22–36 kg).

(2) Turvakaukalo asennetaan istuimelle poikittain, ja se vie vähintään kaksi paikkaa takaistuimelta. Aseta lapsen pää auton matkustamoon päin.

(3) Siirrä auton istuin mahdollisimman taakse tarvittaessa. Siirrä auton etuistuin mahdollisimman eteen, jotta turvaistuin voidaan asentaa selkä menosuuntaan. Siirrä sitä sitten mahdollisimman pitkälle taaksepäin siten, että se ei kosketa turvaistuinta.

(4) Laske aina päntuki alas takaistuimesta, jolle turvaistuin on asennettu. Tämä toimenpide on tehtävä ennen turvaistuimen → 51 asentamista. Siirrä lapsen edessä olevaa istuinta eteenpäin ja nosta sen selkänojaa siten, että istuin ei kosketa lapsen jalkoja.

(5) Siirrä auton istuin aivan taakse ylimpään asentoonsa ja kallista selkänojaa hieman (noin 25°).

(6) Siirrä auton istuin aivan taakse ylimpään asentoonsa ja kallista selkänojaa hieman (noin 25°). Lastenistuin ei saa koskettaa keskikonsolia tai kojelautaa.

TURVAISTUIMET

Kiinnitys ISOFIX-järjestelmällä

2

Asennuskaavio

Malli, jossa etumatkustajan istuimessa on varusteena ISOFIX



66533

TURVAISTUIMET



Etumatkustajan istuimessa suositellaan käytettäväksi telakalla varustettua turvaistuinta, jotta turvavyön varoitus ei käynnisty.



Jos ajoneuvossa käytetään turvaistuinjärjestelmää, joka ei sovellu ajoneuvoon, vauvaa tai lasta ei suojata oikein. Lapseen kohdistuu vakavan henkilövahingon vaara tai hengenvaara.



Paikka, johon ei saa asentaa tämäntyyppistä turvaistuinta.

Lasten turvaistuin, jossa on ISOFIX -kiinnitys



Istuin, joka soveltuu lastenistuimen i-Size tai ISOFIX kiinnittämiseen.



Etu- ja takaistuimissa on kiinnityskohta, johon voidaan kiinnittää yleismallinen turvaistuin ISOFIX kasvot menosuuntaan. Kiinnityskohdat sijaitsevat etumatkustajan istuimen selkänojassa ja takaistuimen selkänojassa.



VAKAVAN HENKILÖVAHINGON VAARA TAI HENGENVAARA:

Matkustajan airbag on ehdottomasti kytkettävä pois toimintavalmiudesta ➔ **92**, kun etumatkustajan istuimelle asennetaan turvaistuin.



Asenna turvaistuin mieluiten takaistuimelle.

Jos haluat asentaa ISOFIX-istuimen tähän paikkaan, vapauta keskimmäisen turvavyön lukitus käsin ennen lukkojen kiinnitystä.

TURVAISTUIMET



Jos ISOFIX-istuin asennetaan vasemmanpuoleiselle takaistuimelle, keskipaikkaa ei voi käyttää. Keskimäinen turvavyö ei ole enää käytettävissä.

2

TURVAISTUIMET

Asennustaulukko

Malli, jossa etumatkustajan istuimessa on varusteena ISOFIX

Jäljempänä olevassa taulukossa esitetään samat tiedot kuin asennuskaaviossa voimassa olevan lainsäädännön mukaisesti.

Lasten turvaistuimen tyyppi	Lapsen paino	Istuimen [fixture] koko	Etumatkustajan istuin		Takaistuimen sivupaikat	Takaistuimen keskipaikka
			Ilman osaa airbag tai airbag poiskytkettynä	airbag otettuna käyttöön		
Istuimelle poikittain asennettava turvakaukalo Ryhmä 0	< 10 kg	L1 [F] L2 [G]	X	X	X	X
Selkä menosuuntaan asennettava sivureunoilla varustettu istuin Ryhmät 0 tai 0+	< 13 kg	R1 [E]	IL (1) (5)	X	IL (2)	X
Selkä menosuuntaan asennettava istuin Ryhmät 0+ ja 1	< 13 kg ja 9–18 kg	R3 [C] R2 [D]	IL (1) (5)	X	IL (2)	X
Kasvot menosuuntaan asennettava istuin Ryhmä 1	9–18 kg	F3 [A] F2 [B] F2X [B1]	X	IUF - IL (1)	IUF - IL (2)(3)	X
Turvakoroke Ryhmät 2 ja 3	15–25 kg ja 22–36 kg	B2	X	IUF - IL (4)	IUF - IL (2) (3)	X

TURVAISTUIMET

Lasten turvaistuimen tyyppi	Lapsen paino	Istuimen [fixture] koko	Etumatkustajan istuin		Takaistuimen sivupaikat	Takaistuimen keskipaikka
			Ilman osaa airbag tai airbag poiskytkettynä	airbag otettuna käyttöön		
		B3	X	X	X	X
Istuini-Size	Selkä menosuuntaan asennettava istuin		i - U (1) (5)	X	i - U (2)	X
	Kasvot menosuuntaan asennettava istuin		X	i - UF (1)	i - UF (2) (3)	X
	Turvakoroke		X	i - UF (4)	i - UF (2) (3)	X

X = Paikka, johon ei saa asentaa turvaistuinta.

IUF = ISOFIX-kiinnitysjärjestelmällä varustetuissa autoissa voidaan kiinnittää Universal-hyväksynnän saanut tai erityisesti tätä autoa varten suunniteltu lasten turvaistuinmalli. Varmista ensin, että turvaistuimen asennus sujuu ongelmitta.

IL = ISOFIX-kiinnitysjärjestelmällä varustetuissa autoissa voidaan kiinnittää Semi-universal-hyväksynnän saanut tai erityisesti tätä autoa varten suunniteltu lasten turvaistuinmalli. Varmista ensin, että turvaistuimen asennus sujuu ongelmitta.

i-U = Istuin, johon voi asentaa yleismallisen kasvot menosuuntaan tai selkä menosuuntaan asennettavan i-Size -turvaistuimen.

i-UF = Sopii ainoastaan Universal-hyväksynnän saaneille kasvot menosuuntaan ja selkä menosuuntaan asennettaville i-Size-turvaistuimille.

(1) Siirrä auton istuin mahdollisimman taakse ja laske se mahdollisimman alas. Kallista sitten selkänojaa hieman (noin 25°).

(2) Siirrä auton istuin mahdollisimman taakse tarvittaessa. Siirrä auton etuistuin mahdollisimman eteen, jotta turvaistuin voidaan asentaa selkä menosuuntaan. Siirrä sitä sitten mahdollisimman pitkälle taaksepäin siten, että se ei kosketa turvaistuinta.

(3) Laske aina pääntuki alas takaistuimesta, jolle turvaistuin on asennettu. Tämä toimenpide on tehtävä ennen turvaistuimen ➔ **51** asentamista. Siirrä lapsen edessä olevaa istuinta eteenpäin ja nosta sen selkänoja siten, että istuin ei kosketa lapsen jalkoja.

(4) Siirrä auton istuin aivan taakse ylipäähän asentoonsa ja kallista selkänojaa hieman (noin 25°). Lastenistuin ei saa koskettaa keskikonsolia tai kojelautaa.

ISOFIX-turvaistuimen ISOFIX koko on merkitty kirjaimella:

TURVAISTUIMET

- F3,F2,F2X [A, B, B1]: ryhmän 1 (9–18 kg) kasvot menosuuntaan asennettavat turvaistuimet;
- B2, B3: istuinkorokkeet ryhmissä 2 ja 3 (15–25 kg ja 22–36 kg)
- R3, R2 [C, D]: selkä menosuuntaan asennettavat turvakaukalot tai -istuimet ryhmässä 0+ (alle 13 kg) tai ryhmässä 1 (9–18 kg);
- R1 [E]: ryhmän 0 (alle 10 kg) tai 0+ (alle 13 kg) selkä menosuuntaan asennettavat turvakaukalot;
- L1,L2 [F, G]: turvakaukalot ryhmässä 0 (alle 10 kg).



(5) HENGENVAARA TAI VAKAVAN HENKILÖVAHINGON VAARA: Ennen kuin asennat turvaistuimen selkä menosuuntaan etumatkustajan istuimelle, tarkista, että turvatyyny on kytketty pois käytöstä → 92.

TURVAISTUIMET

Asennuskaavio

Malli, jossa etumatkustajan istuimessa ei ole varusteena ISOFIX

2



66655

TURVAISTUIMET



Etumatkustajan istuimessa suositellaan käytettäväksi telakalla varustettua turvaistuinta, jotta turvavyön varoitus ei käynnisty.



Jos ajoneuvossa käytetään turvaistuinjärjestelmää, joka ei sovellu ajoneuvoon, vauvaa tai lasta ei suojata oikein. Lapseen kohdistuu vakavan henkilövahingon vaara tai hengenvaara.



Paikka, johon ei saa asentaa tämäntyyppistä turvaistuinta.

Lasten turvaistuin, jossa on ISOFIX -kiinnitys



Istuin, joka soveltuu lastenistuimen i-Size tai ISOFIX kiinnittämiseen.



Etu- ja takaistuimissa on kiinnityskohta, johon voidaan kiinnittää yleismallinen turvaistuin ISOFIX kasvot menosuuntaan. Kiinnityskohdat sijaitsevat etumatkustajan istuimen selkänojassa ja takaistuimen selkänojassa.



Asenna turvaistuin mieluiten takaistuimelle.

Jos haluat asentaa ISOFIX-istuimen tähän paikkaan, vapauta keskimmäisen turvavyön lukitus käsin ennen lukkojen kiinnitystä.



Jos ISOFIX-istuin asennetaan vasemmanpuoleiselle takaistuimelle, keskipaikkaa ei voi käyttää. Keskimmainen turvavyö ei ole enää käytettävissä.

TURVAISTUIMET

Asennustaulukko

Malli, jossa etumatkustajan istuimessa ei ole varusteena ISOFIX

Jäljempänä olevassa taulukossa esitetään samat tiedot kuin asennuskaaviossa voimassa olevan lainsäädännön mukaisesti.

Lasten turvaistuimen tyyppi	Lapsen paino	Istuimen [fixture] koko	Etumatkustajan istuin	Takaistuimen sivupaikat	Takaistuimen keskipaikka
Istuimelle poikittain asennettava turvakaukalo Ryhmä 0	< 10 kg	L1 [F] L2 [G]	X	X	X
Selkä menosuuntaan asennettava sivureunoilla varustettu istuin Ryhmät 0 tai 0+	< 13 kg	R1 [E]	X	IL (1)	X
Selkä menosuuntaan asennettava istuin Ryhmät 0+ ja 1	< 13 kg ja 9 – 18 kg	R3 [C] R2 [D]	X	IL (1)	X
Kasvot menosuuntaan asennettava istuin Ryhmä 1	9–18 kg	F3 [A] F2 [B] F2X [B1]	X	IUF - IL (1)(2)	X
Turvakoroke Ryhmät 2 ja 3	15–25 kg ja 22–36 kg	B2	X	IUF - IL (1) (2)	X
		B3	X	X	X
Istuini-Size	Selkä menosuuntaan asennettava istuin		X	i - U (1)	X

TURVAISTUIMET

Lasten turvaistuimen tyyppi	Lapsen paino	Istuimen [fixture] koko	Etumatkustajan istuin	Takaistuimen sivupaikat	Takaistuimen keskipaikka
	Kasvot menosuuntaan asennettava istuin		X	i - UF (1) (2)	X
	Turvakoroke		X	i - UF (1) (2)	X

2

X = Paikka, johon ei saa asentaa turvaistuinta.

IUF = ISOFIX-kiinnitysjärjestelmällä varustetuissa autoissa voidaan kiinnittää Universal-hyväksynnän saanut tai erityisesti tätä autoa varten suunniteltu lasten turvaistuinmalli. Varmista ensin, että turvaistuimen asennus sujuu ongelmitta.

IL = ISOFIX-kiinnitysjärjestelmällä varustetuissa autoissa voidaan kiinnittää Semi-universal-hyväksynnän saanut tai erityisesti tätä autoa varten suunniteltu lasten turvaistuinmalli. Varmista ensin, että turvaistuimen asennus sujuu ongelmitta.

i-U = Istuin, johon voi asentaa yleismallisen kasvot menosuuntaan tai selkä menosuuntaan asennettavan i-Size -turvaistuimen.

i-UF = Sopii ainoastaan Universal-hyväksynnän saaneille kasvot menosuuntaan ja selkä menosuuntaan asennettaville i-Size-turvaistuimille.

(1) Siirrä auton istuin mahdollisimman taakse tarvittaessa. Siirrä auton etuistuin mahdollisimman eteen, jotta turvaistuin voidaan asentaa selkä menosuuntaan. Siirrä sitä sitten mahdollisimman pitkälle taaksepäin siten, että se ei kosketa turvaistuinta.

(2) Laske aina pääntuki alas takaistuimesta, jolle turvaistuin on asennettu. Tämä toimenpide on tehtävä ennen turvaistuimen ➔ **51** asentamista. Siirrä lapsen edessä olevaa istuinta eteenpäin ja nosta sen selkänoja siten, että istuin ei kosketa lapsen jalkoja.

ISOFIX-turvaistuimen ISOFIX koko on merkitty kirjaimella:

- F3, F2, F2X [A, B, B1]: ryhmän 1 (9–18 kg) kasvot menosuuntaan asennettavat turvaistuimet;
- B2, B3: istuinkorokkeet ryhmissä 2 ja 3 (15–25 kg ja 22–36 kg)
- R3, R2 [C, D]: selkä menosuuntaan asennettavat turvakaukalot tai -istuimet ryhmässä 0+ (alle 13 kg) tai ryhmässä 1 (9–18 kg);
- R1 [E]: ryhmän 0 (alle 10 kg) tai 0+ (alle 13 kg) selkä menosuuntaan asennettavat turvakaukalot;
- L1, L2 [F, G]: turvakaukalot ryhmässä 0 (alle 10 kg).

LASTEN TURVALLISUUS: ETUMATKUSTAJAN TURVATYYNYN TOIMINNANESTO/SALLINTA

Etumatkustajan turvatyydyn toiminnanesto

2

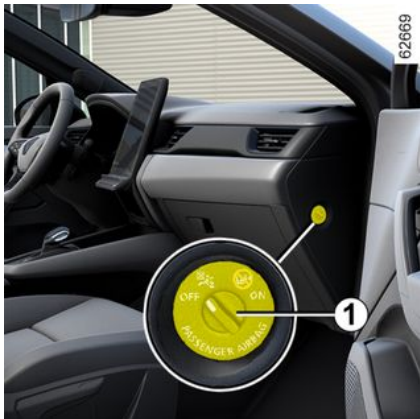

Ennen turvaistuimen asennusta etumatkustajan istuimelle:

- Tarkista, että turvaistuin voidaan asentaa tähän istuimeen.
- Jos istuinpaikalle asennetaan selkä menosuuntaan oleva turvaistuin, airbag on **ehdottomasti** poistettava käytöstä.



Poista airbag käytöstä: kun auto on paikallaan ja sytytysvirta on kytkettynä pois, työnnä ja käännä lukkoa **1 asentoon OFF.**

Kun sytytysvirta on kytketty, varmista

ehdottomasti, että merkkivalo  syttyy näyttöön **2**.

Merkkivalo palaa yhtäjaksoisesti sen merkinä, että turvaistuin voidaan asentaa etumatkustajan istuimelle.



Matkustajan airbag voidaan kytkeä päälle tai pois päältä vain, kun **auto on pysähdyksissä**

ja sytytysvirta katkaistuna. Jos turvavyötä käytetään ajon

aikana, merkkivalot  ja



sytyvät.

Jotta turvatyydyn (airbag) toiminnaneston tila vastaisi lukituskytkimen asentoa, virta täytyy katkaista ja kytkeä uudelleen.

LASTEN TURVALLISUUS: ETUMATKUSTAJAN TURVATYYNYN TOIMINNANESTO/SALLINTA



VAROITUS

Johtuen etumatkustajan airbag sijainnin ja selkä menosuuntaan

asennettavan turvaistuimen yhteensopimattomuudesta **ÄLÄ KOSKAAN** sijoita selkä menosuuntaan asennettavaa turvaistuinta paikalle, jonka edessä on **AKTIVOITU** etu **AIRBAG**. Se voi aiheuttaa **LAPSEN KUOLEMAN** tai **VAKAVAN LOUKKAANTUMISEN**.



Kojetaulun merkinnät ja tarrat **A** matkustajan häikäisysojan **3** kummallakin puolella (kuten yllä oleva tarra) muistuttavat näistä ohjeista.

Etumatkustajan turvatyynyn kytkeä

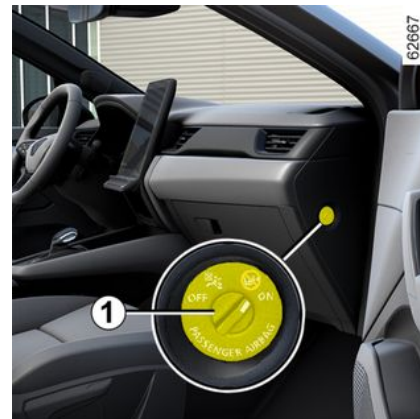

Etumatkustajan airbag on kytkettävä toimintaan heti, kun lasten turvaistuin poistetaan matkustajan istuimelta. Näin taataan turvavarusteiden jatkuva toimintakyky törmäystilanteissa.

LASTEN TURVALLISUUS: ETUMATKUSTAJAN TURVATYYNYN TOIMINNANESTO/SALLINTA

2



Osan airbag ottaminen takaisin käyttöön: auton ollessa pysähdyksissä ja virta pois kytkettynä paina ja käännä **1** asentoon ON.

Kun sytytysvirta on kytketty, varmista **ehdottomasti**, että merkkivalo 

sammuu ja että merkkivalo  syttyy näyttöön **2** noin minuutiksi jokaisen käynnistyksen jälkeen.

Etumatkustajan turvavyö (airbag) on toimintavalmis.

Toimintahäiriöt

Mikäli etumatkustajan airbagin kytkentä- ja

toiminnanestojärjestelmässä on häiriöitä, lasten turvaistuinta ei saa kiinnittää etuistuimelle selkä menosuuntaan.

Etuistuimella ei tällöin saa olla myöskään muita matkustajia.

Ota viipymättä yhteys merkkihuoltoon.



Auton on aina oltava **pysähdyksissä ja sytytysvirta katkaistuna**, kun

matkustajan airbagä kytketään päälle tai pois päältä.

Jos turvavyötä käytetään ajon aikana, merkkivalot  ja



sytyvät.

Jotta turvavyö (airbag) toiminnaneston tila vastaisi lukituskytkimen asentoa, virta täytyy katkaista ja kytkeä uudelleen.

AJOASENTO

Hallintalaitteet, vasemmanpuoleinen ohjaus

2

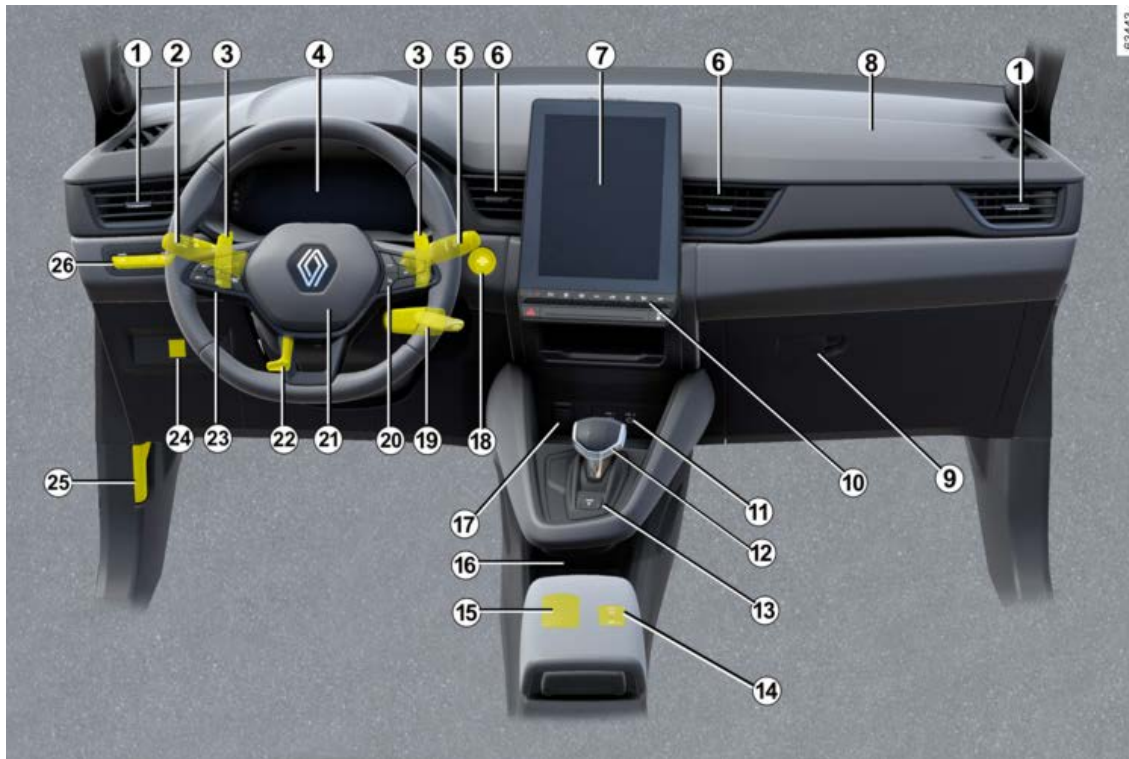

AJOASENTO

AUTON MALLISTA, VARUSTETASOSTA JA KOHDEMAASTA RIIPPUU, onko autossasi kyseistä varustetta.

1. Sivusuuttimet.
2. Käyttökytkimiä:
 - suuntavalot,
 - ulkopuoliset valot,
 - takasumuvalot.
3. Automaattivaihteiston kahvat
4. Kojetaulu.
5. Tuuli- ja takalasinpyyhkimien ja lasinpesulaitteen kytkin.
6. Keskimmäiset ilmanvaihtosuuttimet
7. Multimedianaäyttö.
8. Matkustajan airbagn sijainti.
9. Hansikaslokero
10. Säätimet:
 - lämmitys- tai ilmastointilaitte,
 - hätävilkut,
 - ovien keskuslukitus;
 - ...
11. USB-portit.
12. Vaihteenvalitsin
13. Automaattivaihteiston pysäköintitilan painike.

14. Säätimet:
 - automaattisen seisontajarrun kytkentä/poiskytkentä
 - autohold-toiminnon kytkentä/poiskytkentä.
15. Handsfree-kortin pidike.
16. Latausalue / puhelimen säilytys
17. Lisävarusteiden pistorasia.
18. Moottorin käynnistys-/pysäytyspainike.
19. Ohjauspylvään multimediasäädin.
20. Säätimet:
 - ajotietokoneen tietojen ja auton henkilökohtaisten säätöjen valikon vieritysnäppäin;
 - radio ja/tai navigointijärjestelmän kaukosäädin.
21. Kuljettajan paikka airbag, äänimerkinantolaitte.
22. Ohjauspyörän korkeuden ja etäisyyden säätökytkin.
23. Vakionopeussäätimen/ nopeudenrajoittimen, mukautuvan Stop and Go -vakionopeussäätimen sekä Active driver assist säätimet.
24. Moottoroidun takaluukun avaamisen/sulkemisen ohjaus.
25. Konepellin avausvipu

26. Säätimet:
 - My Safety -toiminto
 - Varaustason säästämisen E-Save-toiminto
 - mittariston valaistuksen säätövastus
 - ajovalojen sähkötoiminen korkeussäätö;
 - ECO-tilan kytkentä/poiskytkentä.

AJOASENTO

Hallintalaitteet, oikeanpuoleinen ohjaus

2

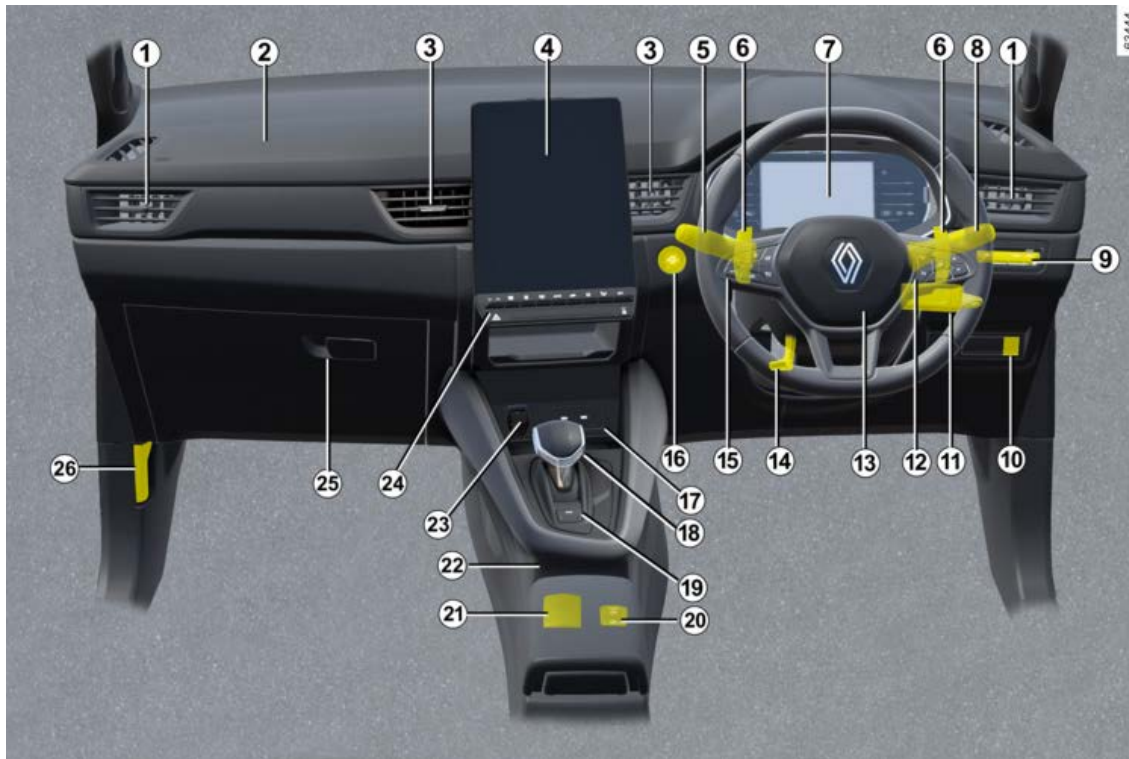

AJOASENTO

AUTON MALLISTA, VARUSTETASOSTA JA KOHDEMAASTA RIIPPUU, onko autossasi kyseistä varustetta.

1. Sivusuuttimet.
2. Matkustajan airbagn sijainti.
3. Keskimmäiset ilmanvaihtosuuttimet
4. Multimedianaäyttö.
5. Käyttökytkimiä:
 - suuntavalot,
 - ulkopuoliset valot,
 - takasumuvalot.
6. Automaattivaihteiston kahvat
7. Kojetaulu.
8. Tuuli- ja takalasinpyyhkimien ja lasinpesulaitteen kytkin.
9. Säätimet:
 - My Safety -toiminto
 - Varaustason säästämisen E-Save-toiminto
 - mittariston valaistuksen säätövastus
 - ajovalojen sähkötoiminen korkeussääti;
 - ECO-tilan kytkentä/poiskytkentä.
- 10 Moottoroidun takaluukun avaamisen/sulkemisen ohjaus.
11. Ohjauspylvään multimediasäädin.

12. Säätimet:
 - ajotietokoneen tietojen ja auton henkilökohtaisten säätöjen valikon vieritysnäppäin;
 - radio ja/tai navigointijärjestelmän kaukosäädin.

13. Kuljettajan paikka airbag, äänimerkinantolaite.
14. Ohjauspyörän korkeuden ja etäisyyden säätökytkin.
15. Vakionopeussäätimen / nopeudenrajoittimen / mukautuvan Stop and Go -vakionopeussäätimen säätimetActive driver assist.
16. Moottorin käynnistys-/ pysäytyspainike.
17. USB-portit.
18. Vaihteenvalitsin
19. Automaattivaihteiston pysäköintitilan painike.
20. Säätimet:
 - automaattisen seisontajarrun kytkentä/poiskytkentä
 - autohold-toiminnon kytkentä/poiskytkentä.

21. Handsfree-kortin pidike.
22. Latausalue / puhelimen säilytys
23. Lisävarusteiden pistorasia.

24. Säätimet:
 - lämmitys- tai ilmastointilaite,
 - hätävilkut,
 - ovien keskuslukitus;
 - ...

25. Hansikaslokero
26. Konepellin avausvipu

AJOTIETOKONE

Yleistä

2 Ajotietokone A tai B

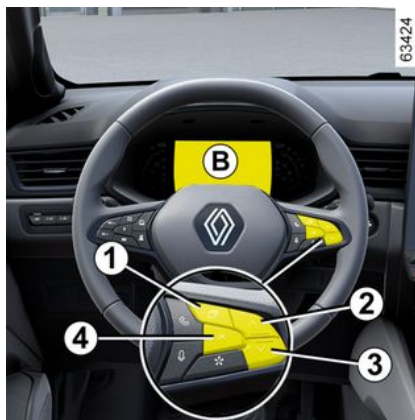

Automallista riippuen siihen kuuluvat seuraavat toiminnot:

- kilometrimäärä
- matkatiedot
- auton normaalia toimintaa koskevat viestit
- toimintahäiriöviestit (joiden

yhteydessä palaa merkkivalo )

- varoitusviestit (joiden yhteydessä

palaa merkkivalo )

- auton asetusten mukautusvalikko
➔ 112.

Kaikki nämä toiminnot on kuvattu tässä käyttöoppaassa.

Ajoneuvo, jossa on mittaristo A



Toiminnot näkyvät vyöhykkeellä **5**

Valitse toiminnot painamalla kytkintä **2** tai **3** toistuvasti.

AJOTIETOKONE

Ajoneuvo, jossa on mittaristo B

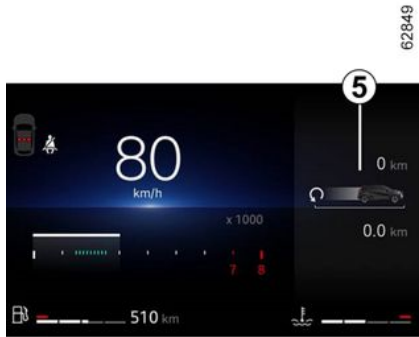

Toiminnot näkyvät vyöhykkeillä **5**.

Valitse toiminnot painamalla kytkintä **2** tai **3** toistuvasti.

Valinnat

(näyttö voi olla erilainen varustetason ja kohtemaan mukaan)

f) lokikirja, tietojen ja vikaviestien vieritys näytössä

b) Ajomatkatiedot:

- keskkulutus
- hetkellinen kulutus
- arvioitu toimintamatra jäljellä olevalla polttoaineella
- kilometrimäärä
- keskinopeus

- c) osamatkamittari ja keskinopeus
- d) rengaspaineiden uudelleenastutus
- e) aseta kellonaika;
- f) huoltoväli
 - ajomatka ennen huoltoa
 - kilometrimäärä ennen seuraavaa öljynvaihtohuoltoa

Osamatkamittarin ja ajomatkatietojen nollaus (nollauspainike)

Kun näytölle on valittu ajomatkaa koskeva asetus, paina pitkään kytkintä **4** "OK", kunnes näytössä oleva tieto nollautuu.

Ajomatkatietojen automaattinen nollaus

Nollaus tapahtuu automaattisesti, kun ylitetään minkä tahansa tiedon maksimiarvo.

Eräiden lukemien tulkinta nollauksen jälkeen

Keskkulutuksen, arvioitun toimintamatkan ja keskinopeuden lukemat ovat sitä vakaammat ja kuvaavammat, mitä pitempi matka on ajettu viimeisen nollauksen jälkeen.

Ensimmäisten ajokilometrien aikana nollauksen jälkeen voit todeta, että toimintamatra kasvaa ajettaessa. Se



johtuu siitä, että tietokone huomioi viimeisimmän nollauksen jälkeisen keskkulutuksen. Keskkulutus voi pienentyä, kun:

- auton kiihdytysvaihe loppuu
- moottori saavuttaa käyntilämpötilan (nollauksessa moottori kylmänä)
- siirryt kaupunkiajosta maantieajoon

AJOTIETOKONE

Ajomatkatiedot

Alla kuvattujen tietojen näyttö riippuu AUTON VARUSTETASOSTA JA KOHDEMAASTA.

Esimerkkivalinta	Valitun näytön tulkinta
Ei tallennettua viestiä	e) Lokikirja. Näyttöön tulevat viestit: – tiedoteviestit (esimerkiksi apukuljettajan airbag OFF). – toimintahäiriöviestit (esim. tarkista suihkutusjärjestelmä).
 7.4 L/100	b) Nykyinen polttoaineen kulutus. Lukema näkyy, kun ajonopeus on yli 30 km/h. Keskikulutus edellisen nollauksen jälkeen. Lukema näkyy, kun on ajettu 400 metriä viimeisimmästä nollauksesta.
 5.8 L/100	
 112,4 km	
Rengaspaineen nollaus pitkällä painalluksella	d) Rengaspaineiden uudelleenalustus → 163.
16 :30	e) Aseta kellonaika. → 114

AJOTIETOKONE

2

<p>Esimerkkivalinta</p>	<p>Valitun näytön tulkinta</p>
<p>Ajotietokone huoltoväliviestin kanssa</p>	
<p>Huolto 30 000 km:n / 12 kuukauden kuluttua</p>	<p>d) Ajomatka ennen huoltoa ja öljynvaihtoa. Huoltoväli Sytytysvirta kytkettynä ja moottori käynnissä hae näyttöön huoltomittarin tieto "ajomatka ennen seuraavaa huoltoa". Toimintamatkan tai ajan lopun lähestyessä esiin tulevat seuraavat seikat:</p> <ul style="list-style-type: none"> – matkaa vähemmän kuin 1 500 km tai yksi kuukausi: viesti "Huolto lähestyy" tulee näytölle, ja näytölle tulee myös lähin raja (matka tai aika); – matka on 0 km tai huoltopäivämäärä on saavutettu: viesti "Service required (huolto vaaditaan)" tulee esiin ja varoitusvalo  syttyy. <p>Auto on huollettava niin pian kuin mahdollista.</p>
<p>Huoltoon on alle 300 km tai 24 päivää</p>	
<p>Vie huoltoon</p>	
<p>Nollaus: Jäljellä olevan ajomatkan arvo nollataan painamalla näytön OK-painiketta n. 10 sekunnin ajan, kunnes jäljellä olevan ajomatkan osoitus näkyy yhtäjaksoisesti näytössä.</p> <p>Huomautus: jos huolto tehdään ilman öljynvaihtoa, ainoastaan huoltoväli alustetaan uudestaan. Jos moottoriöljy vaihdetaan, huoltoväli ja öljynvaihto on alustettava uudestaan.</p>	
<p>Öljynvaihto 30 000 km:n / 24 kuukauden kuluttua</p>	<p>Öljynvaihtoväli Kun auton sytytysvirta on kytkettynä ja moottori käynnissä, siirry "Huoltoväli"-tietoihin, niin näet matkan seuraavaan öljynvaihtoon.</p>
<p>Öljynvaihtoväli mukautuu joissain automalleissa ajotapaan (esim. toistuva ajo pienillä nopeuksilla, ovelta ovelle ajaminen, käyttö pitkään joutokäynnillä, perävaunun vetäminen jne.). Jäljellä oleva toimintamatka ennen seuraavaa öljynvaihtoa voi siis joissakin tapauksissa pienentyä nopeammin kuin todellisuudessa ajettu matka.</p> <p>Nollaaminen: nollaa ajomatka tai -aika ennen seuraava huoltoa pitämällä OK-painiketta painettuna noin 10 sekunnin ajan, kunnes osoitus näkyy yhtäjaksoisesti näytössä.</p> <p>Huomautus: jos huolto tehdään ilman öljynvaihtoa, ainoastaan huoltoväli alustetaan uudestaan. Jos moottoriöljy vaihdetaan, huoltoväli ja öljynvaihto on alustettava uudestaan.</p>	

AJOTIETOKONE

Auton normaalia toimintaa koskevat viestit

Viestit voivat auttaa auton käynnistämisessä tai ilmoittaa valinnoista ja tiloista ajon aikana.

Seuraavilla sivuilla annetaan esimerkkejä tietoja sisältävistä viesteistä.

Esimerkkiviesti	Valitun näytön tulkinta
"Seisontajarru kytketty"	Osoittaa, että seisontajarru on kiristetty.
"Käännä ohjauspyörää + START"	Käännä ohjauspyörää kevyesti painaessasi auton käynnistyspainiketta lukitaksesi ohjauspylvään.
"Tarkistetaan ohjaustoimintoja"	Näytetään virran ollessa kytkettynä, kun auton itsetarkastus on käynnissä.

AJOTIETOKONE

Toimintahäiriöitä koskevat viestit

Viestit tulevat näyttöön  -merkkivalon palaessa. Ne ilmoittavat sinulle, että autolla on ajettava erittäin varovaisesti, ja se on vietävä mahdollisimman pian merkkihuoltoon. Jos et noudata tätä suositusta, auto voi vahingoittua.

Ne poistetaan näytöstä painamalla näytön valintapainiketta tai ne poistuvat itsestään muutaman sekunnin kuluttua. Vikaviestit tallentuvat automaattisesti ajotietokoneen lokikirjaan. Merkkivalo  jää palamaan. Seuraavilla sivuilla annetaan esimerkkejä vikaviesteistä.

Esimerkkiviesti	Valitun näytön tulkinta
"Tarkista auto"	Ilmoittaa polkimien anturien, akun hallintajärjestelmän tai öljyntasianturin toimintahäiriöstä.
"Tarkasta turvatyyny"	Ilmoittaa turvavöitä täydentävien turvajärjestelmien toimintahäiriöstä. Saattaa olla, etteivät ne toimi onnettomuustilanteessa.
"Tarkasta saasteenesto"	Ilmoittaa auton saasteenestojärjestelmässä olevasta toimintahäiriöstä.
"Tarkista sähköjärjestelmä"	Ilmoittaa voimansiirtojärjestelmän viasta.

AJOTIETOKONE

Varoitusviestit

2

Nämä viestit tulevat näyttöön merkkivalon **STOP** kanssa ja merkitsevät, että sinun on oman turvallisuutesi vuoksi pysäytettävä auto välittömästi lähimpään sellaiseen paikkaan, johon se voidaan pysäköidä muuta liikennettä vaarantamatta. Pysäytä moottori äläkä käynnistä uudelleen. Ota yhteys merkkihuoltoon.

Myöhempanä esimerkkejä hätäviesteistä. **Huomautus:** Viestit tulevat näyttöön joko yksittäin tai vuorotellen (kun viestejä on useita), ja samalla näyttöön saattaa syttyä merkkivalo ja/tai kuulua varoitusmerkkiääni.

Esimerkkiviesti	Valitun näytön tulkinta
"Moottorin rikkoutumisvaara"	Ilmoittaa, että suiskutuksessa on vika, auton moottori on ylikuumentunut tai moottorissa on vakava vika.
"Jarrujärjestelmän vika"	Ilmoittaa jarrujärjestelmän viasta.
"VAARA sähköjärjestelmän toimintahäiriö"	Ilmoittaa viasta auton sähköjärjestelmässä tai akun latauspiirissä (esimerkiksi laturissa).
"Rengasrikko"	Ilmaisee, että ainakin yksi rengas on puhjennut tai tyhjä.
"Ohjauksen vika"	Ilmaisee, että ohjausjärjestelmässä on ongelma.
"Sähkömoottorin vika"	Ilmoittaa auton suorituskyvyn heikkenemisestä.

AJOTIETOKONE

Näytöt ja merkkivalot

Kojetaulu A



Se syttyy, kun sytytysvirta kytketään. Tiettyjen merkkivalojen yhteydessä näkyy myös viesti.

Automallikohtaisesti voit määritellä kojetaulun henkilökohtaiset asetukset muuttamalla sisältöä tai värejä haluamaksesi.

Katso lisätietoja multimediajärjestelmän käyttöohjeista.

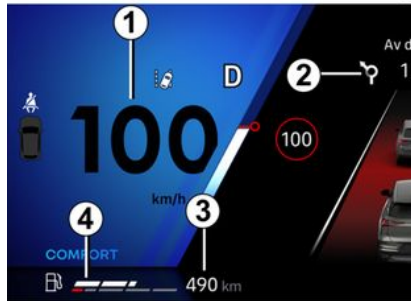

Nopeusmittari 1

Multimediajärjestelmän tiedot 2

Autoversion mukaan voit valita tähän näyttöön tietoja multimediana näyttöä (esimerkiksi kompassi, puhelin, navigointitiedot) tai ajotietokoneesta.

Katso lisätietoja multimediajärjestelmän käyttöohjeista.

Arvioitu toimintamatka jäljellä olevalla polttoaineella 3

Lukema näkyy, kun on ajettu 400 metriä → 100.

Polttoainemittari 4

Jos taso on minimissä, ilmaisimen

merkkivalo  syttyy palamaan oranssina ja kuuluu äänimerkki. Täytä polttoainesäiliö pikaisesti.

Ajotietokone 5

→ 100

Käyntinopeusmittari 6

(lukema x 1 000)

Se ei ehkä tule näyttöön kaikissa valituissa mukautuksissa.

2

AJOTIETOKONE

Jäähdytysnesteen lämpömittari 8

Tavallisessa käytössä ilmaisimen 8 on oltava ennen aluetta 7.

Osoitin voi nousta alueen tuntumaan erittäin raskaassa ajossa.

Siitä ei pidä huolestua, ellei merkkivalo

STOP syty ja samalla kojetauluun tulee näkyviin viesti ja kuuluu merkkiääni.

Kojetaulu B



Se syttyy, kun syytysvirta kytketään. Tiettyjen merkkivalojen yhteydessä näkyy myös viesti.

Automallikohtaisesti voit määrittellä kojetaulun henkilökohtaiset asetukset

muuttamalla sisältöä tai värejä haluamaksesi.

Lisätietoja on varusteiden ohjeissa.

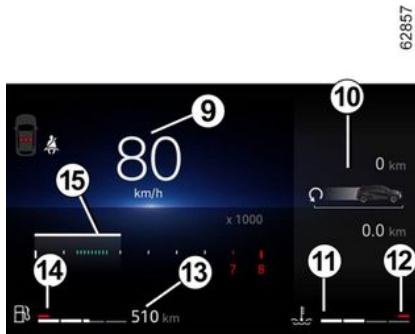

Nopeusmittari 9

Osoitus vaihtelee valitun näytön tyylin mukaan.

Käyntinopeusmittari 15

(lukema x 1 000)

Näytetään eri tavoin kojetaulussa valittujen henkilökohtaisten asetusten mukaan. Se ei ehkä tule tietyn tyyppiseen näyttöön.

Ajotietokoneen ja multimedian tiedot 10

Autoversion mukaan voit valita tähän näyttöön tietoja multimediana käytöstä (esimerkiksi kompassi, puhelin, navigointitiedot) tai ajotietokoneesta.

Katso lisätietoja multimedijärjestelmän käyttöohjeista.

Jäähdytysnesteen lämpömittari 11

Tavallisessa käytössä ilmaisimen 11 on oltava ennen aluetta 12.

Osoitin voi nousta alueen tuntumaan erittäin raskaassa ajossa.

Siitä ei pidä huolestua, ellei merkkivalo

STOP syty ja samalla kojetauluun tulee näkyviin viesti ja kuuluu merkkiääni.

Arvioitu toimintamatka jäljellä olevalla polttoaineella 13

Lukema näkyy, kun on ajettu 400 metriä ➔ 102.

Polttoainemittari 14

Jos taso on minimissä, ilmaisimeen

integroitu varoitusvalo  palaa oranssina ja kuuluu äänimerkki.

Täytä polttoaineesäiliö pikaisesti.

AJOTIETOKONE

64040

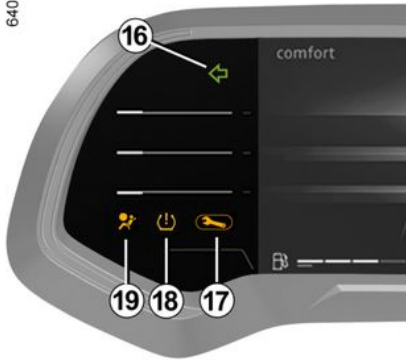

Suuntavilkut **16** ja **20**

Varoitusvalo **17**

→ 115

Riittämättömän rengaspaineen merkkivalo **18**

→ 163

Turvatyynyjärjestelmän merkkivalo **19**

→ 59

Sähköisen seisontajarrun merkkivalo **21**

→ 149

Kädet pois ohjauspyörältä -tunnistuksen varoitusvalo **22**

→ 174 → 211

Pysäytä auto välittömästi **23**-merkkivalo

→ 115

64041

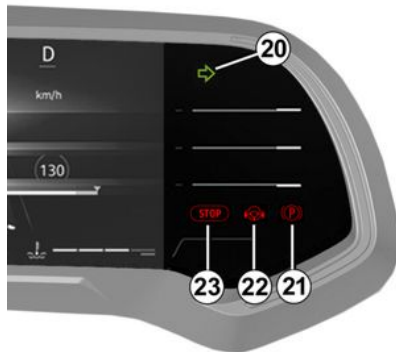

E-Tech Full Hybrid-version erityispiirteet

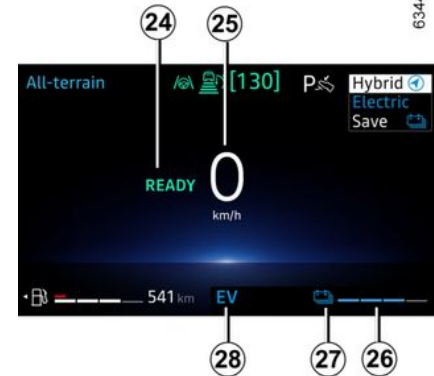

63449

2

Se syttyy, kun sytytysvirta kytketään. Tiettyjen merkkivalojen yhteydessä näkyy myös viesti.

Viesti, joka ilmaisee auton olevan valmis ajamista varten 24

READY-viesti tulee näkyviin, kun sytytysvirta kytketään, ja poistuu, kun auton nopeus on yli 5 km/h.

Nopeusmittari 25

Osoitus vaihtelee valitun näytön tyylin mukaan.

AJOTIETOKONE

230 V:n ajoakun jäljellä oleva varaus **26**

Ajoakun alhainen lataus

Alhaisella nopeudella tapahtuvan äärimmäisen käytön yhteydessä ajoakun varaustaso voi pudota alhaiseksi.

Varoitusvalo **27** palaa tällöin keltaisena.

E-Tech Full hybrid -järjestelmä rajoittaa toiminnallisuussyistä sähkömoottorin suorituskykyä, kunnes ajoakun varaustaso on riittävä.

Aja tasaisemmin tai jos mahdollista, pysäytä auto sytytysvirtaa katkaisematta, kunnes varoitusvalo **27** vaihtuu takaisin siniseksi.

Välitön pysähtymisraja

Jos auton käyttö on äärimmäistä ja pitkäaikaista (esim. hinaus tai ajaminen jyrkissä maasto-olosuhteissa), alle 10 km/h:n nopeuksissa varaustaso voi saavuttaa välittömän pysähtymisrajan.

Äänimerkki kuuluu ja merkkivalo  näkyy punaisena.

Jos varaustaso laskee edelleen, sähköisen toimintamatkan arvoa ei enää näytetä.

Pysäytä auto mahdollisuuksien mukaan heti, kun liikenneolosuhteet sen sallivat.

Jätä polttomoottori päälle, kunnes merkkivalot sammuvat.

Tämä on tehtävä ajoakun lataamiseksi.

Sähköisen toimintatilan merkkivalo **28**

Se näkyy, kun auton voimanlähteenä toimii vain ajoakku.



Energiavirtatilan ilmaisin **29**

→ 22

Varausmittari **30**

→ 156

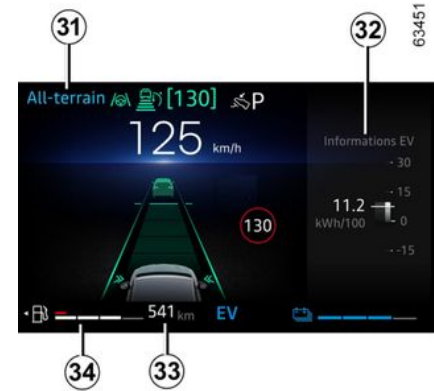

Ajotila valittu **31**

→ 285

Ajotietokonealue tai multimediatietoalue **32**

Arvioitu toimintamatka jäljellä olevalla polttoaineella **33**

Lukema näkyy, kun on ajettu 400 metriä → 102.

AJOTIETOKONE

Polttoainemittari 34

Jos taso on minimissä, ilmaisimen

merkkivalo  syttyy palamaan oranssina ja kuuluu äänimerkki.

Täytä säiliö mahdollisimman pian ajoakun jäljellä olevasta tasosta riippumatta.

Jos auton polttoaine pääsee loppumaan, täytä säiliöön vähintään 8 litraa polttoainetta.

Muutoin hybriditila ei ole käytettävissä.

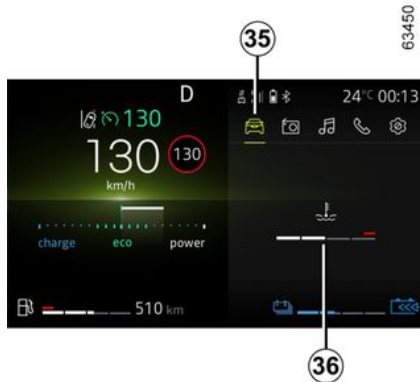

Polttomoottorin lämpötilojen näyttö 36



Paina kytintä **37** päästäksesi "Ajoneuvo"-maailmaan **35** ja paina sitten kytintä **38** tai **39** toistuvasti, kunnes näyttö **36** on näkyvillä.

Moottoriöljyn vähimmäistason varoitus



Kun käynnistät moottorin, kojetaulun näytössä näkyy varoitus moottoriöljyn tason alarajasta **310**.

Ensimmäinen varoitus saadaan pois näytöstä painamalla kytintä **40** "OK".

Seuraavat varoitukset katoavat automaattisesti 30 sekunnin kuluttua.

AJOTIETOKONE

Kojetaulun mailimittari

2



(mahdollisuus vaihtaa km/h)

Kun auto on paikallaan ja moottori on käynnissä, valitse multimedianaäytöstä **41** "Auto"-tila, paina "Asetukset"-valikkoo, kohtaa "Yksiköt" ja sitten "Nopeus".

Valitse km/h tai mph.

Yksiköt muutetaan nopeusmittarissa ja osassa kojetaulussa näytettävistä etäisyystiedoista.

Jos edellinen nopeuden yksikkö halutaan ottaa takaisin käyttöön, toista edellä kuvattu toimenpide.

Huomautus: oletusasetuksena oleva yksikkö palautuu automaattisesti

ajotietokoneeseen, kun akkuvirta on katkaistu.

Katso lisätietoja multimedija järjestelmän käyttöohjeista.



Kun autolla ajetaan maassa, jossa nopeuden mittayksikkö on eri kuin auton oletusarvoinen mittayksikkö, kyseinen mittayksikkö on valittava kojetaulusta ajoavustintoimintojen asianmukaisen toiminnan varmistamiseksi.



Turvallisuussyistä tee säädöt auton ollessa pysähtyneenä.

AUTON HENKILÖKOHTAISTEN SÄÄTÖJEN VALIKKO

Tämän toiminnon avulla voidaan auton varustetasosta riippuen kytkeä joitakin auton toimintoja päälle/pois ja säätää niitä.

Multimedianaäytöstä 1



Pääsy säätövalikkoon

Lisätietoja eri asetusten käyttämisestä on multimediaohjeissa.

Säätöjen valinta

Valitse valikko ja muutettava toiminto (näyttö on auto- ja maakohtainen):

a) "Ajaminen":

– suuntavilkun äänenvoimakkuus

b) "Käyttö":

- kuljettajan oven lukituksen avaus
- ovien lukitus ajon aikana
- avaus/lukitus handsfree-tilassa
- etälukitus / lukituksen avaus autoa lähestyttäessä

AJOTIETOKONE

- etälukitusääni
- hiljainen tila
- automaattilukitus

c) "Lasinpyyhintä ja valot",

- takalasinpyyhintä peruutusvaihteen kytkettyessä
- automaattinen tuulilasinpyyhintä
- pyyhintä pesun jälkeen

d) "Tervehdystoiminto":

- tervehdysääni ulkotiloissa
- Sivupeilien automaattinen avaaminen
- tervehdysääni sisätiloissa
- kattovalon automaattitila

Valitse toiminnon mukaan:

- "ON tai OFF aktivoimiseksi ja käytöstä poistamiseksi.

tai

- asetus valojen käyttöajalle (esim. kulkupalotoiminto).

Katso lisätietoja

multimediajärjestelmän käyttöohjeista.



Turvallisuussyistä tee säädöt auton ollessa pysähtyneenä.

Kojetaulussa

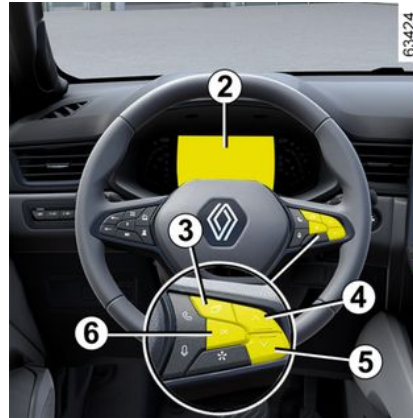

Näytön asetusvalikkoon siirtyminen 2

Paina kytkintä **3** niin monta kertaa, että pääset "Asetukset"-tilaan, vahvista sitten painamalla kytkintä **6** "OK".

Siirry "Auton asetukset" -valikkoon painamalla ohjaimia **4** - tai **5** peräkkäin ja vahvista painamalla "OK".

Käytä säädintä **4** tai **5** siirtymiseen ja valitse muokattava toiminto, vahvista sitten painamalla "OK" (näyttö voi olla erilainen auton varusteiden ja maan mukaan):

"KOJETAULU":

- Kieli

- yksikkö
- tyyli
- Väri.

"AJONEUVO":

- takalasinpyyhintä peruutusvaihteen kytkettyinä
- automaattinen tuulilasinpyyhintä
- pyyhintä pesun jälkeen
- suuntavilkun äänenvoimakkuus
- Tervehdysääni ulkotiloissa.

"PYSÄKÖINNIN

APUJÄRJESTELMÄT":

- Edessä
- Takana
- Sivulla
- Äänimerkki.

"AJAMISEN APUJÄRJESTELMÄT":

- kaistaltapoistumisvaroituksen äänenvoimakkuus
- kaistaltapoistumisvaroituksen herkkyyys
- kaistaltapoistumisvaroituksen täristystoiminto
- kaistavahdin herkkyyys
- kuollut kulma
- aktiivijarrutus
- nopeusvaroitus
- Väsymysvaroitus
- Etäisyysvaroitus

"VALOT":

- kattovalon automaattitila
- automaattinen kulkupalotoiminto
- kulkupalotoiminto: XX sekuntia

AJOTIETOKONE

– ...

"KÄYTTÖ":

- ovien lukitus ajon aikana
- Handsfree-tilan avaus/sulkeminen
- Pelkän kuljettajan oven lukituksen avaus
- automaattinen uudelleenlukitus
- Avaaminen lähestyttäessä
- Lukitseminen poistuttaessa
- äänetön lukitus
- automaattinen avaus/sulkeminen
- Sivupeilien automaattinen avaaminen

– ...

"UDELLEENALUSTUS":



toiminto kytketty päälle.



toiminto on estetty.

Palaa aiempaan valikkoon painamalla kytkintä **3**.

Jos valitset esimerkiksi "PYSÄKÖINNIN APUJÄRJESTELMÄT" tai "KOJETAULU", voit valita pysäköintitutkan äänenvoimakkuuden tai kojetaulun kielen.

Tee valinta ja vahvista se pitämällä painiketta **6** OK-painettuna. Valitun

arvon rivin alussa on .

Poistu valikosta painamalla kytkintä **3**.

Tämä toimenpide on tarvittaessa tehtävä useita kertoja.



Auton henkilökohtaisten säätöjen valikkoa ei voi käyttää ajon aikana.

Kun ajonopeus on yli 20 km/h, näyttö siirtyy automaattisesti ajotietokoneen tilaan.

Kello ja ulkolämpötila

Multimedianaäytössä .

Kellonaika ja ulkolämpötila näkyvät multimedianaäytössä **1**.

Lisätietoja on multimedijärjestelmän käyttöohjeissa.

Ulkolämpötilan mittari

Poikkeus:

Kun ulkolämpötila on välillä $-3\text{ }^{\circ}\text{C}$ ja $+3\text{ }^{\circ}\text{C}$, $^{\circ}\text{C}$ -merkit vilkkuvat sen merkinä, että tiellä voi olla jäätä.



Ulkolämpötilan mittari

Tämän tiedon perusteella ei voi missään tapauksessa

todeta tienpinnan jääymistä, koska jään muodostuminen riippuu paikallisista ilmasto-olosuhteista, kosteudesta ja lämpötilasta.



Jos virransyöttö katkeaa (akku kytketään irti, virtajohdin katkeaa tms.), kellonaika asettuu joissain automalleissa automaattisesti uudelleen muutaman minuutin kuluttua siitä, kun järjestelmä pystyy taas vastaanottamaan GPS-tietoja.

MERKKIVALOT

Alla kuvattujen tietojen näyttö riippuu AUTON VARUSTETASOSTA JA KOHDEMAASTA.



Kojetaulu A tai B: syttyy, kun sytytysvirta kytketään.

Katso kirkkauden säätäminen multimedian käyttöoppaasta.

Tiettyjen merkkivalojen yhteydessä kojetaulussa näkyy myös viesti.



Merkkivalo 

tarkoittaa, että sinun on ajettava varovaisesti **ja käytävä mahdollisimman pian merkkihuollossa**. Jos et noudata tätä suositusta, autoon voi aiheutua vaurioita.



Jos varoitusvalo

 **STOP** syttyy, auto on

turvallisuussyistä pysäytettävä välittömästi liikenneolosuhteiden salliessa. Pysäytä moottori äläkä käynnistä uudelleen. Ota yhteys merkkihuoltoon.



Jos näkyvä palaute tai ääni puuttuu, se merkitsee kojetaulun toimintahäiriötä. Auto on pysäytettävä välittömästi lähimpään sellaiseen paikkaan, jossa se voidaan pysäköidä muuta liikennettä häiritsemättä. Varmista, että auto on paikoillaan ja ota yhteys merkkihuoltoon.



Seisontavalojen merkkivalo



Kaukovalojen merkkivalo



Lähivalojen merkkivalo



Takasumuvalojen merkkivalo



Automaattisten kaukovalojen merkkivalo → 124



Vasemman suuntavalon merkkivalo



Oikean suuntavalon merkkivalo

MERKKIVALOT



Ilmainenvalo:airbag

Syttyy, kun virta kytketään tai moottori käynnistetään, ja sammuu muutaman sekunnin kuluttua.

Jos merkkivalo ei syty sytytysvirran kytkemisen yhteydessä, tai jos merkkivalo syttyy, kun moottori käy, järjestelmässä on toimintahäiriö. Ota yhteys merkkihuoltoon.



Pysäytä auto välittömästi -varoitusvalo

Syttyy, kun virta kytketään tai moottori käynnistetään ja sammuu, kun moottori käy. Se syttyy samanaikaisesti muiden merkkivalojen ja/tai näyttöön tulevien viestien kanssa, ja sen palaessa kuuluu äänimerkki.

Auto on oman turvallisuutesi vuoksi pysäytettävä välittömästi lähimpään sellaiseen paikkaan, johon se voidaan pysäköidä turvallisesti. Pysäytä moottori äläkä käynnistä uudelleen. Ota yhteys merkkihuoltoon.



Jarrujärjestelmän vian merkkivalo

Syttyy, kun virta kytketään tai moottori käynnistetään, ja sammuu muutaman sekunnin kuluttua. Jos varoitusvalo syttyy jarrutettaessa

yhdessä merkkivalon **STOP** ja äänimerkin kanssa, järjestelmän jarrunesteeseen taso on liian alhainen tai jarrujärjestelmässä on toimintahäiriö. Pysäytä ajoneuvo ja ota yhteys merkkihuoltoon.



Akun latauksen varoitusvalo

Syttyy, kun virta kytketään tai moottori käynnistetään, ja sammuu muutaman sekunnin kuluttua.

Jos latauksen varoitusvalo syttyy

samanaikaisesti merkkivalon **STOP**

kanssa auton ollessa liikkeellä ja samalla kuuluu merkkiääni, akun virtapiirissä on yli- tai alikuormitus. Pysäytä ajoneuvo ja ota yhteys merkkihuoltoon.



Öljynpaineen varoitusvalo

Syttyy, kun virta kytketään tai moottori käynnistetään, ja sammuu muutaman sekunnin kuluttua. Jos merkkivalo syttyy samanaikaisesti

varoitusvalon **STOP** kanssa ajon aikana, ja jos samalla kuuluu varoitusäänimerkki, auto on heti pysäytettävä ja sytytysvirta katkaistava. Tarkista öljytaso. Jos taso on normaali, varoitusvalo liittyy johonkin muuhun.

Ota yhteys merkkihuoltoon.



Nopeuden mukaan muuttuvan ohjaustehostuksen merkkivalo

Syttyy, kun virta kytketään tai moottori käynnistetään, ja sammuu muutaman sekunnin kuluttua.

Jos se syttyy yhdessä merkkivalon



STOP kanssa, järjestelmässä on toimintahäiriö.

Ota yhteys merkkihuoltoon.



"**AUTOHOLD**"-järjestelmän varoitusvalo ➔ 152



Varoitusvalo

Syttyy, kun virta kytketään tai moottori käynnistetään ja sammuu, kun moottori käy. Samanaikaisesti saattaa syttyä muita merkkivaloja ja/tai kojetaulun näyttöön tulla viestejä. Merkkivalo tarkoittaa, että sinun on **ajettava varovaisesti** ja käytävä mahdollisimman pian merkkihuollossa. Jos et noudata tätä suositusta, autoon voi aiheutua vaurioita.



Varoitusvalo

Jos merkkivalo palaa punaisena ajon

aikana yhdessä **STOP**-merkkivalon kanssa, sinun on oman turvallisuutesi takaamiseksi pysähdyttävä heti kun

MERKKIVALOT

voit. Pysäytä moottori äläkä käynnistä uudelleen. Ota yhteys merkkihuoltoon. Jos merkkivalo palaa keltaisena ajon

aikana yhdessä  -varoitusvalon kanssa, käy merkkihuollossa mahdollisimman pian. **Sillä välin aja varoen.**

Jos et noudata tätä suositusta, autoon voi aiheutua vaurioita.

 **Sähköisen seisontajarrun merkkivalo → 149**

 **Ajonvakautusjärjestelmän (ESC) ja luistonestojärjestelmän merkkivalo**

Sytyy, kun virta kytketään tai moottori käynnistetään, ja sammuu muutaman sekunnin kuluttua.

Varoitusvalo → 169 voi syttyä monesta eri syystä.

 **Ajonvakautusjärjestelmän (ESC) ja luistonestojärjestelmän poiskytkennän varoitusvalo**

 **Lukkiutumattoman jarrujärjestelmän merkkivalo**

Sytyy, kun virta kytketään tai moottori käynnistetään, ja sammuu muutaman sekunnin kuluttua.

Jos varoitusvalo syttyä ajettaessa, ABS-järjestelmässä on toimintahäiriö.

Jarrujärjestelmä toimii tällöin tavallisen jarrujärjestelmän tavoin, kuten autossa, jossa ei ole ABS-järjestelmää. Ota nopeasti yhteys merkkihuoltoon.

 **Hiukkassuodatinjärjestelmän merkkivalo → 147**

 **Riittämättömän rengaspaineen merkkivalo**

Merkkivalo syttyy, kun virta kytketään tai moottori käynnistetään, ja sammuu muutaman sekunnin kuluttua → 163.

 **Päästönvalvonnan varoitusmerkkivalo**

Jos autossa on pakokaasun päästötason valvonta, kyseinen merkkivalo syttyy, kun auton virta kytketään, ja sammuu välittömästi.

– Jos merkkivalo palaa jatkuvasti, ota viipymättä yhteys merkkihuoltoon;
– Jos merkkivalo vilkkuu, aja siten, että moottorin käyntinopeus pienenee ("pienillä kierroksilla"), kunnes merkkivalo lakkaa vilkkumasta. Ota mahdollisimman nopeasti yhteyttä jälleenmyyjään → 155.

 **Polttoaineen minimitason varoitus**

Sytyy oranssina, kun virta kytketään tai moottori käynnistetään, ja sammuu

muutaman sekunnin kuluttua. Jos oranssi valo syttyy ajon aikana ja kuuluu merkkiääni, lisää polttoainetta mahdollisimman pian. Polttoaine riittää enää noin 50 km ajoon.

 **-tilan merkkivalo ECO**

Merkkivalo palaa, kun ECO-tila on käytössä → 156.

 **Jäähdytysnesteen ylikuumentumisen varoitusvalo**
Tämä palaa sinisenä, kun kytket sytytysvirran päälle tai käynnistät moottorin.

Jos merkkivalo muuttuu punaiseksi, pysäköi auto ja anna moottorin käydä joutokäyntiä parin minuutin ajan. Lämpötilan pitäisi laskea ja merkkivalon muuttua takaisin siniseksi. Ellei niin käy, sammuta moottori. Anna moottorin jäähtyä ja tarkista sitten jäähdytysneste. Ota yhteys merkkihuoltoon.

 **Nopeudenrajoittimen merkkivalo → 229**

 **Vakionopeussäätimen merkkivalo → 233**

 **Mukautuvan vakionopeussäätimen merkkivalo**

MERKKIVALOT

→ 237



Kaistakeskitysjärjestelmän varoitusvalo → 211



Jalka jarrupolkimella -merkkivalo

Syttyy, kun jarrupoljinta painetaan
→ 142.



Handsfree-pysäköinti -toiminnon varoitusvalo → 264



Kaistaltapoistumisen eston varoitusvalo → 174



Aktiivinen hätäjarrutusjärjestelmän merkkivalo
→ 197



Hätäjarrutusjärjestelmän toimintahäiriön tai käytöstäpoiston varoitusvalo → 197



Kädet poissa ohjauspyörältä -tunnistuksen varoitusvalo → 174



Kuljettajan tarkkaavaisuusvaroituksen toimintahäiriön merkkivalo → 204
Se syttyy ilmoittamaan viasta kuljettajan tarkkaavaisuusvaroituksella. Ota nopeasti yhteys merkkihuoltoon.



Sähköteknisen järjestelmän varoitusvalo

Se syttyy yhdessä varoitusvalon



kanssa, ja äänimerkki kuuluu, kun sähköyksikön lämpötila on liian korkea. Pysäytä auto ja katkaise sytytysvirta. Kysy lisätietoja jälleenmyyntiliikkeestä.

Jos sen syttymisen yhteydessä

syttyy myös varoitusvalo **STOP**, äänimerkki kuuluu ja esille tulee viesti "POISTU AUTOSTA", sammuta sytytysvirta äläkä käynnistä moottoria uudelleen. Poistu autosta ja ota yhteys merkkihuoltoon.



Jos viesti "POISTU AUTOSTA", varoitusvalo



ja äänimerkki

ilmenevät samanaikaisesti, pysäytä auto turvallisuutesi vuoksi välittömästi, jos liikenneolosuhteet sallivat. Katkaise sytytysvirta. Jätä se pois päältä. Poistu autosta, auta kaikki matkustajat autosta ja pidä heidät turvassa muulta liikenteeltä.

Tulipalovaara



Jos joudut pysäköimään tien reunaan, sinun on varoitettava muita tienkäyttäjiä varoituskolmion tai muiden kyseisen maan lainsäädännön mukaisten välineiden avulla.



12 V:n apuakun latauksen merkkivalo

Jos se syttyy samanaikaisesti

merkkivalon **STOP** kanssa ja kuuluu merkkiäänä, virtapiirissä on yli- tai alikuormitus → 317.



Ajoakun toimintahäiriön merkkivalo

Jos varoitusvalo syttyy

samanaikaisesti merkkivalon  kanssa, autossa on ajoakkuun liittyvä toimintahäiriö. Ota nopeasti yhteys merkkihuoltoon.



Ajoakun mittarin merkkivalo

Tämä näkyy keltaisena, kun ajoakku on saavuttanut varalataustason → 107.

MERKKIVALOT

EV Sähköisen toimintatilan merkkivalo

Se palaa vain, kun auton voimanlähteenä käytetään vain sähkömoottoria ja ajoakkua → 22.

Sähköteknisen moottorin toimintahäiriön varoitusvalo

Jos varoitusvalo syttyy, se osoittaa sähköyksikköön (ajoakku ja sähkömoottori) liittyvää toimintahäiriötä. Ota nopeasti yhteys merkkihuoltoon.

Sähkömoottorin toimintahäiriön merkkivalo

Jos varoitusvalo syttyy, se osoittaa sähkömoottoriin liittyvää toimintahäiriötä. Ota nopeasti yhteys merkkihuoltoon.

Jalankulkijoiden varoitusäänen vian varoitusvalo



Näytössä C

 Airbag matkustaja ON → 92

 Airbag matkustaja OFF → 92

 Lukitsemattoman turvavyön varoitusvalo → 54

OHJAUS

Ohjauspyörän korkeuden ja etäisyyden säätö

2



Laske vipu **1** alas ja säädä ohjauspyörä haluamaasi asentoon.

Siirrä sitten vipu pohjaan vastinkynnyksen yli lukitaksesi ohjauspyörän paikalleen.

Tarkista, että ohjauspyörä lukkiutuu kunnolla.



Säädä ohjauspyörä oman turvallisuutesi vuoksi auton ollessa paikallaan.

Ohjauspyörän lämmitys



(varusteista riippuva toiminto)

Tämä toiminto lämmittää ohjauspyörää **2**.

Toimintaperiaate

Kun lämpötila on saavutettu, toiminto säätelee lämmitettävien alueiden lämpötilaa noin 30 minuutin ajan ja sitten sammuu automaattisesti.

Aktivoi toiminto

Kun sytytysvirta on kytkettynä, paina kytintä **3**, kytimen sisäänrakennettu merkkivalo syttyy.

Toiminnon kytkeminen pois käytöstä

- **Automaattisesti:**

Toiminto pysähtyy automaattisesti säätövaiheen jälkeen noin 30 minuutin kuluttua. Kytimen sisäänrakennettu merkkivalo **3** jää palamaan.

Huomaus: jos toiminto on sammunut automaattisesti, paina painokytintä **3** kaksi kertaa, jos haluat kytkeä sen uudelleen.

Jos painokytintä **3** ei painata uudelleen, toiminto aktivoituu, kun virta kytketään seuraavan kerran.

- Manuaalinen:

Voit poistaa toiminnon käytöstä säätövaiheen aikana painamalla kytintä **3**. Kytimen sisäänrakennettu merkkivalo **3** sammuu.

Ohjaustehostin

Älä koskaan aja autolla, jonka akkuvaraus on heikko.

Muuttovatehosteinen ohjaus

Nopeuden mukaan säätävää ohjaustehostinta ohjaa elektroninen ohjausyksikkö, joka säätää tehostuksen määrää suhteessa auton ajonopeuteen.

Ohjaus on kevyt ja tehostus suuri autoa pysäköitäessä (jotta autoa olisi helpompi kääntää). Tehostus pienenee asteittain, kun ajonopeus kasvaa

OHJAUS

(jolloin auton käsittely on tarkempaa ja turvallisempaa suurilla nopeuksilla).

Erityistapaus

Ajoneuvoversion mukaan: Jos ajoneuvossa on ollut akkuongelma (akkukaapelit irrotettu, akkuvaraus purkautunut, jne.), ohjaustehostimen asetukset pitää tehdä uudelleen. Toimi seuraavasti:

- Pysäköi auto vaakasuoralle alustalle.
- Käynnistä moottori vain kuljettajan ollessa ajoneuvossa. Varoitusvalo

 ja/tai (autoversion mukaan) viesti "Käännä ohjauspyörä ääriasentoon oikealle ja vasemmalle" näkyy kojetaulussa.

- Käännä ohjauspyörä ääriasentoon vasemmalle ja oikealle. Kun moottori seuraavan kerran käynnistyy, merkkivalo sammuu ja/tai viesti poistuu näkyvistä (autoversion mukaan).

Huomautus: ohjaustehostus säätyy "MULTI-SENSE" -valikossa valitun ajotilan mukaan ➔ 285.



Ohjauspyörää voidaan kääntää, vaikka moottori on pysäytettyä tai järjestelmässä on toimintahäiriö. Tällöin on käytettävä enemmän voimaa.



Älä koskaan sammuta moottoria alamäessä eikä muutenkaan auton liikkuesssa, koska ohjaustehostin lakkaa tällöin toimimasta.



Älä jätä ohjauspyörää ääriasentoon auton ollessa pysähdyksissä.

ULKOTAUSTAPEILIT

Sivupeilit

2



Säädöt

Kun valitset taustapeilin käyttämällä kytkintä **2**, kytkimessä oleva merkkivalo syttyy. Säädä sivupeili haluamaasi asentoon painikkeella **1**.

Sivupeilien lämmitys

Peilien lämmitys on yhteydessä takalasin lämmitykseen → **287**.

Sähkötoimiset taittavat peilit

Sivupeilit avautuvat automaattisesti, kun auton lukitus avataan. Sivupeilit

taittuvat automaattisesti, kun auto lukitaan.

Huomautus: voit halutessasi kytkeä taustapeilien automaattisen taittamisen päälle ja pois → **112**.

Voit pakottaa taittamisen painamalla kytkintä **3**. Tässä tilanteessa taustapeilit pysyvät taitettuina, kunnes painiketta **3** painetaan uudelleen automaattisesta taittamisesta riippumatta.

Erytystapaus

Kun sivupeili on avattu tai taitettu manuaalisesti, se voidaan palauttaa käyttöasentoon.

Paina painokytöntä **3**. Sivupeilistä kuuluu mekaaninen naputusääni.

Jos naputusääntä ei kuulu, paina painokytöntä **3** uudelleen, kunnes ääni alkaa kuulua.



Turvallisuussyistä tee säädöt auton ollessa pysähtyneenä.



Taustapeilissä näkyvät kohteet ovat lähempänä kuin ne näyttävät olevan.

Turvallisuussyistä ota tämä huomioon, jotta voit arvioida etäisyyden oikein ennen toimenpiteitä.

Sisäpeili

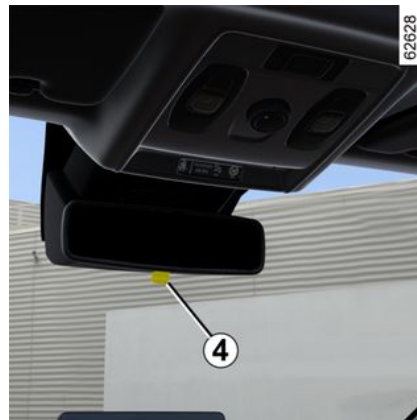

Peilin asentoa voi säätää.

Taustapeili, jossa on vipu **4**

Kun ajetaan pimeässä, taustapeilin asentoa voi säätää sen takana olevan

ULKOTAUSTAPEILIT

vivun **4** avulla siten, että perässä ajavan auton valot eivät häikäise.

Taustapeili, jossa ei ole vipua **4**

Taustapeili himmenee automaattisesti erittäin kirkkaassa valossa tai takana tulevan auton valojen heijastuessa peiliin.



Turvallisuussyistä tee säädöt auton ollessa pysähtyneenä.



Taustapeilissä näkyvät kohteet ovat lähempänä kuin ne näyttävät olevan.

Turvallisuussyistä ota tämä huomioon, jotta voit arvioida etäisyyden oikein ennen toimenpiteitä.

VALOT JA MERKINANTOLAITTEET

Valot ja merkkivalot

2



63498

Sivuilla olevat valot

 käännä rengasta **2**, kunnes merkki on merkin **3** kohdalla.

Merkkivalo syttyy kojetauluun.

Huomautus: autoversion mukaan äärivalot voidaan aktivoida manuaalisesti vain, kun seisotajarru on kytketty tai (autoversion mukaan) kun vaihteenvälitsin on **P**-asennossa.

Muussa tapauksessa viesti "Pysäköintivalot ei käytettävissä" tulee kojetauluun sen merkiksi, ettei äärivaloja voi aktivoida.

Päiväajovalojen sytytystoiminto

Päiväajovalot syttyvät automaattisesti (ilman vivun **1** käyttöä), kun moottori käynnistetään, ja ne sammuvat, kun moottori sammuu.

Lähivalot

Käsikäyttö

käännä rengasta **2**, kunnes merkki on merkin **3** kohdalla. Merkkivalo syttyy kojetauluun.

Automaattitoiminnot

(varusteista riippuva toiminto)

Käännä rengasta **2** kunnes symboli AUTO näkyy vastapuolella suhteessa merkkiin **3**: kun moottori käy, lähivalot kytkeytyvät päälle ja pois ulkona olevan valon kirkkauden mukaan, ja vipuun ei tarvitse koskea **1**.

Lähivalot syttyvät automaattisesti (varustelun mukaan), kun tuulilasinpyyhkimet ovat pyyhkisseet useita kertoja.



Tarkista ennen liikkeellelähtöä pimeällä sähkölaitteiden toiminta ja säädä ajovalot (jos autossa on tavallista raskaampi/kevyempi kuorma) → **127**.
Tarkista myös valojen näkyvyys, ettei esim. kura, lumi tai kuljetettavat esineet peitä valoumpioita.

Kaukovalot:



Moottori käynnissä ja kaukovalot sytytettyinä työnnä vipua **1**. Merkkivalo syttyy kojetauluun.
Kun haluat palauttaa lähivalot, vedä vipua **1** uudelleen itseesi päin.

Ajonaikainen lähivalojen nostotoiminto

Kun kaukovalot palavat, toiminto nostaa automaattisesti lähi- ja kaukovaloja ylöspäin parantaen näin kuljettajan näkyvyyttä.

Kaukovalojen poiskytkennän yhteydessä lähivalot palaavat alkuperäiseen asentoonsa.

VALOT JA MERKINANTOLAITTEET

Automaattiset kaukovalot

 Automallista riippuen tämä järjestelmä syyttää ja sammuttaa kaukovalot automaattisesti. Se tunnistaa taustapeilissä olevan kameran perusteella edessä ajavat ajoneuvot ja vastaantulevalla kaistalla lähestyvät ajoneuvot.

 Järjestelmään voi tulla häiriöitä tietyissä olosuhteissa, erityisesti :

- vaativissa sääolosuhteissa (vesi- tai lumisade, sumu, jne.) ,
- este tuulilasin tai kameran edessä,
- jos takana ajavan tai vastaantulevan ajoneuvon valot ovat himmeät tai peittyneet ;
- vääränlainen ajovalojen säätö,
- heijastavat järjestelmät;
- ...

Kaukovalot syyttävät automaattisesti, jos:

- Ulkona on pimeää.
- Muita ajoneuvoja tai valoja ei havaita.
- auton nopeus on yli 40 km/h.

Jos jokin yllä mainituista ehdoista ei täyty, järjestelmä siirtyy takaisin lähivaloihin.

Huomautus: varmista, että tuulilasi ei ole peittyneenä (lika, roiskeet, lumi, huurre jne.).

Automaattisten kaukovalojen aktivoiminen:



63498

kierrä rengasta **2**, kunnes symboli AUTO on merkin **3** kohdalla ja työnnä vipua **1**. Kojetauluun syytty

toiminnosta kertova merkkivalo .

Automaattisten kaukovalojen poistaminen käytöstä:

- käännä rengas **2** muuhun asentoon kuin AUTO;
- tai
- vedä vipua **1**.

Kojetaulun merkkivalo  sammuu.

Huomautus: Kun automaattiset kaukovalot kytketään pois käytöstä, kaukovalot kytkeytyvät manuaalitilaan.

Toimintahäiriöt

Jos viesti "Tarkista valojen automaattinen syytyminen" tulee kojetauluun, järjestelmä on poistettu käytöstä.

Kysy lisätietoja jälleenmyyntiliikkeestä.



Kannettavan navigointilaitteen käyttö yöllä kameran alapuolella sijaitsevassa

tuulilasin osassa voi häiritä automaattisen

kaukovalojärjestelmän toimintaa (mahdolliset heijastumat tuulilasilla).

2

VALOT JA MERKINANTOLAITTEET

2



Automaattinen kaukovalojärjestelmä ei missään tapauksessa korvaa kuljettajan tarkkaavaisuutta tai vastuullista valojen käyttöä valoisuuden, näkyvyyden ja liikennetilanteen mukaan.

Valojen sammuttaminen

63498



Auton varustetason mukaan:

- käännä rengas **2** manuaalisesti asentoon 0,
- tai

– Valot sammuvat automaattisesti, kun moottori pysäytetään, kuljettajan ovi avataan tai auto lukitaan. Tässä tapauksessa valot syttyvät seuraavan moottorin käynnistyksen yhteydessä holkin **2** asennon mukaisesti.

Huomautus: Kun sumuvalot ovat päällä, valot eivät sammu automaattisesti.

Päällä olevien valojen varoitusääni

Kun kuljettajan ovi avataan, kuuluu varoitusääni, mikäli ajovalot on sytytetty moottorin sammuttamisen jälkeen.

Toimintahäiriöt

Jos viesti "Check lighting" (tarkasta valot) näkyy kojetaulussa, kun

varoitusvalo  palaa ja

varoitusvalo  vilkkuu, valoissa on toimintahäiriö.

Kysy lisätietoja jälleenmyyntiliikkeestä.

Tervehdys- ja hyvästelytoiminto

(varusteista riippuva toiminto)

Kun toiminto on kytketty käyttöön, päiväajovalot ja seisontavalot syttyvät automaattisesti järjestelmän havaitessa avainkortin tai auton lukituksen avautuessa.

Ne sammuvat automaattisesti:

- noin minuutin sytytyksen jälkeen,
- moottorin käynnistyksen yhteydessä valaistuksen käyttövivun asennon mukaan;
- tai
- auton lukituksen yhteydessä.

Toiminnon kytkentä / poiskytkentä

Ohjeet tervetulo-toiminnon käyttöön tai käytöstä poistoon löytyvät multimediajärjestelmän käyttöoppaasta.

Valitse ON tai OFF.

Kulkuvalotoiminto

Toiminto sytyttää seisonta- ja lähivalot hetkeksi (kun tarvitaan lisävaloa esimerkiksi porttia avattaessa).

Moottori pysähdyksissä, valot sammutettuina ja rengas **2**

-asennossa AUTO (tai joissain autoversioissa 0-asennossa) vedä vipua **1** itseesi päin: seisonta- ja lähivalot syttyvät n. 30 sekunnin ajaksi

ja varoitusvalot  ja  palavat kojetaulussa.

Tätä kestoä valon pidetään vetämällä vipua ylöspäin. Näin voi tehdä neljä kertaa (kokonaisaika on rajoitettu noin kahteen minuuttiin).

VALOT JA MERKINANTOLAITTEET

"Saattovalot ___" -viesti ja jäljellä oleva aika vahvistavat toiminnon kytkennän. Tämän jälkeen voit lukita auton.

Jos haluat sammuttaa valot ennen kuin se tapahtuu automaattisesti, käännä rengas **2** mihin tahansa asentoon ja palauta se sitten AUTO-asentoon tai ajoneuvosta riippuen asentoon 0.

Takasumuvalot



63498

 Kierrä vivun keskirengasta **4**, kunnes tunnuskuva on merkinnän **3** kohdalla ja sitten vapauta se. Sumuvalojen toiminta riippuu ajovaloista (siitä, onko lähivai

kaukovalot sytytetty). Toiminnan merkiksi kojetaulun merkkivalo syttyy. Älä unohda sammuttaa näitä valoja, kun et enää tarvitse niitä, jotta et häiritä muita tienkäyttäjiä.

Valojen sammuttaminen

Kierrä keskirengasta **4** uudelleen niin, että merkki **3** on sumuvalojen symbolin kohdalla. Vastaava merkkivalo sammuu kojetaulussa. Kun ulkovalot sammutetaan, myös takasumuvalot sammuvat.

 Automaattinen valojen sytytys ei välttämättä toimi sumuisella säällä, lumisateessa tai kuljetettaessa katon yli ulottuvia esineitä. Kuljettajan pitää kytkeä sumuvalot. Kojetaulun merkkivalopaneelissa palaa sumuvalojen osoitus, kun sumuvalot on sytytetty. Merkkivalo ei pala, kun sumuvaloja ei ole sytytetty.

Ajovalojen säätö



Kytkimellä **A** voidaan säätää valonheittimien korkeutta kuormituksen mukaan.

Sytytä lähivalot ja paina kytkintä **A** peräkkäin alas- tai ylöspäin, kunnes kojetaulussa näkyy toivottu ajovalojen asento.

Huomaus: valittu asento näkyy kojetaulussa aina moottorin käynnistyessä noin 30 sekunnin ajan ja 5 sekunnin ajan, kun kytkintä **A** painetaan (varusteista riippuen).

2

VALOT JA MERKINANTOLAITTEET

Taulukko säätöasentojen esimerkeistä

2

	Esimerkkejä kytkimen A säätöasentoista kuormituksen mukaan
Vain kuljettaja tai kuljettaja + etumatkustaja	0 tai 1
Matkustaja kaikilla istuinpaikoilla	1 tai 2
Kuljettaja ja matkustajat ja matkatavarat tai auto kuormattuna sallittua kokonaismassaa vastaavaan painoon	2 tai 3
Kuljettaja ilman matkustajia ja matkatavaroita (tai kuormaa) auto kuormattuna sallittua kokonaismassaa vastaavaan painoon	3 tai 4
<p>Alla olevassa taulukossa on esimerkkejä. Kaikissa tapauksissa säädä ohjain A auton kuormituksen mukaan niin, että näet tien eivätkä muut kuljettajat häikäisty.</p>	

MERKINANTOLAITTEET

Varoitusmerkkiääni



Paina ohjauspyörän kohtaa **A** käyttääksesi äänimerkinantolaitetta.

Valomerkki

Anna valomerkki vetämällä vipua **1** itseäsi kohti ja vapauttamalla vipu.

Suuntavalot

Siirrä vipua **1** samaan suuntaan, johon haluat kääntää ohjauspyörää.

Impulssikytkentä

Siirrä vipua **1** lyhyesti ylös- tai alaspäin ylittämättä vastuspistettä ja vapauta se: vipu palaa alkuperäiseen

asentoonsa, ja kyseinen suuntavalo vilkkuu kolme kertaa.

Hätävilkut (varoitusmerkki)



Aktivoi kaikki neljä suuntavalojen merkkivaloa ja sivusuuntavalot painamalla kytkintä **2**. Hätävilkkuja saa käyttää ainoastaan vaaratilanteessa, jolloin muita autoilijoita on varoitettava siitä, että joudut pysähtymään kiellettyyn tai huonosti näkyvään paikkaan, tai jos ajo- tai liikenneolosuhteet ovat erikoiset.

LASINPYYHKIMET

Lasinpyyhin, lasinpesulaite

2 Autot, joissa on jaksottaisesti toimiva lasinpyyhin



A. yksi pyyhintä

Kun vipua painetaan lyhyesti, lasinpyyhkimet tekevät edestakaisen pyyhkäisyliikkeen.

B. pysäytys

C. jaksottainen pyyhintä

Kahden pyyhkäisyyn välissä pyyhkimet ovat pysähdyksissä useita sekunteja. Pyyhkäisyjen välistä taukoa voidaan säätää kääntämällä säätörengasta 2.

D. pieni pyyhintänopeus

E. suuri pyyhintänopeus

Erityispiirre

Ajon aikana pyyhintänopeus hidastuu aina, kun auton ajovauhti hidastuu.

Suuresta pyyhintänopeudesta siirrytään pienempään pyyhintänopeuteen.

Kun auto lähtee liikkeelle, pyyhkimet palaavat alun perin valitulle nopeudelle.

Kaikki vivun 1 toiminnot ohittavat ja peruuttavat automaattisen toiminnon.

Autot, joissa on sadetunnistimella varustettu tuulilasipyhkin

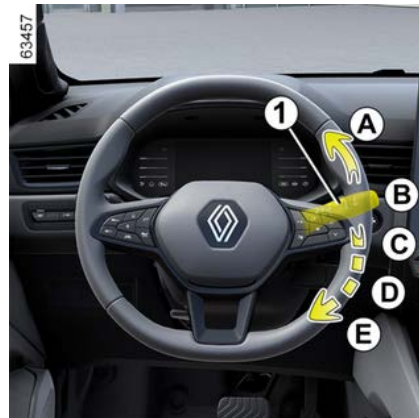

62615

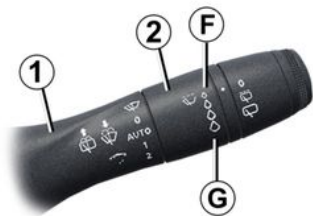

Sadetunnistin sijaitsee tuulilasissa sisätaustapeilin edessä.

A. yksi pyyhintä

Kun vipua painetaan lyhyesti, lasinpyyhkimet tekevät edestakaisen pyyhkäisyliikkeen.

B. pysäytys

C. automaattinen lasinpyyhintä

Kun tämä asento on valittuna, järjestelmä havaitsee tuulilasiin tulevat vesipisarot ja käynnistää sademäärälle sopivan pyyhintänopeuden; Kytkeytymiskynnystä ja pyyhkäisyjen välistä taukoa voidaan säädellä kääntämällä holkkia **2**:

- **F**: pienin herkkyys;
- **G**: suurin herkkyys.

Suurempi herkkyys lisää lasinpyyhinten reagointinopeutta ja pyyhintätaajuutta. Kun automaattinen pyyhintä otetaan käyttöön tai kun herkkyyttä lisätään, pyyhkimet tekevät edestakaisen liikkeen.

Huomautus:

- Sadetunnistimella on vain avustava tehtävä. Jos näkyvyys heikkenee, kuljettajan on aktivoitava lasinpyyhintä manuaalisesti. Sumuisella säällä tai lumisateessa automaattinen pyyhintä ei välttämättä toimi, vaan kuljettajan on huolehdittava toiminnasta.
- Miinusasteilla automaattinen lasinpyyhintä ei ole käytössä auton käynnistyksen yhteydessä. Se aktivoituu automaattisesti, kun ajonopeus ylittää raja-arvon (noin 8 km/h).
- Älä kytke pyyhintää toimintaan, kun lasi on kuiva.
- Poista huurre tuulilasista kokonaan, ennen kuin otat automaattisen lasinpyyhinnän käyttöön,
- ennen kuin viet ajoneuvon harjalliseen autopesuun, palauta vipu **1** asentoon **B**, jotta automaattinen pyyhintä poistuu käytöstä.

Toimintahäiriöt

Jos automaattisessa lasinpyyhinnässä on toimintahäiriö, lasinpyyhin toimii jaksottaisella pyyhinnällä.

Ota yhteys merkkihuoltoon.

Sadetunnistimen toimintaan voi tulla häiriöitä seuraavissa olosuhteissa:

- Pyyhkijän sulan vauriot, sulan anturin tunnistusalueelle jättämä vesikalvo tai vesijäämät voivat tihentää automaattista pyyhintää.
- Jos tuulilasissa on särö tai halkeama anturin lähellä tai tuulilasi on likaantunut pölystä, epäpuhtauksista, hyönteisistä, huurteesta, pesuvahojen tai vettä hylkivien tuotteiden käytöstä. Tuulilasinpyyhin on vähemmän herkkä tai ei reagoi lainkaan.

D. pieni pyyhintänopeus

E. suuri pyyhintänopeus

Erityispiirre

Ajon aikana pyyhintänopeus hidastuu aina, kun auton ajovauhti hidastuu.

Suuresta pyyhintänopeudesta siirrytään pienempään pyyhintänopeuteen.

Kun auto lähtee liikkeelle, pyyhkimet palaavat alun perin valitulle nopeudelle.

Kaikki vivun **1** toiminnot ohittavat ja peruuttavat automaattisen toiminnon.

Varotoimenpiteet

- Jos on pakkasta, tarkista ennen lasinpyyhkimen käyttöönottoa, että sulat eivät ole juuttuneet. Jos käytät lasinpyyhintä, kun pyyhinsulat ovat

LASINPYYHKIMET

jäätäneet, voit vaurioittaa sekä pyyhintä että lasinpyyhkimen moottoria.

– Älä käytä lasinpyyhintä kuivana. Se voi kuluttaa tai heikentää sulkia ennen aikojaan.

Etuosan pyyhinnän erityinen asento (huoltoasento)

Tässä asennossa voidaan nostaa sulkia niin, että ne saadaan irti tuulilasista.

Siitä voi olla hyötyä, kun haluat:

- puhdistaa sulat
- irrottaa sulat tuulilasista talvella
- vaihtaa sulat ➔ 343.

Kun sytytysvirta on päällä tai moottori on käynnissä, nosta vipua **1** kahdesti asentoon **A** (yksi pyyhkäisy).

Pyyhkimet pysähtyvät vähän matkan päähän konepellistä.

Kun haluat palauttaa pyyhkimet al-asentoon, sytytysvirran ollessa kytkettynä varmista, että pyyhkimet ovat tuulilasia vasten, ja siirrä sitten vipu **1** asentoon **A** (kertapyyhkäisyn asento).

Ennen kuin kytket virran, aseta lasinpyyhkimet tuulilasiin. Muussa tapauksessa konepelti tai pyyhkimet voivat vaurioitua, jos pyyhkimet kytketään päälle.

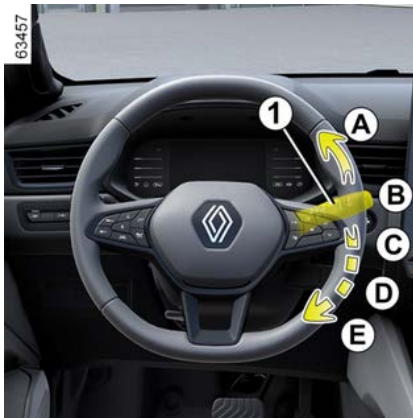

Ennen kuin teet toimenpiteitä tuulilasille (auton pesu, jään poisto tai tuulilasin pesu), siirrä vipu **1** asentoon **B** (perusasento).
Loukkaantumista/tai vaurioitumisvaara.



Jos tuulilasissa on esteitä (esim. likaa, lunta tai jäätä), puhdista tuulilasi (myös sisätaustapeilin takana oleva keskialue) ja takalasi ennen lasinpyyhkimien käynnistämistä (moottorin ylikuumentumisen vaara).
Jos jokin este estää pyyhinsulan liikkeen, se saattaa pysähtyä. Poista este ja käynnistä lasinpyyhin uudestaan pyyhkimen käyttövivulla.

Lasinpesulaite

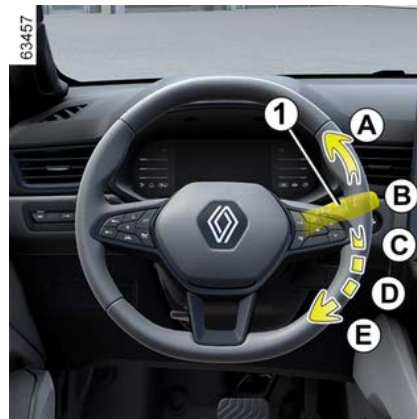

LASINPYYHKIMET

Kun virta on kytkettynä, vedä vipua **1** ja vapauta se.

Kun vipua painetaan kauemmin, lasinpesulaitteen käynnistymisen lisäksi lasinpyyhkimet tekevät kaksi pyyhkäisyliikettä ja muutaman sekunnin kuluttua kolmannen.

Jos ajoneuvoissa on multimedianaäyttö, voit ottaa kolmannen pyyhkäisyn käyttöön tai poistaa sen käytöstä

→ **112**.

Huom: pakkasella lasinpesuneste saattaa jäätyä tuulilasiin ja heikentää näkyvyyttä. Lämmitä tuulilasia hurteenpoistotoiminnolla ennen pesua.



Kun konepellin alla tehdään korjauksia, varmista, että tuulilasinpyyhkimien vipuvarsi on asennossa **B** (pysäytys).

Loukkaantumiswaara



Lasinpyyhkimien sulan tehokkuus

Tarkkaile lasinpyyhinten kuntoa. Voit vaikuttaa niiden käyttöikään:

- Pyyhkimien on oltava puhtaat: puhdista sulka ja tuulilasi säännöllisesti pesuainevedellä.
- Älä käytä pyyhintä, kun lasi on kuiva.
- Irrota pyyhin lasista, jos sitä ei ole käytetty pitkään aikaan.

Sulka on joka tapauksessa vaihdettava, kun sen pyyhintäteho heikkenee (suunnilleen kerran vuodessa) → **343**.

Lasinpyyhkimien käyttöön liittyviä ohjeita ja varoituksia

- Lumisateella tai pakkassäällä puhdista lasi, ennen kuin käynnistät lasinpyyhkimet (pyyhkimien moottorin ylikuumenemisen vaara).
- Varmista, ettei mikään haittaa pyyhkimien liikettä.

Takalasinpyyhin ja lasinpesulaite

Takalasin pyyhin



62615

2



Kun sytytysvirta on kytketty, käännä vivun **1** rengasta **3**, kunnes symboli on merkin **2** kohdalla:

- **pois**;
- **jaksottainen pyyhintä**.

Kahden pyyhkäisyn välissä pyyhkimet ovat pysähdyksissä useita sekunteja. Pyyhintaitehis vaihtelee auton nopeuden mukaan;

- **pieni pyyhintänopeus**

Lopeta toiminto kiertämällä rengasta **3** uudelleen.

LASINPYYHKIMET

Huomautus:

Kun viet auton harjalliseen autopesuun, aseta vivun **1** rengas **3** pysäytysasentoon, jotta automaattinen pyyhintä poistuu käytöstä.

Noudata käyttösuosituksia.



Älä avaa tai sulje tavaratilan luukkua lasinpyyhkimen varresta.



Ennen kuin teet toimenpiteitä takalasilte (auton pesu, huurteen- ja jään poisto, pesu jne.), siirrä vipu **1** pysäytysasentoon.

Loukkaantumisa/tai vaurioitumisvaara.



Lasinpyyhkimen sulan tehokkuus

Tarkkaile lasinpyyhinten kuntoa. Voit vaikuttaa niiden käyttöikään:

- Pyyhkimien on oltava puhtaat: puhdista sulka ja tuulilasi säännöllisesti pesuainevedellä.
- Älä käytä pyyhintä, kun lasi on kuiva.
- Irrota pyyhin lasista, jos sitä ei ole käytetty pitkään aikaan.

Sulka on joka tapauksessa vaihdettava, kun sen pyyhintäteho heikkenee (suunnilleen kerran vuodessa) → **343**.

Lasinpyyhkimien käyttöön liittyviä ohjeita ja varoituksia

- Lumisateella tai pakkassäällä puhdista lasi, ennen kuin käynnistät lasinpyyhkimet (pyyhkimen moottorin ylikuumentumisen vaara).
- Varmista, ettei mikään haittaa pyyhkimen liikettä.

Takalasinpyyhkimen kytkeä/poiskytkentä

Kun peruutusvaihte kytetään, takalasinpyyhkimet kytkeytyvät jaksottaiselle pyyhinnälle (jos tuulilasinpyyhkimet ovat toiminnassa). Jos autossasi on auton asetusten mukautusvalikko, voit ottaa toiminnon käyttöön tai poistaa sen käytöstä → **112**.

Jos autossa ei ole asetusten mukautusvalikkoa, pyydä merkkihuoltoa ottamaan toiminto käyttöön.

Jos takalasilta on esteitä (esim. likaa tai lunta), lasinpyyhin yrittää pyyhkiä kaikkia esteitä. Jos este estää pyyhinsulan liikkeen, se saattaa pysähtyä. Poista este, odota noin 30 sekuntia ja ota lasinpyyhin uudelleen käyttöön pyyhinvivulla.

Varotoimenpiteet

- Jos on pakkasta, tarkista ennen lasinpyyhkimen käyttöönottoa, että sulat eivät ole juuttuneet. Jos käytät lasinpyyhintä, kun sulka on jäänyt kiinni, saatat vaurioittaa sekä sulkaa että lasinpyyhkimen moottoria.
- Älä käytä lasinpyyhintä kuivana. Se voi kuluttaa tai heikentää sulkia ennen aikojaan.

LASINPYYHKIMET

Takalasinpyyhin ja -pesin



Virta kytkettynä työnnä vipua **1** pitkään ja vapauta se sitten.

Kun vipua painetaan kauemmin, (lasinpesulaitteen käynnistymisen lisäksi) lasinpyyhkimet tekevät kaksi pyyhkäisyliikettä ja muutaman sekunnin kuluttua kolmannen (kuivauspyyhkäisy).

Kun päästät otteen vivun päästä, se palautuu takalasinpyyhkimen asentoon.

POLTTOAINESÄILIÖ

2

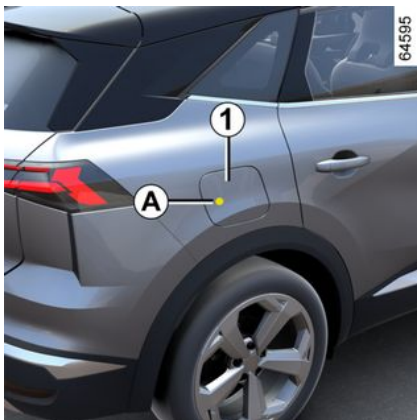

Polttoainesäiliön tilavuus: noin 48 litraa.

Kun haluat avata luukun **1** auton ollessa lukittuna, paina aluetta **A** ja vapauta ote. Luukku **1** avautuu hieman.

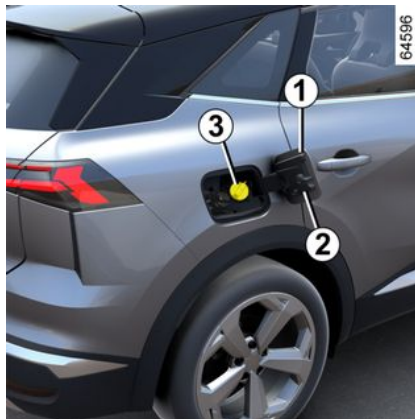

Käytä korkin pidikettä **2** luukussa **1** korkin **3** kiinnittämiseen täytön ajaksi.

Lisätietoja säiliön täytöstä saat kohdasta "Polttoaineen täyttö".

Paina luukku ääriasentoon sulkeaksesi.



Polttoainesäiliön korkki: suunniteltu erityisesti tätä autoa varten.

Jos joudut hankkimaan uuden korkin, varmista että saat alkuperäisen osan. Kysy lisätietoja jälleenmyyjältä. Älä käsittele korkkia avotulen tai lämmönlähteen läheisyydessä. Painepesurin tms. pesulaitteen suihku ei saa osua polttoaineluukun alla olevaan täyttöalueeseen eikä sulkijäläppään.

Polttoaineen laatu

Käytä hyvälaatuista polttoainetta , joka täyttää kunkin maan lainsäädännön vaatimukset ja joka on polttoaineen täyttöluukussa **1 → **359** olevassa tarrassa ilmoitetun mukaista.**

POLTTOAINESÄILIÖ



EU-direktiivien mukaiset polttoainetyypit, joita voidaan käyttää Euroopan markkina-alueella myydyissä autoissa: lisätietoja on taulukossa → 359.

Käytä **ehdottomasti** lyijytöntä bensiiniä. Oktaaniluvun (RON) on oltava polttoainesäiliön luokkuun **1** → 359 liimatun etiketin mukainen.



Varmista täytön jälkeen, että olet sulkenut korkin ja luukun kunnolla.

Polttoaineen täyttö

Kun virta on katkaistu, työnnä täyttöpistooli **vasteeseen asti**, ennen kuin aloitat säiliön täyttämisen (polttonestettä saattaa roiskua).

Pida pistoolia tässä asennossa koko täytön ajan.

Kun pistoolin toiminta pysähtyy automaattisesti polttoainesäiliötä täytettäessä, polttoaineen täyttöä voidaan jatkaa vielä kahden pistoolin painalluksen verran. Näin säiliön paisuntatila ei täyty.

Varmista täytön yhteydessä, ettei säiliöön pääse vettä. Luukku **1** ja sen ympäryys tulee pitää puhtaina.

Erityistapaus

Jos autolla ei ajeta yli kolmeen kuukauteen, **säiliöön on lisättävä polttoainetta, jotta polttoainepumppu ei vaurioidu.**

Katkaise sytytysvirta ja lisää säiliöön **vähintään 5 litraa** polttoainetta. Käynnistä tämän jälkeen moottori, jolloin polttoainepumppu täyttää polttoainepiirin uudelleen.

Jos säiliöön ei mahdu vähintään 5 litraa polttoainetta, aja autolla niin kauan, että vastaava määrä polttoainetta on kulunut ja säiliöön voidaan lisätä polttoainetta.

Lyijypitoisen bensiinin käyttö vaurioittaa katalysaattoria, eikä laitetta koskeva takuu ole tällöin voimassa.

Lyijypitoisen polttoaineen käytön estämiseksi on auton polttoainesäiliön täyttöputkessa varmistusjärjestelmä, **jonka ansiosta vain lyijyttömän bensiinin täyttöpistooli sopii täyttöaukkoon.**



Polttoaineen syöttöjärjestelmän ja sen osien (esim. elektroniikkayksikköjen, johtojen, polttoaineputkien ja -letkujen, suuttimien ja suojakansien) muutosja korjaustyöt on ehdottomasti kielletty (paitsi merkkihuollossa). Asiaan perehtymätön henkilö voi aiheuttaa tapaturmavaaran.



Jatkuva polttoaineen haju matkustamossa

Jos matkustamossa tuntuu jatkuvasti polttoaineen hajua, menettele seuraavasti:

- Pysäytä auto ensimmäiseen mahdolliseen paikkaan, jossa se muu liikenne huomioiden on mahdollista. Katkaise virta.
- Kytke hätävilkut. Kaikkien matkustajien on poistuttava autosta. Huolehdi siitä, että he eivät joudu ajoradalle.
- Ota yhteys merkkihuoltoon.

TOTUTUSAJO

Älä aja isoimmallakaan vaihteella yli 130 km:n nopeudella äläkä ylitä moottorin käyntinopeutta 3 000–3 500 r/min, kun matkamittarin kilometrilukema on alle **1 000 km**.

3

Täysi suorituskyky saavutetaan vasta noin **3 000 kilometrin jälkeen**.

Huomautus: sisäänajovaiheessa olevassa uudessa autossa nesteen taso voi olla säiliön "MAXI"-merkinnän yläpuolella ja sitten laskea "MINI"- ja "MAXI"-merkkien väliin. Tässä tilanteessa ei ole laitteistovaurion vaaraa.

Määräaikaishuollot: katso lisätietoja auton huoltovihkosta.

MOOTTORIN KÄYNNISTYS, SAMMUTUS

Sytytys-käynnistyskytkin (autot, joissa on kortti)



64561

Avainkortin on oltava tunnistusalueella 1.



62618

Käynnistäminen:

– Paina P-asennossa jarrupoljinta ja painiketta 2.

Viesti READY näkyy kojetaulussa, ja äänimerkki kuuluu.

Viestin poistuu näytöstä, kun ajonopeus ylittää noin 5 km/h.

Vapauta jarrupoljin, kun moottori on käynnistynyt.

Erityispiirteitä

– Jos jokin käynnistämisen ehtoista ei täyty, kojetaulussa näkyy viesti "Paina kytkinpoljinta + START" tai "Paina kytkinpoljinta + START" tai "Kytke vaihdeasento P".

– joissain tapauksissa on käännettävä ohjauspyörää ja painettava samalla käynnistuspainiketta 2, jotta ohjauspylväs vapautuu – tässä tapauksessa viesti Käännä ohjauspyörää + START" ilmoittaa asiasta.



Kuljettajan vastuu pysäköitäessä ajoneuvo tai sen ollessa pysähtyneenä

Älä koskaan poistu autosta lyhyeksikään aikaa niin, että sinne jää lapsi, muu henkilö, joka ei täysin kykene huolehtimaan itsestään tai lemmikkieläin. Lapsi voi vaarantaa oman tai muiden ihmisten turvallisuuden, jos hän käynnistää moottorin tai käyttää sähkötoimisia laitteita, kuten sähkötoimisia lasinostimia, tai lukitsee ovet. Pidä lisäksi mielessä, että kuumalla ja/tai aurinkoisella säällä, matkustamon sisälämpötila nousee erittäin nopeasti.

HENGENVAARA TAI VAKAVAN HENKILÖVAHINGON VAARA.

3

MOOTTORIN KÄYNNISTYS, SAMMUTUS



Älä koskaan katkaise virtaa, ennen kuin auto on täysin pysähtynyt.

Kun moottori

sammutetaan, kaikki tehostimella varustetut toiminnot, kuten jarru- ja ohjaustehostin, ja turvavarusteista mm. airbags ja turvavöiden kiristimet lakkaavat toimimasta.



Älä pysäköi autoa äläkä käynnistä sitä sellaisissa paikoissa, joissa paloherkät aineet (kuivat

lehdet ja heinä) voivat syttyä kosketuksesta kuumaan pakoputkistoon.

Handsfree-käynnistäminen, kun tavaratilan luukku on auki

Tässä tapauksessa avainkortti ei saa olla tavaratilassa signaalin menetyksen välttämiseksi.

Lisälaitteiden toiminta

(virrankytkentä)

Kun olet autossa, voit käyttää tiettyjä toimintoja (radio, navigointilaitte, pyyhintä jne.).

Jos haluat käyttää muita toimintoja ja avainkortti on matkustamossa, paina painiketta **2** ilman, että painat polkimia.

Toimintahäiriöt

Handsfree-avainkortti ei toimi tietyissä olosuhteissa:

- kun kortin paristo on vähissä jne.;
- kortti on lähellä on laitteita, jotka toimivat samalla taajuudella (näyttö, matkapuhelin, videopelilaitte jne);
- Auto on pysäköity alueelle, jossa on voimakasta sähkömagneettista säteilyä.

Viesti "Aseta kortti alueelle + START" tulee kojetauluun.



Paina jarru- tai kytkinpoljinta ja aseta avainkortti **4** (painikkeiden puoli) tunnustusalueelle **3**. Käynnistä auto

MOOTTORIN KÄYNNISTYS, SAMMUTUS

painamalla painiketta **2**. Viesti sammuu.

Moottorin sammuttamisen ehdot



Auton on oltava pysähdyksissä ja vaihteenvaihtimen asennossa **P**.

Kojetauluun tulee viesti **READY**.

Kun avainkortti on autossa, sammuta moottori painamalla painiketta **2**. Ohjauslukko lukkiutuu, kun ovi avataan tai auto lukitaan.

READY-viesti sammuu kojetaulussa.

Jos avainkortti ei ole enää matkustamossa tai avainkortin paristo on heikko, kun yrität sammuttaa moottorin auton ollessa paikallaan, kojetauluun tulee viesti "Ei avainkorttia.

Paina pitkään **START**-painiketta". Paina tällöin painiketta **2** yli kolmen sekunnin ajan.

Jos avainkortti ei ole enää matkustamossa, varmista, että voit hakea sen ennen kuin painat painiketta pitkään. Moottori ei käynnisty ilman avainkorttia.

Kun moottori on sammutettu, sillä hetkellä käytössä olleet lisävarusteet (radio jne.) jatkavat toimintaansa vielä noin 10 minuutin ajan.

Kun kuljettajanovi avataan, lisälaitteiden toiminta lakkaa.

Kun auto on pysähdyksissä sähkökäyttötilassa, viesti "**MOOTTORI KÄYNNISSÄ KYTKE SYTYTYSVIRTA POIS**" tulee kojetauluun ja merkkiäänä kuuluu, jos:

- kuljettajan turvavyö ei ole kiinni,
- konepelti on auki
- kuljettajan ovi on auki.



Kun poistut autosta ja erityisesti, jos avainkortti on mukana, varmista, että moottori on varmasti sammutunut.



Kuljettajan vastuu pysäköitäessä ajoneuvo tai sen ollessa pysähtyneenä

Älä koskaan poistu autosta lyhyeksikään aikaa niin, että sinne jää lapsi, muu henkilö, joka ei täysin kykene huolehtimaan itsestään tai lemmikkieläin.

Lapsi voi vaarantaa oman tai muiden ihmisten turvallisuuden, jos hän käynnistää moottorin tai käyttää sähkötoimisia laitteita, kuten sähkötoimisia lasinnostimia, tai lukitsee ovet.

Pidä lisäksi mielessä, että kuumalla ja/tai aurinkoisella säällä, matkustamon sisälämpötila nousee erittäin nopeasti.

HENGENVAARA TAI VAKAVAN HENKILÖVAHINGON VAARA.

VAIHTENVALITSIN

Automaattivaihteisto, sähköinen vipu

Sähköinen valintavipu



1 sähköinen valintavipu

R peruutus

N vapaa-asento

D automaattinen toimintatila

B eteenpäinajovaihte ja regeneroivan jarrutuksen tehostus

P pysäköinti, painike **2**

3 Helppokäyttöinen vaihdekaavio

Kojelaudassa seuraavat symbolit ilmoittavat sinulle:

48457

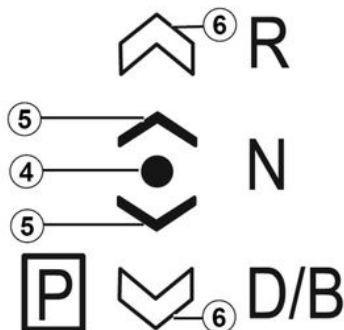

4. : kytketyn vaihteen asennon

5. : asennon, joka on käytettävissä nykyisestä sijainnista siirtämällä valintavipua **1** yksi lovi eteen- tai taaksepäin

6. : asennon, joka on käytettävissä nykyisestä sijainnista siirtämällä valintavipua **1** kaksi lovia eteen- tai taaksepäin.

Symbolit **5** tai **6** näytetään osoittamaan valittavissa olevat vaihteet. Jos nämä symbolit puuttuvat, tämä osoittaa, että näitä vaihteita ei voi valita nykyisestä sijainnista.



Kolmio **7** näytetään, kun manuaalinen tila on aktivoitu.



Tarkista, että P kojetaulun merkkivalo ja painikkeeseen **2** sisäänrakennettu

merkkivalo palavat, ennen kuin poistut autosta.

Vaarana on auton liikkeellelähtö.

VAIHTEEVALITSIN

Pikavalinta



Siirrä valintavipua **1** yksi tai kaksi pykälää eteen tai taaksepäin halutun asennon valitsemiseksi (**R**, **N**, **D** tai **B**), siirrä vipua ja se palaa perusasentoonsa (autosta riippuen).

Valittu asento näkyy kojetaulussa **4**-varoitustalon kanssa halutun asennon edessä.

Jos tietyt olosuhteet estävät vaihtamisen asennosta toiseen, pyydetty asento vilkkuu kojetaulussa.

P-asennon kytkeminen



Kun auto on pysäytettyä, moottori käynnissä tai virta kytkettyä, paina painiketta **2** niin, että asento **P** kytkeytyy. Painikkeen oranssi varoitusvalo **2** syttyy, kun vaihteiston **P**-pysäköintiasento kytketään.

P-asennon kytkeminen pois päältä

Kun auto on pysähdyksissä ja moottori käynnissä, paina jarrupoljinta ja siirrä vaihteenvaihtinta **1** eteenpäin tai taaksepäin haluttuun asentoon. **2**-painikkeen merkkivalo sammuu.

Jos jarrupoljin ei ole täysin painettu, viesti Paina jarrua" ja varoitusvalo



tulevat kojelaudan näyttöön.

Huomautus:

– jos kuljettaja avaa oven poistuaakseen autosta eikä **P**-asentoa ole kytketty, kuuluu äänimerkki ja viesti "P-asento ei kytketty" tulee näkyviin kojetauluun.

– Merkkivalo  syttyy aina, kun jarrupoljinta on painettava automaattivaihteiston vaihteenvaihtimen asennon vaihtamiseksi.

Vapaa-asennon kytkeminen

Kun auto on pysähdyksissä ja moottori käynnissä, valitse **N** siirtämällä **1** vaihteenvaihtinta yhdellä lovella eteen- tai taaksepäin vaihteiston mukaan.

Ajaminen automaattisessa toimintatilassa

Kun auto on pysähdyksissä ja moottori käynnissä, siirrä valitsinta **1** kaksi lovea taaksepäin asentoon **D**.

Ellei jokin ehdoista täyty, **D** vilkkuu noin 5 sekuntia ja viesti Ota jarru käyttöön" syttyy kojetauluun noin 15 sekunniksi.

Useimmissa ajo-olosuhteissa vaihteenvaihtinta ei tarvitse enää käyttää, sillä automaattivaihteisto vaihtaa vaihteet "automaattisesti"

VAIHTENVALITSIN

oikea-aikaisesti moottorin kierrosnopeuden, tieprofiilin ja valitun ajotyylin mukaan.

Huomautus: Kun moottori käy ja ajonopeus on 0–8 km/h vaiheasennossa **N** tai **R**, jarrupoljinta tarvitsee painaa **D**-asentoa kytkettäessä. Se on käytännöllistä, kun pysäköitäessä tarvitaan useita eteenpäin ajon vaihteita ja peruutusvaihteita vuorotellen.

Taloudellinen ajo

Maantieajossa vaihteenvalitsin kannattaa aina pitää **D**-asennossa. Kun kaasupoljinta löysätään, vaihteet vaihtuvat automaattisesti pienemmälle.

Ohituskiihdytys

Paina kaasupoljin nopeasti täysin pohjaan (polkimen vastinkohdan yli).

On myös mahdollista vaihtaa alaspäin milloin tahansa ohittamista varten painamalla vasenta vaihdevipua.

Ajaminen tilassa B

Tämä tila sallii ajamisen suuremmalla regeneroivalla moottorijarrutuksella. Kun kaasupoljin vapautetaan, auto käyttää regeneroivaa jarrutusta auton hidastamiseen.

Siten sähkömoottori tuottaa korkeampaa sähkövirtaa, joka mahdollistaa ajoakun lataamisen.

B-tilassa regeneratiivinen jarrutus heikkenee, jos akku on kylmä tai täysin ladattu.



Moottorijarru ei korvaa missään tapauksessa jarrupolkimen käyttöä.

Peruutusvaihteen kytkeminen

Kun auto on pysähtyksissä ja moottori käynnissä, siirrä valitsinta **1** kaksi lovea eteenpäin asentoon **R**.

Jos jarrupoljinta ei paineta, kuuluu äänimerkki, asennon **R** näyttö vilkkuu 5 sekuntia kojetaulun ruudukossa ja viesti "Paina jarrupoljinta" näkyy noin 15 sekunnin ajan.

Huomautus: Kun moottori on käynnissä ja ajoneuvo liikkuu noin 8 km/h nopeudella asennossa **N** tai **D**, sinun ei tarvitse painaa jarrupoljinta, jotta **R** kytketään. Se on käytännöllistä, kun pysäköitäessä tarvitaan useita eteenpäin ajon vaihteita ja peruutusvaihteita vuorotellen.

Vaihteenvaihtokahvat 8 ja 9



Voit vaihtaa vaihteen ohjauspyörän sivussa olevilla vaihdevipuilla **8** ja **9**, kun vaihteenvalitsin on **D**-asennossa.

8: vaihto pienemmälle vaihteelle.

9: vaihto suuremmalle vaihteelle.

P, **N** ja **R** ovat asentoja, joita ei voi käyttää ohjauspyörän sivussa olevilla vaihdevipuilla.

Ajaminen käsikäyttöisessä toimintatilassa

Kun vaihteenvalitsin on **D**-asennossa, vaihteita voidaan vaihtaa manuaalisesti ohjauspyörän vaihdevipuilla **8** ja **9**. Manuaalisia

VAIHTEENVALITSIN

käyttötiloja on kaksi (autoversion mukaan):

– **"väli aikaista" manuaalista tilaa** voidaan käyttää vaihteiden vaihtamiseen painamalla nopeasti toista kahdesta kahvasta. Ajojila **D** ja kytketyn vaihteen osoitus näkyvät kojetaulun näyttöruudussa. Kirjain **D** ja alempi nuoli näkyvät kirkkaampina merkkivalossa **3**.

Huomautus: Vaihteisto mukautuu itse automaattiseen tilaan **D**, jos kytketty vaihde ei ole enää optimaalinen ajoneuvon suorituskyvyn kannalta tai jos vaihdevipua ei ole käytetty asetetun ajan kuluessa.

– **jatkuva manuaalinen käyttötila**, joka kytketään painamalla pitkään jompaakumpaa ohjauspyörän vaihdevipua. Ajojila **M** ja kytketyn vaihteen osoitus näkyvät kojetaulun näyttöruudussa **10**. Kaikki kirjaimet ja alempi nuoli näkyvät taustavalona merkkivalossa **3**.



Huomautus: ajoneuvosta riippuen paluu automaattitilaan tapahtuu painamalla oikeanpuoleista vaihdevipua ja pitämällä sitä painettuna tai siirtämällä yhden kosketuksen vipua **1** yksi tai kaksi lovea taaksepäin.

Kaikissa tapauksissa:

- siirry vaihteissa alaspäin painamalla vasemmanpuoleista kahvaa;
- Vaihteita vaihdetaan suuremmalle painamalla oikeata vaihdevipua.

Huomautus: Näytöstä riippuen **+** ja **-**

tai  ja  -merkkivalot ehdottavat vaihtamista pienemmälle tai suuremmalle vaihteelle.

Erityistapauksia

Tietyissä ajo-olosuhteissa (esimerkiksi moottorin suojausten, ESC-toiminnon tms. vuoksi) automaattinen järjestelmä voi vaihtaa vaihdetta automaattisesti.

Vaihteistoautomaatiikka estää virheellisen vaihteenvaihdon. Tämän merkinä kytketyn vaihteen osoitus syytty vilkkumaan muutaman sekunnin ajaksi ja varoittaa kuljettajaa virheellisestä toimenpiteestä.

Poikkeustapaus

- **Jos tieprofiili tai ajo-olosuhteet** (esimerkiksi jyrkkä nousu tai alamäki, runsas lumi, hiekka tai muta) vaikeuttavat automaattitilan käyttöä, on suositeltavaa siirtyä manuaaliseen käyttötilaan ohjauspyörän vaihdevivuilla (autoversion mukaan). Näin vältetään tilanteet, jossa vaihteistoautomaatiikka haluaa jatkuvasti vaihtaa vaihdetta jyrkässä nousussa. Myös moottorijarrutus saadaan manuaalisessa käyttötilassa käyttöön pitkissä alamäissä.
- **Kylmällä säällä** odota muutama sekunti ennen kuin kytket asennon **P** tai **N** ja siirrä sitten valitsin asentoon **D** tai **R**, jotta moottori ei sammuu.

VAIHTEEVALITSIN

Pysäköinti

Autoissa, joissa on vipu 1, asento **P** ja automaattinen seisontajarru kytketään automaattisesti (jos varusteena), kun:

- moottori sammutetaan
- kuljettajan turvavyön lukitus avataan ja auto pysäytetään;
- kuljettajan ovi on avattu ja ajoneuvo pysäytetty.

P näkyy kojetaulussa ja **P**-painikkeen merkivalo palaa.

Asento **P** **kytketty automaattisesti** moottorin sammussa. Joskus auto on asetettava asentoon **N** esimerkiksi tietyissä autopesuloissa:

- Kun moottori on käynnissä, paina **P**-painiketta, siirrä valintavipua **1** yksi pykälä eteen- tai taaksepäin ja sammuta sitten moottori.
- kun moottori on sammutettu ja sytytysvirta on päällä, siirrä valintavipua **1** yksi lovi eteen- tai taaksepäin ja sammuta sitten moottori.

Kun seuraavan kerran moottori käynnistetään uudelleen, asento **P** kytketään automaattisesti aiemmin kuvattujen tapausten mukaisesti.



P-asennon saa kytkeä vain auton seistessä.



Kun haluat seisoa ylämäessä, älä jätä jalkaa kaasupolkimelle.

Vaarana on automaattivaihteiston ylikuumentuminen.



Turvallisuussyistä älä koskaan katkaise virtaa, ennen kuin auto on täysin pysähtynyt.

Huoltoväli

Tarkista automaattivaihteiston huoltoväli ajoneuvon huoltokirjasta tai valtuutetulta jälleenmyyjältä.

Jos vaihteisto on huoltovapaa, öljyä ei tarvitse lisätä.

Toimintahäiriöt

– **jos ajonaikana** tulee kojetauluun "Tarkista vaihteisto" -viesti: toimintahäiriö.

Ota nopeasti yhteyttä jälleenmyyjään;

– **Jos ajon aikana** viesti "Vaihteisto ylikuumentanee" tulee kojelautaan, pysähdy mahdollisimman pian, jotta vaihteisto jäähtyy ja viesti poistuu.

– **automaattivaihteistolla varustetun auton hinaaminen** → 333.

Jos moottoriin tai sähköjärjestelmään tulee jokin vika (akkuvika), joka vaikuttaa automaattivaihteiston toimintaan, varmista, että ajoneuvo pysyy kunnolla paikallaan.



Jos auton alustaan kohdistuu törmäys auton liikkussa (esimerkiksi osutaan pylväaseen, korkeaan jalkakäytävän reunaan tai toiseen kulkuneuvoon), auto voi vahingoittua (esimerkiksi akseli vääntyy).
Onnettomuusvaaran välttämiseksi anna merkkihuollon tarkastaa autosi.

BENSIINIMALLIEN ERITYISPIIRTEITÄ

Seuraavat olosuhteet saattavat vaurioittaa katalyysaattoria:

- Polttoaineen vähimmäistason varoitusmerkki palaa, mutta autolla ajetaan tästä huolimatta.
- Polttoaineena on liiyyipitoista bensiiniä.

– moottoriöljyyn tai polttoaineeseen on laitettu lisäaineita, joita ei ole hyväksytty.

Myös seuraavat toimintahäiriöt saattavat vaurioittaa katalyysaattoria:

- syytysjärjestelmän toimintahäiriö, polttoaineen loppuminen tai irronnut sytytystulpan johdin, mikä ilmenee sytytyskatkoksina ja nykimisenä – tehon puute;

Katalyysaattori saattaa edellä mainituista syistä ylikuumentua, mikä vähentää sen toimintakykyä ja **saattaa johtaa katalyysaattorin vaurioitumiseen. Ylikuumentuminen voi vaurioittaa autosi muita osia.**

Jos toteat autossasi jonkin edellisistä toimintahäiriöistä, ota välittömästi yhteys merkkihuoltoon.

Vältyt toimintahäiriöiltä, jos noudat huoltokirjan mukaista huolto-ohjelmaa ja annat merkkihuollon suorittaa auton määräaikaishuollot.

Käynnistysongelma

Jos auton käynnistämässä on häiriö, **älä yritä käynnistää autoa liian pitkään (käyttämällä käynnistysmoottoria, työntämällä autoa liikkeelle tai hinaamalla sitä), sillä tämä vaurioittaa katalyysaattoria tai käynnistysmoottoria ja rasittaa tarpeettomasti akkua. Toimintahäiriö on ensin paikannettava ja korjattava.**

Jos vian syytä ei löydy, älä jatka käynnistysyrityksiä, vaan vie auto merkkihuoltoon.



Älä pysäköi autoa äläkä käynnistä sitä sellaisissa paikoissa, joissa paloherkät aineet (kuivat lehdet ja heinä) voivat syttyä kosketuksesta kuumaan pakoputkistoon.

Hiukkassuodatin

Hiukkassuodatinta käytetään bensiinimoottoreiden pakokaasujen käsittelyssä.

Kojetaulun varoitusvalo  osoittaa, että hiukkassuodatin alkaa

tukkeutua ja vaatii puhdistuksen (ajoneuvokohtainen toiminto). Kun





varoitusvalo syttyy, hiukkassuodatin pitää puhdistaa ajamalla (liikennetilanteen ja nopeusrajoitusten mukaisesti) noin 50–110 km/h:n nopeudella niin kauan, että varoitusvalo sammuu.

Varoitusvalo sammuu normaalisti n. 5–20 minuutin kuluessa.

Huomautus: merkkivalo voi sammua 20 minuutin kuluttua, jos suodattimen puhdistamiseen vaadittavat ajo-olosuhteet eivät ole täyttyneet täydellisesti.

Jos auto pysäytetään ennen merkkivalon sammumista, saatat joutua aloittamaan toimenpiteen alusta.

Jos suodatin täyttyy liikaa, kojetaulun varoitusvalo  ja

(autokohtaisesti) varoitusvalo  "Tarkista sytytys". Ota tässä tapauksessa yhteys merkkihuoltoon.

Jos **STOP** -varoitusvalo ja (automallikohtaisesti) varoitusvalo



sytyvät ja näyttöön tulee viesti "Moottorin rikkoutumisvaara", pysäytä

BENSIINIMALLIEN ERITYISPIIRTEITÄ

auto, sammuta moottori ja ota yhteys merkkihuoltoon.



Jos merkkivalo **STOP**

syttyy, pysäytä auto oman turvallisuutesi vuoksi välittömästi lähimpään sellaiseen paikkaan, johon se voidaan pysäköidä muuta liikennettä vaarantamatta.

Pysäytä moottori äläkä käynnistä uudelleen. Ota yhteys merkkihuoltoon.

3

SEISONTAJARRU

Sähköinen seisontajarru

Avustettu toiminta

Automaattisen seisontajarrun kytkentä



Auton pitää olla pysähtyksissä, jotta automaattinen seisontajarru kytkeytyy ja pitää auton liikkumattomana:

– painamalla moottorin käynnistys-/pysäytyspainiketta **1**

tai

– Kuljettajan turvavyö avataan.

tai

– Kuljettajan ovi avataan.

tai

– kun vaihteenvalitsin **2** siirretään **P-asentoon**.



Automaattinen seisontajarru pitää pysäköidyn auton paikoillaan. Varmista aina autosta poistuessasi, että automaattinen seisontajarru on kiristetty.

Kiristetyn seisontajarrun merkiksi merkkivalo **3** palaa kytkimessä **4**

ja kojetaulun merkkivalo  palaa, kunnes ovet lukitaan.

Ajoneuvokohtaisesti tuulilasien yläosassa voi olla toimenpiteestä muistuttava tarra.

Muissa tapauksissa, **kun moottori esimerkiksi sammuu**, seisontajarru ei kiristy automaattisesti. Tällöin on käytettävä käsikäyttöistä toimintatilaa. Joissakin maakohtaisissa malliversioissa avustettua jarrutustoimintoa ei ole aktivoitu. Katso lisätietoja kohdasta Käsikäyttö.

Kiristetyn automaattisen seisontajarrun merkiksi kojetauluun ilmestyy viesti "Pysäköintijarru kytketty" ja merkkivalo



. Lisäksi merkkivalo **3** painokytkimessä **4** syttyy.

SEISONTAJARRU

Kun moottori on sammutettu, **3**-merkkivalo sammuu muutaman minuutin sen jälkeen, kun automaattinen seisontajarru on

kytketty, ja  -merkkivalo sammuu, kun auto on lukittu.

Huomautus: joissain tilanteissa (automaattisen seisontajarrun vika, seisontajarrun manuaalinen vapautus jne.) kuuluu äänimerkki ja viesti "Kytke seisontajarru" näkyy kojetaulussa varoituksena siitä, että automaattinen seisontajarru on vapautettu:

- moottorin käydessä: kun kuljettajan ovi avataan;
- moottori pysäytettynä (esimerkiksi moottorin sammuesssa): kun etuovi avataan.

Vedä siinä tapauksessa kahvasta **4** ja päästä se kiristääksesi sähköisen seisontajarrun.

Avustettu seisontajarrun vapauttaminen

Seisontajarru vapautuu käynnistyksen jälkeen ensimmäisen kaasupolkimen painalluksen yhteydessä.

Käsikäyttö

Voit ottaa automaattisen seisontajarrun käyttöön manuaalisesti.

Automaattisen seisontajarrun käsikäyttö

Vedä kytkimestä **4**. Kojetaulun

merkkivalo **3** ja merkkivalo  sytyvät.

Automaattisen seisontajarrun vapauttaminen manuaalisesti



Kytke sytytysvirta: paina kytkintä **1** painamatta polkimia. Paina jarrupoljinta ja paina sitten kytkintä **4**: kytkimen merkkivalo **3** ja kojetaulun

merkkivalo  sammuvat kojetaulussa.



Automaattinen seisontajarru pitää pysäköidyn auton paikoillaan. Varmista aina autosta poistuessasi, että automaattinen seisontajarru on kiristetty.

Kiristetyn seisontajarrun merkiksi merkkivalo **3** palaa kytkimessä **4**

ja kojetaulun merkkivalo  palaa, kunnes ovet lukitaan. Ajoneuvokohtaisesti tuulilasien yläosassa voi olla toimenpiteestä muistuttava tarra.

Äkillinen pysähtyminen

Automaattisen seisontajarrun manuaalinen aktivointi (odotettaessa punaisissa valoissa tai pysähdyttäessä moottorin käydessä jne.): vedä ja vapauta kytkin **4**. Jarru vapautuu automaattisesti, kun auto lähtee liikkeelle.

Erityistapauksia

Kun pysäköit kaltevalle alustalle tai siten, että autoon on kiinnitetty esimerkiksi perävaunu, vedä kytkintä

SEISONTAJARRU

4 muutamien sekuntien ajan, jotta jarru kiristyy kunnolla.

Pysäköinti automaattinen seisontajarru vapautettuna (esimerkiksi jäätymisriskin vuoksi):

- kytke mikä tahansa vaihde tai P-asento. Tällöin voimansiirto lukitsee vetävät pyörät mekaanisesti;
- pysäytä moottori painamalla käynnistys-/pysäytyspainiketta **1**;
- avaa kuljettajan turvavyön lukitus;
- Avaa kuljettajan ovi.
- Vapauta automaattinen seisontajarru käsin (katso kohtaa "Automaattisen seisontajarrun vapauttaminen manuaalisesti").
- Automaattinen seisontajarru kytketty päälle automaattisesti, autoversion mukaan. Se on vapautettava manuaalisesti.

Mallit, joissa on automaattivaihteisto

Jos kuljettajan ovi on auki tai huonosti kiinni, kun moottori käy, on automaattinen vapautuminen estetty turvallisuussyistä (estetään, ettei auto liiku yksin ilman kuljettajaa). Viesti "Vapauta seisontajarru manuaalisesti" ilmestyy kojetauluun, kun kuljettaja painaa kaasupoljinta.



Älä koskaan nouse autosta asettamatta vaihteenvaihtinta **P**-asentoon ja sammuttamatta moottoria. Muista myös, että auton seisossa ja moottorin käydessä tyhjäkäyntiä auto lähtee liikkeelle, kun painat kaasupoljinta, jos jokin vaihde on kytkettynä.

Onnettomuusvaara.

Toimintahäiriöt

- Jos kyseessä on toimintahäiriö,

varoitusvalo  kojetaulussa syttyy, esille tulee "Tarkasta seisontajarru" -viesti ja joissain

tapauksissa  -varoitusvalo.

Ota nopeasti yhteys merkkihuoltoon.

- Jos automaattiseen seisontajarruun tulee toimintahäiriö, merkkivalo

STOP syttyy ja viesti "Seisontajarrun vika" näkyy, äänimerkki kuuluu ja joissakin

tapauksissa syttyy varoitusvalo .

Auto on pysäytettävä välittömästi lähimpään sellaiseen paikkaan, jossa

se voidaan pysäköidä muuta liikennettä häiritsemättä.



Jos näkyvä palaute tai ääni puuttuu, se merkitsee kojetaulun toimintahäiriötä. Auto on pysäytettävä välittömästi lähimpään sellaiseen paikkaan, jossa se voidaan pysäköidä muuta liikennettä häiritsemättä. Varmista, että auto on paikoillaan ja ota yhteys merkkihuoltoon.

SEISONTAJARRU



Jos "VAARA Sähkövika"- tai "Tarkista akku"- tai "Jarrujärjestelmän vika"

-viesti tulee näkyviin, auto on pysäytettävä vaihtamalla ykkösvaihteelle (manuaalivaihteisto) tai P-asentoon (automaattivaihteisto) tai vetämällä kytkintä **4** noin 10 sekunnin ajan.

Jos olosuhteet ja kaltevuus sitä edellyttävät, kiilaa ajoneuvon pyörät.

Vaarana on auton liikkeellelähtö.

Ota yhteys merkkihuoltoon.

Automaattinen paikallaanpito toiminto

Kun ajoneuvo on pysähtyneenä (esim. liikennevaloissa, risteyksessä, ruuhkassa), toiminto kytkee jarrut, vaikka kuljettaja on vapauttanut jarrupolkimen.

Jarrut vapautuvat heti, kun kuljettaja kiihdyttää riittävästi vaihteen ollessa kytkettynä.

Aktivointi



Paina kytkintä **2**.

Merkkivalo **1** kytkimessä **2** syttyy sen merkiksi, että toiminto on aktivoitu.

Toiminnanesto



Paina jarrupoljinta ja kytkintä **2** samanaikaisesti.

Merkkivalo **1** kytkimessä **2** sammuu ja vahvistaa, että toiminto on poistettu käytöstä.

Kun auton paikallaanpito toiminto on kytketty jarrut, myös seisontajarru kytketty seuraavissa tapauksissa:

– Kuljettaja poistuu autosta.

tai

– Auto on paikallaan yli kolme minuuttia.

Jarrupaineen ylläpidon ehdot

Seuraavien ehtojen pitää täytyä:

SEISONTAJARRU

– kuljettajan turvavyö on kiinni;

ja

– Sähkötoiminen seisontajarru on vapautettu.

ja

– Auto ei ole pysähtyneenä jyrkkään rinteeseen.

Kojetaulun merkkivalo  osoittaa jarrujen kytkennän ylläpidon.

Jarrujen kytkennän keskeytysehdot

Seuraavien ehtojen pitää täyttyä:

– Kuljettaja kiihdyttää riittävästi vaihteen ollessa kytkettynä.

tai

– Kuljettaja poistaa toiminnon käytöstä.

Kojetaulun merkkivalo  sammuu.



Jokaisen käynnistyksen jälkeen toiminto palaa tilaan, jossa se oli edellisen moottorin sammutuksen yhteydessä.

YMPÄRISTÖ

Autosi on suunniteltu haluten kunnioittaa **ympäristöä** koko auton eliniän ajan: sen valmistuksesta ja käytöstä aina sen huoltoelinkaareen loppuun.

3

Valmistus

Autosi on valmistettu teollisuusalueella, jossa pyritään vähentämään teollisuuden vaikutuksia asukkaisiin ja ympäröivään luontoon. Esimerkiksi veden ja energian kulutusta on vähennetty, näkyviä haittoja ja meluhaittoja on vähennetty, samoin päästöjä ilmakehään ja veteen. Jätteitä lajitellaan ja kierrätetään.

Päästöt

Autosi on suunniteltu siten, että se tuottaa käytössä vähemmän kasvihuonekaasupäästöjä (CO₂), ja näin ollen se kuluttaa vähemmän polttoainetta (esimerkiksi: 140 g/km ja 62 l / 100 km bensiiniautossa).

Lisäksi autoissa on pakokaasujen puhdistusjärjestelmä, kuten katalysaattori, lambdatunnistin, aktiivihillisuodatin (tämä estää säiliöstä tulevien haihtuvien polttoainehöyryjen pääsyn ilmaan) jne.

Osallistu sinäkin ympäristönsuojeluun

- Käytetyt osat (esim. akku, paristot, öljyn- ja ilmansuodatin) ja öljykanisterit (tyhjät tai jäteöljykanisterit) täytyy toimittaa ongelmajätekeräykseen tai niille tarkoitettuihin keräyspaikkoihin.
- Kun auto poistetaan käytöstä, se täytyy toimittaa hajottamoon, joka huolehtii osien kierrätyksestä.
- Noudata joka tapauksessa aina paikallista lainsäädäntöä.

Materiaalien uusiokäyttö

Autosi on vähintään 85-prosenttisesti kierrätettävissä ja vähintään 95-prosenttisesti uudelleen käytettävissä.

Tämän tavoitteen saavuttamiseksi useat auton osat on suunniteltu siten, että ne voidaan kierrättää.

Materiaalit ja rakenteet on suunniteltu huolellisesti:

- osien irrotus ja jälleenkäsittely on helppoa erikoistuneiden yritysten toimesta,
- edistää kiertotaloutta (uudelleenkäyttö, kierrätys, hyödyntäminen jne.)

Tämä pätee erityisesti sähköautojen akkuihin.

Raaka-ainevarojen säästämiseksi ajoneuvossasi on myös monia

kierrätysmuovista tai uusiutuvista materiaaleista valmistettuja osia.

OHJEITA HUOLLOSTA JA PÄÄSTÖJEN VÄHENTÄMISESTÄ

Autosi noudattaa käytöstä poistettujen autojen kierrätystä ja hyödyntämistä koskevia kriteereitä, jotka tulivat voimaan vuonna 2015.

Jotkin autosi osat on suunniteltu siten, että ne voidaan kierrättää.

Nämä osat on helppo irrottaa, jotta ne voidaan kerätä ja käsitellä kierrätyspisteissä.

Lisäksi autosi on suunniteltu siten, että sen tehtaalla tehdyt säädöt ja alhainen polttoaineenkulutus täyttävät voimassa olevat päästötasoja koskevat määräykset. Se pyrkii aktiivisesti rajoittamaan saastuttavia päästöjä ja parantamaan autojen polttoainetaloutta.

Pakokaasupäästöjen määrä sekä auton polttoaineenkulutus riippuvat myös sinusta itsestäsi. Varmista auton oikea huolto ja käyttö.

Huolto

Huomioi, että pakokaasupäästöjä koskevien määräysten rikkominen on rangaistava teko.

Jos annat vaihtaa muita kuin valmistajan hyväksymiä varaosia moottoriin, polttoainejärjestelmään tai pakosarjaan, auto ei välttämättä enää täytä pakokaasupäästöjä koskevia määräyksiä.

Noudata huoltokirjan mukaista huolto-ohjelmaa ja anna merkkihuollon suorittaa autosi säädöt ja tarkastukset. Merkkihuollolla on käytössään erikoislaitteet ja -työkalut, joiden avulla auton säädöt voidaan tehdä oikein.

Moottorillassa tehtävät säädöt

– **Sytytystulpat:** jotta auton polttoaineenkulutus ja suorituskyky pysyisivät optimaalisina, huollossa täytyy noudattaa tarkasti määräyksiä.

Jos sytytystulpat vaihdetaan, tarkasta, että tulppien merkki, tyyppi ja kärkiväli täyttävät moottorille määritellyt vaatimukset. Ota yhteys merkkihuoltoon.

– **Sytytys ja joutokäynti:** mitään säätöjä ei tarvita.

– **ilmansuodatin,**
polttoainesuodatin: tukkeutunut suodatinpanos pienentää moottorin tehoa. Suodatinpanos on vaihdettava.

Pakokaasujen päästönvalvonta

Pakokaasujen päästötason valvontajärjestelmä auttaa havaitsemaan auton pakokaasujen puhdistusjärjestelmän viat.

Vikojen seurauksena ympäristöön voi päästä haitallisia yhdisteitä tai vika voi vaurioittaa autoa.



Tämä merkkivalo ilmaisee järjestelmän toimintahäiriön:

Merkkivalo syttyy kytkettäessä virta ja sammuu, kun moottori käynnistetään.

- Jos merkkivalo palaa jatkuvasti, ota viipymättä yhteys merkkihuoltoon;
- Jos merkkivalo vilkkuu, aja siten, että moottorin käyntinopeus pienenee ("pienillä kierroksilla"), kunnes merkkivalo lakkaa vilkkumasta. Ota viipymättä yhteys merkkihuoltoon.

AJO-OHJEITA, ECO-AJO

Taloudellinen ajo

Polttoaineen kulutus ja E-Tech Full Hybrid -mallien energiankulutus on hyväksytty standardin ja säädösten mukaisesti.

Koska kaikki valmistajat käyttävät samaa menetelmää, sen avulla voidaan vertailla eri automalleja.

Todellinen kulutus riippuu auton käyttöolosuhteista, varusteista ja kuljettajan ajotyylistä.

Voit optimoida kulutuksen seuraavia ohjeita noudattamalla.

Auton mukaan käytettävissä voi olla useita toimintoja, jotka auttavat vähentämään polttoaineen tai energian kulutusta:

- käyntinopeusmittari,
- ajotavan ilmaisिन,
- reitin yhteenveto ja eco-ohjeet monitoiminäytössä,
- kiihdytyksen Eco-osoitus;
- ECO-tila
- E-Tech Full Hybrid -versioiden latausmittari.

Navigointijärjestelmä täydentää näitä tietoja, jos varusteena autossa.

Kojetaulussa A tai B

Automallista riippuen tietojen näyttö voidaan järjestää ja räätälöidä

monitoiminäytössä valitun kojetaulun tyylin mukaisesti.

Ajotavan ilmaisिन 1

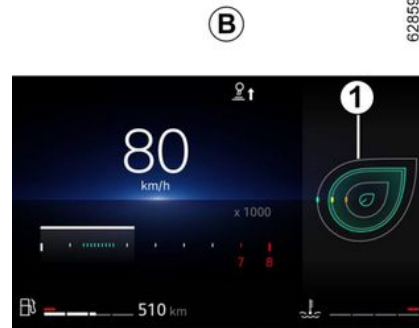

Ilmaisिन ilmoittaa reaaliaikaisesti ajotavasta. Siitä on merkkinä merkkivalo **1**.

Mitä enemmän lehtiä osoittimessa **1** on, sitä joustavammin ja taloudellisemmin ajat.

Jos noudatat tätä osoitinta säännöllisesti, autosi kulutus vähenee.

Katso lisätietoja multimediajärjestelmän käyttöohjeista.

AJO-OHJEITA, ECO-AJO

Kiihdytyksen ilmainen Eco 2

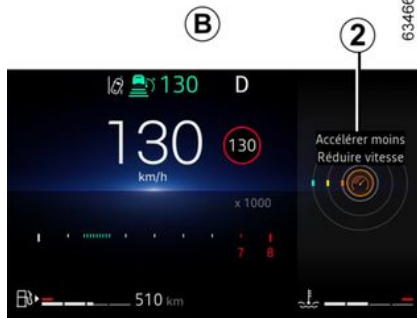
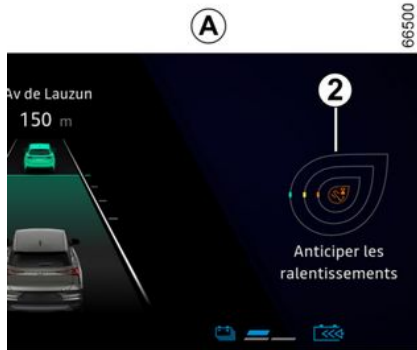

Osoitus ilmoittaa reaaliaikaisesti, kiihdytätkö maltillisesti vai voimakkaasti.

Siitä on merkinä merkkivalo **2**;

- vihreä: kiihdytys on maltillinen ja hyväksyttävä
- valkoinen: kiihdytys on liian voimakas
- harmaa: kiihdytys on voimakas.

Huomautus: ajotavan ilmaisinta **1** ja Eco kiihdytyksen osoitusta **2** ei voida näyttää samanaikaisesti näytössä.

Multimedianaäytössä

Matkakertomus



Kun moottori pysäytetään, multimedianaäyttöön **3** tulee matkaloki, josta näet edeltävän ajomatkan tiedot.

Näyttö osoittaa:

- yleinen pistemäärä,
- pistemäärän kehitys
- ajomatka, jolla polttoainetta ei ole kulunut.

Näyttöön tulee yleisarvosana 0–100, jonka perusteella voit arvioida eco-saavutuksiasi.

Mitä korkeampi arvosana, sitä pienempi polttoaineenkulutus.

Sinulle annetaan taloudellisen ajon ohjeita, jotta voisit parantaa ajosuoritustasi.

Suosikkireittien tallentaminen antaa tilaisuuden verrata ajosuoritustasi muiden auton käyttäjien ajoon.

Katso lisätietoja multimediajärjestelmän käyttöohjeista.

ECO-tila

ECO-tila on toiminto, joka optimoi polttoaineen kulutuksen.

Tämä vaikuttaa tiettyihin ajotoimintoihin (kiihtyvyyden, vaihdevipu, vakionopeussäädin, hidastuvuus jne.).

Kiihdytyksen rajoitus mahdollistaa ajon kaupunkialueella ja kaupunkien laitamilta vähäisellä kulutuksella.

AJO-OHJEITA, ECO-AJO

Aktivoi toiminto



Toiminto voidaan ottaa käyttöön (autoversion mukaan)

- painamalla kytkintä **4**;
- painamalla kytkintä **5** ➔ **285**;
- multimediajärjestelmän näytössä (katso ohjeita multimediajärjestelmän käyttöoppaasta).

Merkkivalo **Eco** tulee kojetauluun toiminnon kytkennän vahvistamiseksi.

Ajon aikana voit poistua tilapäisesti ECO-tilasta ja palauttaa moottorin täyden suorituskyvyn.

Se tapahtuu painamalla kaasupoljin kokonaan pohjaan asti.

ECO-tila palautuu, kun nostat jalkaa kaasupolkimelta.

Toiminnon kytkeminen pois käytöstä

Toiminto voidaan poistaa käytöstä (autoversion mukaan)

- painamalla kytkintä **4**;
- painamalla kytkintä **5** ➔ **285**.

Merkkivalo **Eco** sammuu kojetaulusta pois kytkennän merkiksi.

säästömittari



(kojetaulussa)

Säästömittari antaa kuljettajalle reaaliaikaisen tiedon auton energiankulutuksesta tai -talteenotosta.

Sininen käyttöönottoalue C, energian talteenotto

Kun ajon aikana nostat jalan kaasupolkimelta tai painat jarrupoljinta, sähkömoottori syöttää energiaa, jota käytetään auton hidastamiseen ja ajoakun lataamiseen.

"Energiankulutuksen" D käyttöalue

Säästömittarin väri vaihtelee:

AJO-OHJEITA, ECO-AJO

- **Vihreä:** täysin sähköinen tila, jossa ajoakku luovuttaa riittävästi energiaa sähkömoottoriin auton liikuttamiseksi.
- **valkoinen:** hybridiajotila, jossa ajoakku tai polttomoottori tai ne yhdessä tuottavat riittävästi energiaa auton liikuttamiseksi.



Tieto näkyy mittaristossa sen mukaan, millainen mittariston tunnelma-asetus on valittuna.

Ajo-ohjeita ja ECO-ajo

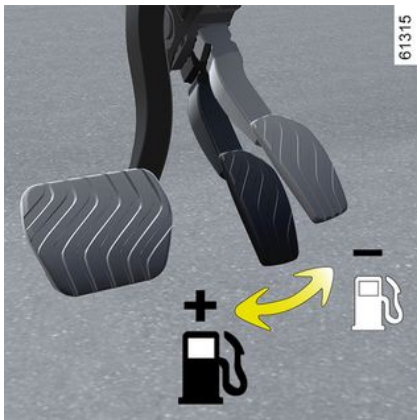

Matkustamon lämpötila

On normaalia huomata auton kuluttavan tavallista enemmän polttoainetta käytettäessä lämmitystä (etenkin kun ulkolämpötila laskee alle nollan) tai käytettäessä ilmastointia.

Ajotapa

- Älä lämmitä moottoria joutokäynnillä. Aja rauhallisesti ja vältä voimakkaita kiihdytyksiä, kunnes moottori on lämmennyt normaaliksi.
- Suurella nopeudella ajaminen lisää voimakkaasti polttoaineenkulutusta ja E-Tech Full Hybrid -ajoneuvojen tapauksessa lyhentää ajoneuvon toimintamatkaa.
- "Urheilullinen" ajo lyhentää E-Tech Full Hybrid -ajoneuvon toimintamatkaa: valitse "tasaisempi" ajotapa.

Esimerkkejä (tasaisella nopeudella):

- nopeuden vähentäminen noin 130 km/h:sta 110 km/h:iin säästää polttoainetta noin 20 %;
- nopeuden vähentäminen noin 90 km/h:sta 80 km/h:iin säästää polttoainetta noin 10 %.
- Dynaaminen ajo, jossa on usein huomattavia kiihdytyksiä ja hidastuksia, kuluttaa paljon

polttoainetta suhteessa säästyneeseen aikaan.

– Älä kiihdytä autoa pienillä vaihteilla siten, että moottorin käyntinopeus nousee korkeimmille kierroslukemille. Käytä aina suurinta mahdollista välityssuhdetta.

- Vältä rajuja kiihdytyksiä.
- Vältä jarrun jatkuvaa käyttöä. Ennakoi tiellä olevat esteet ja kaarteet, jolloin auton vauhdin hidastamiseen riittää kaasun löysääminen.
- Älä kiihdytä ylämäkeen pitääksesi nopeuden vakiona. Pidä mieluiten kaasupoljin samassa asennossa.
- Kaasupolkimen painallus vapaalla, ennen kuin vaihdat pienemmälle vaihteelle tai pysäytät moottorin on turhaa nykyisillä autoilla.
- Rankkasateet, tulvat:



Älä aja ajoradalla, jossa vesi nousee yli pyöränvanteen alareunan.

AJO-OHJEITA, ECO-AJO



Ajamisen häiriöt

Käytä kuljettajan puolella ehdottomasti

oikeanlaisia lattiamattoja

ja kiinnitä ne niille tarkoitettuihin kiinnikkeisiin. Tarkasta kiinnitykset säännöllisesti. Älä aseta mattoja päällekkäin.

Polkimien kiinnitarttumisvaara.

Renkaat

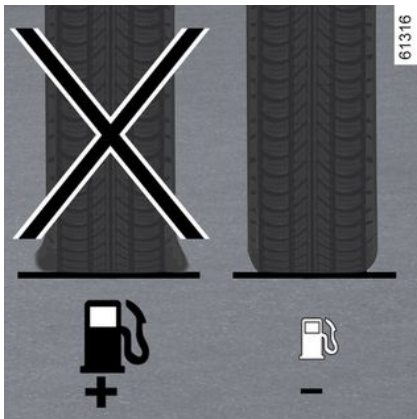

- Riittämätön rengaspaine lisää polttoaineenkulutusta.
- Jotta voit optimoida polttoaineen kulutuksen, aseta suurimman

nopeuden rengaspaine tai kuljettajan oven reunaan ilmoitettu suositeltava paine ➔ **324**.

- Sellaisten renkaiden käyttö, joita valmistaja ei ole suositellut, voi lisätä polttoaineenkulutusta.

Käyttöohjeita



- Suosi ECO-tilaa.
- Sähkölaitteiden käyttö kuluttaa polttoainetta: sammuta kaikki sähkölaitteet, kun niitä ei tarvita. Pidä **kuitenkin** turvallisuussyistä ajovalot aina päällä. (Jotta näet ja näyt aina!)
- Käytä auton omaa ilmanvaihtojärjestelmää. Jos ajat auton ikkunat auki, polttoaineen kulutus

kasvaa +4 % ajettaessa 100 km/h tuntivauhdilla.

- Vältä polttoaineen täyttämistä reunoja myöten, näin estät polttoaineen läikkymisen.
- **Autoissa, joissa ei ole automaattista ilmastointia**, ilmastointi kannattaa ottaa pois päältä, kun sitä ei tarvita.

Neuvoja polttoaineenkulutuksen minimoimiseksi ja ympäristön suojelemiseksi:

Jos auto on ollut pysäköitynä kuumalla säällä tai suorassa auringonpaisteessa, tuuleta sitä muutama minuutti ennen käynnistämistä saadaksesi kuuman ilman ulos.

- Irrota kattoteline, jos sitä ei käytetä.
- Suurikokoisia esineitä on taloudellisempi kuljettaa perävaunussa.
- Matkailuvaunua vedettäessä kannattaa käyttää valmistajan hyväksymää tuuliohjainta, joka on muistettava säätää sopivaan asentoon.
- Vältä ovelta ovelle -ajoa (lyhyet välimatkat ja pitkät välipysähdykset), koska näissä olosuhteissa moottori ei lämpene tarpeeksi optimaalista käyttölämpötilaa varten.

AJO-OHJEITA, ECO-AJO

Ennakoiva ECO-ajovustin

Tämä toiminto tarjoaa sinulle ajoneuvosta riippuen ja tilauspohjaisten karttojen avulla taloudellisemman ajotavan.

Kun lähestyt ajotilannetta (liikenneympyrä, nopeusrajoitus jne.), toiminto ilmoittaa kojetaulussa näkyvän ilmaisimen kautta ajankohdan, jolloin sinun tulisi vapauttaa kaasupoljin.

Jos kuljettaja suorittaa tämän toimenpiteen, ajoneuvo voi lopettaa kiihdytyksen ja rajoittaa jarrujen käyttöä.

Tämä vähentää polttoaineenkulutusta ja jarrupalojen sekä renkaiden kulumista.

Käyttöönotto/käytöstäpoisto

Valitse "Auto"-tilassa valikko "Ajoavustimet" ja sitten "ECOEnnakoiva ajoavustin".



ECO-ennakoiva ajoavustinpalvelu on tilauspohjainen.

Katso tilaustenhallintaan liittyviä lisätietoja multimediajärjestelmän käyttöoppaasta.

Toimintaperiaate



Kun ajotilanne on alkamassa, varoitusvalot **1** ja **2** näkyvät kojetaulussa.

Merkkivalo **2** kehottaa kuljettajaa vapauttamaan kaasupolkimen.

Varoitusvalo **1** näyttää välittömän ajotilanteen.

Kun kuljettaja vapauttaa kaasupolkimen, merkkivalo **2** katoaa kojetaulusta. Varoitusvalo **1** pysyy kojetaulussa, kunnes tilanne tapahtuu.

Jos kuljettaja ei säädä nopeutta, merkkivalot **1** ja **2** pysyvät kojetaulussa, kunnes tilanne ilmenee.

Ajotilanteet

Seuraavat ajotilanteet havaitaan:



tien kaarre



-nopeusrajoitus



kiertoliittymä,

(tietulli)



risteys, jossa on liikennemerkki

Pakollinen pysähtyminen tai Väistämisvelvollisuus risteyksessä.

Toiminto ei pysty havaitsemaan seuraavia:

- rinteet (ylä- tai alamäki);
 - risteys, jossa ei ole liikennemerkkiä
- Pakollinen pysähtyminen tai Väistämisvelvollisuus risteyksessä;

AJO-OHJEITA, ECO-AJO

– liikenneuhkat.

3

RENGASPAINEVAROITIN

43592

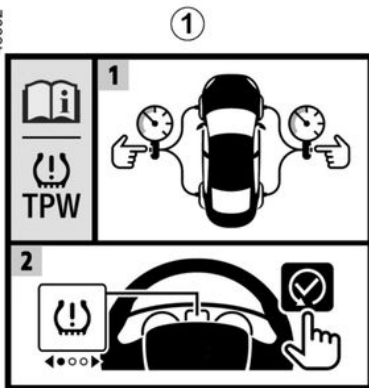

Kun autoon on asennettu tämä järjestelmä, se varoittaa, jos

ilmanpaine laskee yhdessä tai useammassa renkaassa.

Mikäli järjestelmä on asennettu autoon, siitä kertoo tarra 1.

Toimintaperiaate

64040



Tämä järjestelmä havaitsee jonkin renkaan paineen laskun mittaamalla renkaiden nopeutta ajon aikana.

Merkkivalo  2 syyty palamaan kiinteästi varoittamaan kuljettajaa, jos paine on liian alhainen (esim. tyhjentyynyt tai puhjennut rengas).

66502

3

RENGASPAINEVAROITIN



Järjestelmän tavoitteena on osaltaan parantaa ajo-ominaisuuksia.

Toiminto ei kuitenkaan korvaa kuljettajan huomiokykyä. Muista huolehtia auton varusteiden kunnosta. Matkustajien turvallisuus on sinun vastuullasi. Tarkasta rengaspaineet kerran kuussa (muista tarkastaa myös vararenkaan paine).

Käyttöolosuhteet

Jotta voidaan antaa luotettava varoitus paineen alenemisen sattuessa, järjestelmä on palautettava paineeseen, joka vastaa jotakin rengaspaineen ilmaisevassa tarrassa olevaa (viitearvot) → 324.

Nollaus on tehtävä aina, kun kaikkien neljän renkaan ilmanpaine on tarkastettu renkaiden ollessa kylmät.

Seuraavissa tilanteissa on vaarana, että järjestelmä reagoi hitaasti tai ei toimi oikein:

– järjestelmää ei ole uudelleenalustettu ilmanpaineen

lisäämisen tai minkä tahansa renkaalle tehdyn toimenpiteen jälkeen,

- väärin alustettu järjestelmä:
- rengaspaine eri kuin suosituspaine,
- Kuormituksen merkittävä muutos tai kuormituksen jakautuminen auton toiselle puolelle.
- Urheilullinen ajotapa, jossa on voimakkaita kiihdytyksiä.
- Ajo lumisella tai liukkaalla tiellä.
- ajo lumiketjuilla,
- ajo vain yhdellä uudella renkaalla,
- Muiden kuin merkkihuollon hyväksymien renkaiden käyttö.



Rengaspaineet on tarkistettava ennen nollauksen aloittamista.

Järjestelmä ei anna varoitusta, jos paine ei vastaa suositeltua painetta.



Järjestelmä ei heti tunnista rengaspaineen äkillistä laskua (renkaan puhkeaminen yms.).

Rengaspaineiden ohjearvon uudelleenalustuksen menettely

Tehtävä seuraavissa tapauksissa:

- jokaisen renkaan täytön tai rengaspaineiden varoitusjärjestelmän nollaamisen jälkeen
- pyöränvaihdon jälkeen,
- pyörien paikanvaihdon jälkeen.

Rengaspaineet on sovittava auton käyttöoloihin (ajo tyhjänä, kuormassa, moottoritieellä jne.). Noudata suositeltuja rengaspaineita (muista tarkastaa myös vararenkaan paine). Tarkasta ne kerran kuussa ja ennen pitkiä matkoja (katso kuljettajan oven reunassa olevaa tarraa → 324).



63426

RENGASPAINEVAROITIN

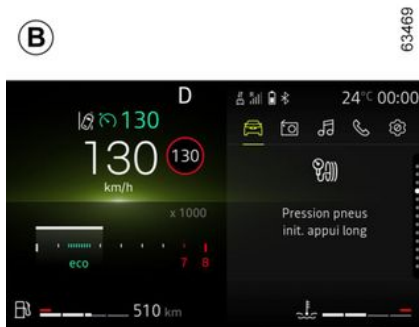

- Jos autossa on **A**-tyypin kojetaulu, alue **7** on jo aktivoituna.
- Jos autossa on tyyppin **B** kojetaulu, paina kytkintä **6** riittävän monta kertaa,

jotta pääset "Auto"  -välilehdelle.

- Paina kytkintä **3** tai **4** nopeasti, niin pääset "Rengaspaineen nollaus pitkällä painalluksella" -sivulle.
- Käynnistä uudelleenalustus painamalla pitkään kytkintä **5** OK.

Pidä kytkintä **5** painettuna, kunnes "Toimenpide on valmis" -viesti tulee näkyviin. Voit jatkaa ajamista.

 Jos auto on varustettu navigointijärjestelmällä, nollausmenettely voidaan suorittaa myös multimedianaäytössä. Katso laitteen ohjeita.

Sytytysvirta kytkettynä ja **auto** pysähdyksissä:

RENGASPAINEVAROITIN

Viestien näyttäminen

Taulukossa on esitetty renkaan nollausmenettelyyn liittyvät viestit.

Askeleet	Viestit	Merkitys
-	Pysäytä auto ennen nollausta	Viesti näkyy ajon aikana. Jos haluat nollata rengaspainejärjestelmän (kaikki neljä rengasta), pysäytä ajoneuvo.
1	Nollaa paineet pitkällä pain.	Tee kaikkien neljän renkaan paineen uudelleenasetus auton ollessa pysähdyksissä pitämällä kytkintä 5 OK painettuna, kunnes "Jos paineet OK, pidä painettuna" -viesti tulee esille.
2	Jos paineet OK, pidä painettuna	Viesti vilkkuu. Tämä on muistutus siitä, että paine on säädettävä viitearvoihin, joita suositellaan rengaspaineen ilmaisevassa tarrassa ➔ 324 . Pidä kytkintä 5OK painettuna nollauspyynnön vahvistamiseksi, kunnes viesti "Toiminto suoritettu" tulee esille.
3	Toiminto suoritettu	Nollaus on nyt suoritettu. Voit jatkaa ajamista.

RENGASPAINEVAROITIN

Rengaspaineiden säätö

Kaikkien renkaiden paineet on säädettävä, kun renkaat ovat kylmiä. (Suosituspaineet käyvät ilmi kuljettajan oven reunassa olevasta tarrasta).

Jos rengaspainetta ei voida tarkistaa **kylmistä renkaista, annettuihin arvoihin on lisättävä 0,2–0,3 baaria (3 PSI:tä) oikean paineen saamiseksi.**

Kuuman renkaan painetta ei saa missään tapauksessa pienentää.

Jokaisen rengaspaineen lisäämisen tai säädön jälkeen käynnistä rengaspaineen ohjearvon uudelleenasetus.

Renkaiden/pyörien vaihto

Käytä autossa ainoastaan valmistajan hyväksymiä varusteita. Muussa tapauksessa on vaarana, että järjestelmä reagoi hitaasti tai toimii virheellisesti → **322**.

Aina renkaan/pyörän vaihtamisen jälkeen tarkista rengaspaineet ja alusta rengaspaineiden ohjearvo uudelleen.

Vararengas

Jos varusteena ja asennettuna autossa, säädä rengaspaineita ja

käynnistä rengaspaineiden ohjearvon uudelleenasetusta.

Renkaan paikkausainesumutin ja renkaan täyttöpakkaus

Käytä vain merkin hyväksymiä varusteita. Muussa tapauksessa on vaarana, että järjestelmä reagoi hitaasti tai toimii virheellisesti → **325**. Kun olet käyttänyt renkaan täyttöpakkausta, säädä rengaspaineet ja alusta rengaspaineiden ohjearvot.

Rengaspaineviat







Seuraavalla sivulla olevassa taulukossa on lueteltu kojetaulussa **8** näkyvät varoitusviestit, kun järjestelmä havaitsee rengaspainevian.

Kojelaudan viesti ilmoittaa mahdollisesta rengaspainetta koskevasta häiriöstä (esim. tyhjentynyt tai puhjennut rengas).

RENGASPAINEVAROITIN

Vikailmoitustaulukko

Merkkivalot	Viestit	Merkitys
 syttyy	Täytä renkaat ja nollaa	Tämä on osoitus siitä, että järjestelmä on havainnut vajaan tai puhjenneen renkaan. Tarkista ja säädä kaikkien neljän renkaan paine niiden ollessa kylmiä ja nollaa sitten järjestelmä.
 vilkkuu ja jää palamaan	Tark. paineet ja nollaa	Tämä on osoitus siitä, että nollaus epäonnistui. Tarkista ja säädä rengaspaineet uudelleen ennen järjestelmän nollaamista.
 vilkkuu ja jää palamaan, samoin kuin varoitusvalo 	Tarkasta TPW	Tämä on osoitus järjestelmän viasta. Kysy lisätietoja jälleenmyyntiliikkeestä.
 vilkkuu ja jää palamaan	TPW ei toiminnassa	Tämä on osoitus siitä, että autoon on asennettu varapyörä, joka on kooltaan erilainen kuin muut pyörät. Järjestelmä ei ole käytettävissä, ennen kuin poikkeava pyörä korvataan muiden pyörien kanssa samankokoisella pyörällä ja nollaus on suoritettu.

AJAMISEN APUJA TEHOSTUSLAITTEET

Automallikohtaisesti eturuvavöitä täydentävät laitteet ovat:

- lukkiutumattomat jarrut (ABS);
- ajovakauden hallintajärjestelmä (ESC) ja aliohjautuvuuden hallintajärjestelmä sekä luistonestojärjestelmä;
- hätäjarrutustehostin,
- monitörmäysjarrutus
- regeneroiva jarrujärjestelmä
- mäkilähtöavustin.



Toiminnot auttavat säilyttämään ajovakauden tilanteessa, jossa ollaan menettämässä auton hallinta. Järjestelmä muuttaa auton käyttäytymistä kuljettajan haluamaan suuntaan. Nämä toiminnot eivät kuitenkaan korvaa kuljettajan huomiokykyä. **Järjestelmä ei voi kumota fysiikan lakeja. Sen tarkoituksena ei ole rohkaista ajamaan liian suurilla ajonopeuksilla.** Järjestelmä ei koskaan korvaa kuljettajan tarkkaavaisuutta auton käsittelyssä kaarreaajossa (kuljettajan on jatkuvasti huomioitava yllättävät tekijät, jotka saattavat vaikuttaa auton käyttöön).

Lukkiutumaton jarrujärjestelmä (ABS)

Kun autolla joudutaan jarruttamaan voimakkaasti, ABS:n avulla estetään pyörien lukkiutuminen, jolloin jarrutusmatka on

Tällöin voidaan tehdä väistöliikkeitä koko ajan jarruttaen. Järjestelmän avulla jarrutusmatka voidaan pitää lyhyenä erityisesti huonosti pitävällä alustalla (esim. märkä pinnoite).

ABS-järjestelmän toiminta tuntuu ajaessa jarrupolkimen värähtelynä, joka voi olla voimakastakin. ABS-järjestelmän avulla ei voida milloinkaan parantaa renkaiden ja tien välistä "fyysistä" pitokykyä. Tarpeellista varovaisuutta on siten **ehdottomasti** noudatettava (esim. turvaväli edellä ajavaan autoon).





Jos joudut jarruttamaan vaaratilanteessa äkillisesti, paina jarrupoljinta **lujaa ja yhtäjaksoisesti**. Auton jarrupoljinta ei tarvitse painaa lyhyesti useita kertoja peräkkäin (kuten "pumppausjarrutuksessa" tehdään). ABS mukauttaa jarrujärjestelmään kohdistuvan voiman.

Toimintahäiriöt:

-  ja  palavat kojetaulussa, ja (automallikohtaisesti) viestit "Tarkista ABS", "Tarkista

AJAMISEN APUJA TEHOSTUSLAITTEET

jarrujärjestelmä" ja "Tarkista ESC" sen merkiksi, että ABS, ESC Hätäjarrutustehostin on poistettu käytöstä. **Jarrutus on edelleen mahdollista;**

–  ,  ,  ja 

sytyvät kojetaulussa, ja esiin tulee viesti "Jarrujärjestelmän vika" **jarrujärjestelmän vian merkiksi.**

Ota kummassakin tapauksessa yhteys merkkihuoltoon.



Jarrut toimivat vain osittain. Äkkijarrutus on tässä tilanteessa vaarallista: **Äkkijarrutus**

on tässä tilanteessa vaarallista:

sinun on ehdottomasti pysäytettävä auto mahdollisimman pian paikkaan, jossa pysäköiminen on mahdollista muuta liikennettä vaarantamatta. Ota yhteys merkkihuoltoon.

Ajovakauden hallintajärjestelmä ESC, aliohjautuvuuden hallintajärjestelmä ja luistonestojärjestelmä

Ajovakauden sähköinen hallintajärjestelmä ESC

Järjestelmän tarkoituksena on auttaa kuljettajaa säilyttämään auton hallinta kriittisissä tilanteissa (esim. väistettäessä tiellä olevaa estettä, pidon kadotessa kaarreajossa).

Toimintaperiaate

Ohjauspyörän kääntökulman anturin avulla järjestelmä päättelee, mikä on kuljettajan haluama ajolinja.

Muut auton anturit mittaavat auton todellista ajolinjaa.

Järjestelmä vertaa haluttua ajolinjaa todelliseen. Jos jälkimmäinen poikkeaa edellisestä, se korjaa todellista ajolinjaa. Tämä tapahtuu jarruttamalla tiettyjä pyöriä ja/tai moottorin tehoa säätelämällä. Jos järjestelmä

käynnistetään,  varoitusvalo vilkkuu kojetaulussa.

Aliohjautuvuuden hallintajärjestelmä

Järjestelmä täydentää ajovakauden hallintajärjestelmän ESC:n toimintaa, jos aliohjautuvuus on erittäin

voimakasta (etupyörien pito on heikko).

Luistonesto

Järjestelmä estää vetopyörien luiston ja pitää auton suuntavakaana liikkeellelähdessä ja kiihdytyksissä tai moottorijarrutuksissa.

Toimintaperiaate

Järjestelmä mittaa pyöräanturien tietojen perusteella vetopyörien pyörintänopeutta ja vertaa niitä keskenään. Jos pyörä alkaa luistaa, järjestelmä jarruttaa sitä. Pyörää jarrutetaan, kunnes sen pyörintänopeus on sopiva, jotta pyörän pito saataisiin jälleen palaamaan.

Järjestelmä säätää myös moottorin käyntinopeutta pyörien pitoon sopivaksi, kaasupolkimen asennosta riippumatta.

Joissakin tilanteissa (erittäin pehmeällä alustalla, esim. lumessa tai savessa, tai ajettaessa lumiketjut asennettuna) järjestelmä voi laskea moottorin käyntinopeutta luiston rajoittamiseksi.

Toimintahäiriöt

Kun järjestelmä havaitsee toimintahäiriön, kojetauluun tulee viesti "Tarkista ESC" ja varoitusvalot

 ja  sytyvät kojetaulussa. Tällöin ESC- ja

AJAMISEN APUJA TEHOSTUSLAITTEET

luistonestojärjestelmien toiminta on estetty.

Kysy lisätietoja jälleenmyyntiliikkeestä.

Hätäjarrutustehostin

ABS-järjestelmää täydentävä hätäjarrutustehostin lyhentää osaltaan pysähtymismatkaa voimakkaan jarrutuksen yhteydessä.

Toimintaperiaate

Järjestelmä havaitsee hätäjarrutustilanteen. Jarrujärjestelmä toimii tällöin välittömästi enimmäisteholla, ja jarrujen lukkiutumisen estävä ABS-säätely saattaa kytkeytyä.

ABS-jarrujärjestelmä toimii niin kauan kuin jarrupoljinta ei päästetä ylös.

Jarruvalojen syttyminen

Hätävilkut voivat vilkkua, kun auton vauhti hidastuu voimakkaasti (mallikohtainen toiminto).

Jarrutuksen ennakointi

Jos vapautat kaasupolkimen nopeasti, järjestelmä ennakoii jarrutuksen automallikohtaisesti jarrutusmatkan lyhentämiseksi.

Erityistapauksia

Vakionopeussäätimen käytön yhteydessä:

- hätäjarrutusjärjestelmä voi aktivoitua kaasupoljinta käytettäessä, kun kaasupoljin vapautetaan;
- Jos et käytä kaasupoljinta, hätäjarrutusjärjestelmä ei puutu jarrujen toimintaan.

Toimintahäiriöt

Kun järjestelmä havaitsee toimintahäiriön, viesti "Tarkista jarrujärjestelmä" tulee kojetauluun, ja

esille tulee myös varoitusvalo 

Kysy lisätietoja jälleenmyyntiliikkeestä.

Monitörmäysjarrutus

Monitörmäysjarrutustoiminto ehkäisee onnettomuuden jälkeisiä lisätörmäyksiä estämällä tilapäisesti ajoneuvon liikkeen.

Toimintaperiaate

Kun turvatyynyjärjestelmä havaitsee törmäyksen, esikiristimet tai turvatyynyt laukeavat ➔ 59 ja monitörmäysjarrutustoiminto aktivoi ajovakauden hallintajärjestelmän (ESC) auton jarruttamiseksi.

Aktivoitunut monitörmäysjarrutus kytkeytyy pois päältä seuraavissa tilanteissa:

- Kuljettaja painaa kaasupoljinta voimakkaasti.

ja/tai

- Kuljettajan jarrupolkimen painalluksesta syntyvä jarrutusvoima on suurempi kuin toiminnon käynnistämisen automaattisen jarrutuksen tuottama voima.

Huomautus: monitörmäysjarrutus ei toimi, jos ajoneuvon jarrujärjestelmä ei toimi asianmukaisesti.

Toimintahäiriöt

Kun järjestelmä havaitsee toimintahäiriön, kojetauluun tulee viesti "Tarkista törmäyksen jälkeen" ja

merkkivalo  syttyy.

Toiminto kytkeytyy tällöin pois käytöstä. Kysy lisätietoja jälleenmyyntiliikkeestä.

Regeneroiva jarrujärjestelmä

Regeneroiva jarrujärjestelmä muuttaa auton jarrutusenergiaa sähköenergiaksi.

Se lataa ajoakkua, minkä ansiosta toimintamatka kasvaa.

AJAMISEN APUJA TEHOSTUSLAITTEET

Toimintahäiriöt

–  syttyy kojetauluun ja sen vieressä näkyy viesti "Tarkista jarrujärjestelmä" **häätäjarrutehostin on edelleen toiminnassa.**

Nämä olosuhteissa jarrun poljintuntuma voi olla erilainen.

Jarrupoljinta kannattaa painaa pitkään ja yhtäjaksoisesti.

Kysy lisätietoja jälleenmyyntiliikkeestä.

– **STOP** syttyy kojetaulun näyttöön, johon tulee myös viesti "Jarrujärjestelmä vika": **tämä ilmaisee jarrujärjestelmän toimintahäiriötä.**

Ota yhteys merkkihuoltoon.



Jos merkkivalo **STOP** syttyy, pysäytä auto oman turvallisuutesi vuoksi välittömästi lähimpään sellaiseen paikkaan, johon se voidaan pysäköidä muuta liikennettä vaarantamatta. Pysäytä moottori äläkä käynnistä uudelleen. Ota yhteys merkkihuoltoon.

Mäkilähtöavustin

Riippuen kaltevuuden suuruudesta järjestelmä avustaa mäkilähdössä. Se estää autoa liukumasta taaksepäin kirstämällä jarruja automaattisesti, kun kuljettaja nostaa jalkansa jarrupolkimelta käyttääkseen kaasupoljinta.

Järjestelmän toiminta

Se toimii ainoastaan, kun vaihteenvalitsin on muussa asennossa kuin vapaalla (muu asento kuin N tai P, jos autossa on automaattivaihteisto) ja kun auto on täysin pysähtynyt (paina jarrupoljinta).

Järjestelmä pidättelee autoa noin **2 sekuntia**. Sitten jarrut vapautuvat asteittain (auto liikkuu kaltevuuden mukaisesti).



Mäkilähtöavustin ei voi kaikissa tapauksissa (esim. erittäin kovissa kaltevuuksissa) täysin

estää autoa liukumasta taaksepäin.

Kuljettaja voi kaikissa tapauksissa käyttää jarrupoljinta ja estää autoa liukumasta taaksepäin.

Mäkilähtöavustinta ei saa käyttää pitkissä pysähdyksissä. Käytä sen sijaan jarrupoljinta.

Tämän toiminnon tarkoitus ei ole pitää autoa pitkään paikoillaan.

Käytä tarpeen vaatiessa jarrupoljinta auton pysäyttämiseen.

Kuljettajan on oltava erityisen varovainen, jos maa on liukas tai pito on huono.

Vakavien vammojen riski.

MUUT AJAMISEN TUKITOIMINNOT

Oma turvallisuus

"Oma turvallisuus" -toiminnon avulla voidaan aktivoida tai poistaa käytöstä joukko ajamisen aputoimintoja samanaikaisesti.

"Oma turvallisuus" -toiminto voidaan konfiguroida (automallin mukaan) multimedianäytöstä valitsemalla ajamisen aputoiminnot, jotka halutaan poistaa käytöstä ryhmänä.

Toiminta



"Kaikki käytössä" -tila

Ajoavustimen toiminnot ja konfiguroinnit ovat automallin mukaan seuraavat:

- ylinopeuden varoitusääni → 206;
- kaistaltapoistumisen esto → 174;
- kuljettajan tarkkaavaisuusvaroitus → 204;
- kaista-avustimen kaistaltapoistumisen esto → 181.

Kun Kaikki käytössä -tila on aktiivinen: painikkeen **1** merkkivalo syttyy ja kojetaulussa näkyy viesti My Safety All ON valittu. Tilassa käytettävissä olevat ajoavustimet aktivoituvat.

"Mukautettu" tila

Tässä tilassa voit **poistaa käytöstä** tai **ottaa uudelleen käyttöön** tiettyjä ajoavustimia, jotka ovat käytettävissä Kaikki käytössä -tilassa, joka on konfiguroitu aiemmin käyttämällä MY SAFETY PERSO -asetusta.

Kun virta on kytketty, paina painokytintä **1** kahdesti peräkkäin. Ensimmäisellä napautuksella viesti "Siirry omaan turvallisuuteen painamalla uudelleen" tulee kojetauluun. Toisella painalluksella varoitusvalo kytkimessä **1** sammuu. "Mukautettu" tila aktivoituu. Kojetauluun tulee viesti "My Safety Perso valittu".

Jos haluat vaihtaa takaisin Kaikki käytössä -tilaan, **paina kerran** painiketta **1**. Painikkeen **1** merkkivalo syttyy.



Sen mukaan, kuinka kauan moottorin viimeisimmästä sammutuksesta on kulunut, hälytykset aktivoidaan uudelleen:

- kun auton lukitus avataan;
tai
- kun ovi avataan;
tai
- kun moottori käynnistetään uudelleen.

MUUT AJAMISEN TUKITOIMINNOT

Perso-tilan asetukset

Multimedianaäytöstä 2



Lisätietoja eri asetusten käyttämisestä on multimedijärjestelmän ohjeissa.

Kaistaltapoistumisen esto

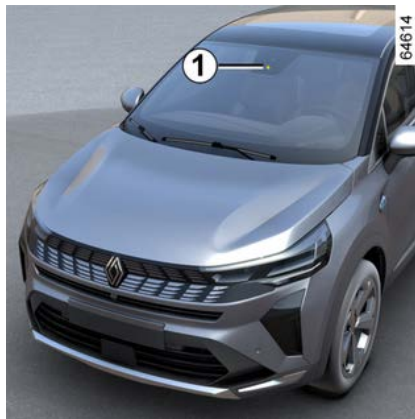

Ohjausjärjestelmä ja korjaava ohjausliike aktivoituvat kamerasen **1** tietojen perusteella, jos suuntavilkku ei ole kytketty ja auto ylittää kiinteän ajokaistaviivan tai katkoviivan tai lähestyy tien laitaa (esim. liikenteenjakaja, suojakaide, jalkakäytävän reuna, pengeri).

Jos katkoviiva ylitetään ilman suuntavalojen kytkemistä, toiminto (asetuksen mukaan):

- varoittaa kuljettajaa ilman ohjausjärjestelmän korjausliikettä; tai
- tekee ohjauksen korjausliikkeen.



Kuljettaja voi **ottaa auton takaisin hallintaan** ohjauspyörää kääntämällä.

Kameran sijainti 1

Varmista, ettei tuulilasi ole peittyneenä (lika, muta, lumi tai tiivistynyt kosteus jne.).



Järjestelmän tavoitteena on osaltaan parantaa ajo-ominaisuuksia. Tämä toiminto ei kuitenkaan

missään tapauksessa korvaa kuljettajan tarkkaavaisuutta ja vastuuta, vaan hänen on jatkuvasti huolehdittava autonsa hallinnasta.

MUUT AJAMISEN TUKITOIMINNOT

Käyttöönotto/käytöstäpoisto

Multimediasäätöstä 2



Katso lisätietoja multimediajärjestelmän käyttöohjeista.

Kytimestä "Oma turvallisuus" 3





– Jos haluat ottaa toiminnon pois käytöstä (jos se on poistettu käytöstä oman turvallisuuden mukautustilasta), ➔ 173paina kytintä 3 kaksi kertaa.

Merkkivalo  näkyy keltaisena kojetaulussa.



– Jos haluat toiminnon takaisin käyttöön, paina kytintä 3kerran. Kojetauluun syttyy toiminnosta kertova merkkivalo .

Toiminta



Kun toiminto on aktivoitu, varoitusvalo  tai  sekä vasen ja oikea kaistaviivan ilmaisimien 4 näkyvät kojetaulussa.

Toiminto on valmis hälyttämään tai tekemään toimenpiteen, jos

ajonopeus ylittää 65 km/h ja  tai  palaa sekä vasen ja oikea kaistaviivan ilmaisimien 4 näkyvät valkoisina.

Toiminto on käytössä, jos auto

– lähestyy piennarta ilman, että suuntavalon valo on aktivoitu;

MUUT AJAMISEN TUKITOIMINNOT



- ylittää jatkuvan viivan ilman, että suuntavalo on kytketty päälle;
- ylittää katkoviivan ilman, että suuntavalo on aktivoitu ja jos asetus "toiminta katkoviivalla" on valittu.

Näissä tapauksissa:

- Toiminto korjaa auton ajolinjaa auton ohjausjärjestelmän avulla.

– varoitusvalo  tai  ja ilmaisain **4** syttyvät keltaisena ylitetyn kaistaviivan puolella.

Jos ohjausjärjestelmän tekemät korjaukset eivät riitä, merkkivalo

 tai  ja ylitetyn kaistaviivan osoitus **4** muuttuvat punaiseksi kojetaulussa ja ohjauspyörä tärisee.

Kun "Toiminta katkoviivalla" -asetusta ei ole valittu, **toiminto antaa äänimerkin, jos** auto ylittää katkoviivan ilman, että suuntavaloja on aktivoitu ja jos piennar ei ole tarpeeksi lähellä viivaa.

Tässä tapauksessa toiminto varoittaa kuljettajaa:

- Ohjauspyörä tärisee.

ja

– kojetaulun varoitusvalo  tai

 ja ilmaisain **4** syttyvät keltaisena ylitetyn kaistaviivan puolella.

Huomautus: mutkissa toiminto sallii lievän viivanylityksen.

Eriyistä tapauksia

"Ohjaa autoa" Varoitus

– Jos järjestelmä on toiminnassa ja se ei enää havaitse kuljettajan aktiiviteettia ohjauspyörällä, viesti "Ohjaa autoa" tulee kojetaululle, äänimerkki kuuluu ja (automallin mukaan) keltainen varoitusvalo syttyy



, kunnes kuljettaja on ottanut auton hallintaansa.

– Jos järjestelmä on ollut toiminnassa liian kauan, viesti "Ohjaa autoa" tulee kojetauluun, äänimerkki kuuluu ja (automallin mukaan) varoitusvalo



syttyy keltaisena, ja ilmaisain **4** kyseisen viivan puolella näkyy, kunnes kuljettaja on ottanut auton hallintaansa.



Voit keskeyttää ajolinjan korjauksen milloin tahansa kääntämällä ohjauspyörää.

Auto, jossa on "Active driver assist"

Jos "Kaistakeskitys"-toiminto on aktivoitu samaan aikaan kuin

"Kaistaltapoistumisen esto" -toiminto, varoitusvalo muuttuu seuraavasti:

- "Kaistakeskitys"-toiminto on

toiminnassa: vihreä  -varoitusvalo korvaa valkoisen tai

harmaan  tai  -varoitusvalon kojetaulussa. Toiminnon "Kaistakeskitys" tilasta ilmoitetaan ensisijaisesti;

– "Kaistakeskitys"-toiminto siirtyy valmiustilaan ja "Kaistaltapoistumisen esto"-toiminto ei ole valmiina tai

toiminnassa: harmaa  -varoitusvalo korvaa valkoisen tai

harmaan  - tai  -varoitusvalon kojetaulussa. Toiminnon "Kaistakeskitys" tilasta ilmoitetaan ensisijaisesti;

– "Kaistakeskitys"-toiminto siirtyy valmiustilaan, kun "Kaistaltapoistumisen esto" -toiminto

on valmiina tai toiminnassa:  - tai

 -varoitusvalo näkyy punaisena tai keltaisena kojetaulussa. Toiminnon "Kaistaltapoistumisen esto" tilasta ilmoitetaan ensisijaisesti;

Toiminnon tilasta ilmoitetaan joka tapauksessa aina, kun se kontrolloi

MUUT AJAMISEN TUKITOIMINNOT

auton ohjausjärjestelmää.
Hyödyllisimmät tiedot näytetään aina.

Tilapäinen käyttökatkos / toiminto poistettu käytöstä

Järjestelmä on tilapäisesti poissa käytöstä tai se on poistettu käytöstä, kun:

- kaistamerkintäviivan hyvin nopea ylitys
- jatkuva ajo kaistaviivan päällä
- noin neljän sekunnin kuluttua kaistanvaihdosta
- mutkainen tie
- heikentynyt näkyvyys
- yksi suuntvaloista aktivoituu
- hätävilkut päällä
- peruutusvaihe valittuna
- voimakas kiihdytys
- auton nopeus on suurempi kuin noin 160 km/h tai 180 km/h auton mukaan;
- kaistan leveys muuttuu
- ajonvakautusjärjestelmä toiminnassa;
- lukkiutumattomat jarrut toiminnassa
- aktiivinen hätäjarrujärjestelmä lauennut
- toinen ohjausjärjestelmää ohjaava toiminto (esim. kaistakeskitys) toiminnassa.

Kun toiminto ei ole käytettävissä,

merkkivalo  tai  ja vasemman- tai oikeanpuoleiset

korjausilmäisimet **4** näkyvät harmaana kojetaulussa.

Jos etukamera on peitossa, kojetaulussa näkyy viesti "Etukameralla ei näkyvyyttä". Puhdista alue, jossa anturit sijaitsevat

Automaattinen käytöstäpoisto

Toiminto otetaan automaattisesti pois käytöstä, kun:

- Auton liikkeiden ohjausjärjestelmä on otettu pois käytöstä;
- Ajonvakautusjärjestelmässä on toimintahäiriö;
- Lukkiutumattomat jarrut toimivat virheellisesti;
- vetokoukku on kytketty sähköisesti perävaunun silmukkaan;
- varoitusvalo  palaa.

Merkkivalo  syttyy kojetaulussa keltaisena, kun toiminto on käytössä.

Asetukset



Voit siirtyä multimediajärjestelmän näytöstä asetuksiin **2** (katso lisätietoja multimediajärjestelmän ohjeista):

– "Toiminta katkoviivalla": käytä tätä asetusta toiminnon valitsemiseksi, kun auto ylittää katkoviivan ilman, että suuntavaloa on kytketty:

- valittu asetus: toiminto saattaa korjata auton ajolinjaa auton ohjausjärjestelmän avulla;
- asetusta ei valittu: toiminto voi varoittaa kuljettajaa ohjauspyörän tärinällä korjaamatta auton ajolinjaa.

– "Tärinä": säädä kaistaltapoitumisvaroitukseen liittyvää ohjauspyörän tärinän voimakkuutta;

MUUT AJAMISEN TUKITOIMINNOT

– "Kaistalta poistumisen ennakointi":
säättää kaistaviivojen
havaitsemisherkkyyttä. Valitse sitä
varten:

- "Myöhään": viivan ylitys havaittu;
- "Standardi": viivan lähestyminen
havaittu;
- "Aikaisin" viiva havaittu lähistöllä.

Katso lisätietoja
multimediajärjestelmän käyttöohjeista.

Toimintahäiriöt

Kun järjestelmä havaitsee
toimintahäiriön, vasen ja oikea
kaistamerkintäviiva sekä merkkivalo



pysyvät kojelaudassa keltaisina.

Joissain tapauksissa niihin liittyy
seuraava viesti:

– « Ajoavustinta ei voi käyttää » ;

tai

– « Tarkista etukamera » ;

tai

– « Tarkista ajoavustin ».

Kysy lisätietoja jälleenmyyntiliikkeestä.

MUUT AJAMISEN TUKITOIMINNOT

Varoitukset



Järjestelmän tavoitteena on osaltaan parantaa ajo-ominaisuuksia. Tämä toiminto ei kuitenkaan missään tapauksessa korvaa kuljettajan tarkkaavaisuutta ja vastuuta, vaan hänen on jatkuvasti huolehdittava autonsa hallinnasta.

Järjestelmälle tehtävät toimenpiteet/korjaukset

- Törmäyksessä kameran kohdistus saattaa muuttua ja sen toiminta saattaa heiketä. Poista toiminto tässä tapauksessa käytöstä ja pyydä ohjeita valtuutetulta jälleenmyyjältä.
- Kaikki huoltotyöt alueella, jossa kamera sijaitsee (korjaukset, osien vaihto, tuulilasin muutostyöt jne.) on annettava ammattilaisen tehtäväksi.

Vain merkkihuollolla on pätevyys tehdä toimenpiteitä järjestelmään.

Järjestelmän toimintahäiriöt

Tietyt toimintaolosuhteet voivat aiheuttaa järjestelmään toimintahäiriöitä tai heikentää sen toimintaa, kuten:

- tuulilasi peittynyt (likainen, jäinen, luminen, huurtunut jne.),
- monimutkaisessa ympäristössä (tunneli jne.);
- huonot sääolosuhteet (esim. lumisade, vesisade, rakeet, musta jää);
- huonossa näkyvyydessä (yö, sumu, jne.);
- tiemerkinnot ovat epäsäännölliset tai näkyvät heikosti (esim. osittain kuluneet tai liian kaukana toisistaan, tiessä pintavaurioita);
- häikäisyssä (suora auringonpaiste, vastaantulevien autojen valot jne.);
- tien ollessa kapea, mutkainen tai aaltoileva (jyrkkiä mutkia jne.);
- ajettaessa hyvin lähellä samalla kaistalla olevaa ajoneuvoa.

Tässä tapauksessa "Kaistaltapoistumisen esto" -toiminto on mahdollisesti aktivoitu virheellisesti tai sitä ei ole aktivoitu lainkaan.

Tahattoman tai virheellisen korjausliikkeen tai korjausliikkeen tekemättä jäämisen riski.

Toiminnon kytkeminen pois käytöstä

Toiminto on poistettava käytöstä seuraavissa tapauksissa:

- kameran sijoituspaikka tai sen ympäristö on vaurioitunut (tuulilasin sisä- tai ulkopuolelta)

MUUT AJAMISEN TUKITOIMINNOT

- tie on liukas (tiellä on esimerkiksi lunta, mustaa jäätää, vettä tai soraa);
- huonossa näkyvyydessä (yö, sumu, jne.);
- tuulilasi on rikkoutunut tai vääntynyt (älä korjaa tuulilasia järjestelmän alueelta, vaihto tulee jättää valtuutetun jälleenmyyjän tehtäväksi)
- autolla hinataan perävaunua tai matkailuvaunua
- autolla ajetaan tiellä, jossa on useita tiemerkinöjä (kuten tietyöalueella).

MUUT AJAMISEN TUKITOIMINNOT

Kaista-avustimen kaistaltapoistumisen esto



Järjestelmä aktivoi ohjausjärjestelmän ja korjaavan ohjausliikkeen tutkan **2** ja kameran **1** tietojen perusteella, jos suuntavilkua ei ole kytketty ja auto on vaarassa törmätä viereisellä kaistalla vastaantulevaan ajoneuvoon.

Varusteista riippuen järjestelmä aktivoi ohjausjärjestelmän korjaavan ohjausliikkeen tutka-anturien **3** ja kameran **1** tietojen perusteella, jos auto on vaarassa törmätä samalla tai suuremmalla ajonopeudella liikkuvaan ajoneuvoon, joka on takatutkien havaintoalueella.



Kuljettaja voi **ottaa auton takaisin hallintaan** ohjauspyörää kääntämällä.



Tämä on kuljettajaa avustava järjestelmä. Järjestelmä ei kuitenkaan missään

olosuhteissa korvaa kuljettajan tarkkaavaisuutta ja vastuuta, vaan hänen on jatkuvasti huolehdittava autonsa hallinnasta.

Kameran sijainti 1

Varmista, ettei tuulilasi ole peittyneenä (lika, muta, lumi tai tiivistynyt kosteus jne.).

Etututkan sijainti 2

Varmista, että tutkan alue ei ole peittynyt (lika, muta, lumi, virheellisesti asennettu eturekisterikilpi jne.) eikä siinä ole kiveniskemiä eikä muutoksia (esimerkiksi maalia) tai mikään auton etuosaan asennettu esine (esim. etupuskurissa tai logossa) ei peitä sitä.

Sivututkien sijainti 3

Varmista, että tutkan alue ei ole peittynyt (lika, muta, lumi tms.) eikä siinä ole kiveniskemiä eikä muutoksia (esimerkiksi maalia).

Toiminnon kytkentä / poiskytkentä Kytkimestä A "Oma turvallisuus"

3

MUUT AJAMISEN TUKITOIMINNOT

3



Paina kytkintä **A** kaksi kertaa, jos toiminto on otettu pois käytöstä "Oma turvallisuus" → **173**-toiminnon henkilökohtaisesta tilasta.

Aktivoi toiminto uudelleen painamalla kytkintä **A**.

Multimedianaäytöstä **B**



Katso lisätietoja multimedianaäytöstä käyttööhjeistä.

Vastaantulevan ajoneuvon havaitseminen

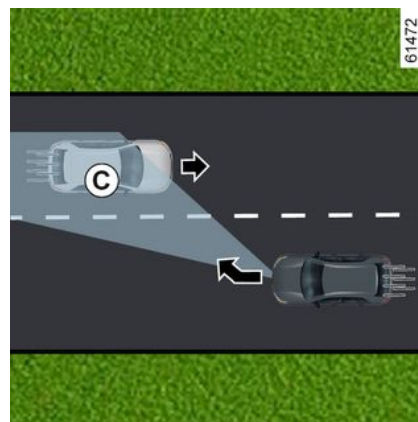
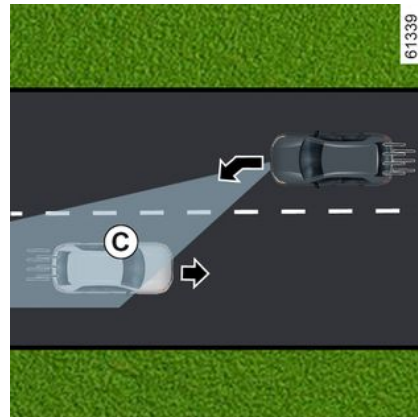

MUUT AJAMISEN TUKITOIMINNOT

Jos 65 km/h–110 km/h ajonopeudella ajettaessa on olemassa törmäysvaara viereisellä kaistalla vastaan tulevan ja tunnistusalueella **C** liikkuvan ajoneuvon kanssa, eikä suuntaviilkua ole kytketty, järjestelmä toimii seuraavasti:

- **varoittaa törmäysvaarasta:**

66503



Viesti "Törmäysvaara" tulee esille kojetauluun, esille tulee myös punainen ilmaisin **4** ja viiva riskin alaiselle sivulle. Lisäksi kuuluu äänimerkki. Näyttö **5** tulee esille riskin alaiselle sivulle kojetauluun;

ja

- **Järjestelmä käynnistää ohjauksen korjausliikkeen.**



Voit keskeyttää ajolinjan korjauksen milloin tahansa kääntämällä ohjauspyörää.



Järjestelmän tavoitteena on osaltaan parantaa ajo-ominaisuuksia.

Tämä toiminto ei

kuitenkaan missään tapauksessa korvaa kuljettajan tarkkaavaisuutta ja vastuuta, vaan hänen on jatkuvasti huolehdittava autonsa hallinnasta.

Toiminto ei ehkä aktivoidu, jos lähestymisnopeus on suurempi kuin 200 km/h (jos ajat esimerkiksi nopeudella 110 km/h) ja ajoneuvo kulkee vastakkaiseen suuntaan viereisellä kaistalla 91 km/h:n nopeudella.

Ohituksen tapauksessa

(varusteista riippuva toiminto)

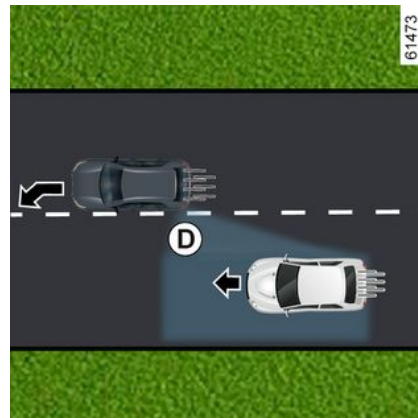

61473

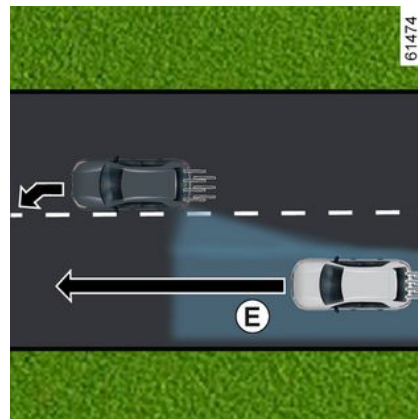

61474

3

MUUT AJAMISEN TUKITOIMINNOT

3

66503



62717

Jos alkaen 65 km:n/h nopeudella ajettaessa auto lähestyy (yhtenäistä tai katkonaista) kaistaviivaa ja on

olemassa vaara törmätä kuolleessa kulmassa liikkuvaan ajoneuvoon **D**, joka liikkuu samaan suuntaan ajoneuvosi kanssa tai lähestyy suurella nopeudella takaapäin tai viereisellä kaistalla tunnistusalueella **E**, järjestelmä toimii seuraavasti:

– **varoittaa törmäysvaarasta:** varoitusvalo **6** vilkkuu, viesti "Tarkista katvealue" näkyy kojetaulussa, esille tulee myös punainen ilmaisin **4** ja viiva riskin alaiselle sivulle. Lisäksi kuuluu merkkiääni. Näyttö **5** tulee esille riskin alaiselle sivulle kojetauluun; ja

– **Järjestelmä käynnistää ohjauksen korjausliikkeen.**

Tilapäinen toiminnon keskeytys / järjestelmän poiskytkentä

Järjestelmä on tilapäisesti poissa käytöstä tai se on poistettu käytöstä, kun:

- kaistamerkintäviivan hyvin nopea ylitys
- jatkuva ajo kaistaviivan päällä
- noin neljän sekunnin kuluttua kaistanvaihdoista
- mutkainen tie
- heikentynyt näkyvyys
- suuntavalon aktivointi (vain silloin, kun lähestyvä ajoneuvo havaitaan viereisellä kaistalla);

- hätävilkut päällä
- voimakas kiihdytys
- auton nopeus on suurempi kuin noin 160 km/h tai 180 km/h auton mukaan;
- kaistan leveys muuttuu
- ajonvakautusjärjestelmä toiminnassa;
- lukkiutumattomat jarrut toiminnassa
- aktiivinen hätäjarrutusjärjestelmä toimii
- ...

Järjestelmä ei voi aktivoitua seuraavissa tilanteissa:

- kamera ei havaitse viivaa (kiinteää tai katkoviivaa) auton asiaankuuluvalla puolella;
- kamera ei havaitse samanaikaisesti kahta rajaa kaistalla, jolla autosi kulkee;
- peruutusvaihte on kytketty,
- kameran näkökentässä on este
- Etututka on peittyneet.
- ajoneuvosta riippuen, takatutkat ovat peittyneet,
- ...

Jos jokin sivututkista on peittyneet, kojetauluun tulee autoversion mukaan viesti "Sivututka ei toiminnassa".

Jos etututka on peittyneenä, kojetaulussa näkyy ilmoitus "Etututka ei toiminnassa".

Jos etukamera on peittyneenä, kojetaulussa näkyy ilmoitus "Etukamera, ei näkymää".

MUUT AJAMISEN TUKITOIMINNOT

Puhdista alue, jossa anturit sijaitsevat.

Toiminnon automaattinen poiskytkentä

Järjestelmä kytketään pois automaattisesti, kun:

- Auton liikkeiden ohjausjärjestelmä on otettu pois käytöstä;
- Ajonvakautusjärjestelmässä on toimintahäiriö;
- Lukkiutumattomat jarrut toimivat virheellisesti;
- Vetokoukku on kytketty sähköisesti perävaunun silmukkaan;
- varoitusvalo  palaa.

Jos autossa on vetokoukku, jonka järjestelmä tunnistaa, viesti "Perävaunu: sivututkat eivät ole käytössä" näkyy ja ilmoittaa siitä, että kaista-avustimen kaistaltapoistumistoiminto on poistettu käytöstä.

Jos autolla hinataan perävaunua tai asuntovaunua, järjestelmä saattaa korjata ajolinjaa odottamatta ja tarpeettomasti. Voit poistaa järjestelmän käytöstä odottamattomien tai tarpeettomien korjausten välttämiseksi.

Toimintahäiriöt

Jos toiminto havaitsee vian, seuraavat viestit saattavat näkyä kojetaulussa:

- « Tarkista etukamera » ;
tai
- « Tarkista etututka » ;
tai
- « Tarkista ajoavustin » ;
tai mallin mukaan
- « Tarkista sivututkat » .

Kysy lisätietoja jälleenmyyntiliikkeestä.

MUUT AJAMISEN TUKITOIMINNOT

Varoitukset



Järjestelmän tavoitteena on osaltaan parantaa ajo-ominaisuuksia. Tämä toiminto ei kuitenkaan missään tapauksessa korvaa kuljettajan tarkkaavaisuutta ja vastuuta, vaan hänen on jatkuvasti huolehdittava autonsa hallinnasta.

Järjestelmälle tehtävät toimenpiteet/korjaukset

- Törmäyksessä kameran tai tutkien kohdistus saattaa muuttua ja niiden toiminta voi heikentyä. Poista toiminto tässä tapauksessa käytöstä ja pyydä ohjeita valtuutetulta jälleenmyyjältä.
- Kaikki huoltotyöt alueella, jossa kamera tai tutkat sijaitsevat (osien vaihto, korjaukset, tuulilasin muutostyöt jne.), on annettava valtuutettujen ammattilaisen tehtäväksi.

Vain merkkihuollolla on pätevyys tehdä toimenpiteitä järjestelmään.

Järjestelmän toimintahäiriöt

Tietyt toimintaolosuhteet voivat aiheuttaa järjestelmään toimintahäiriöitä tai heikentää sen toimintaa, kuten:

- tuulilasi peittynyt (likainen, jäinen, luminen, huurtunut jne.),
- monimutkaisessa ympäristössä (tunneli jne.);
- huonot sääolosuhteet (esim. lumisade, vesisade, rakeet, musta jää);
- huonossa näkyvyydessä (yö, sumu, jne.);
- tiemerkinnot ovat epäsäännölliset tai näkyvät heikosti (esim. osittain kuluneet tai liian kaukana toisistaan, tiessä pintavaurioita);
- häikäisyssä (suora auringonpaiste, vastaantulevien autojen valot jne.);
- tien ollessa kapea, mutkainen tai aaltoileva (jyrkkiä mutkia jne.);
- ajettaessa hyvin lähellä samalla kaistalla olevaa ajoneuvoa.

Tässä tapauksessa "Kaistaltapoistumisen esto" -toiminto on mahdollisesti aktivoitu virheellisesti tai sitä ei ole aktivoitu lainkaan.

Tahattoman tai virheellisen korjausliikkeen tai korjausliikkeen tekemättä jäämisen riski.

Toiminnon kytkeminen pois käytöstä

Toiminto on poistettava käytöstä seuraavissa tapauksissa:

- Kameran alue (tuulilasin puolella tai sisätaustapeilin puolella) tai tutka-anturien alue on vaurioitunut.

MUUT AJAMISEN TUKITOIMINNOT

- tie on liukas (tiellä on esimerkiksi lunta, mustaa jäätää, vettä tai soraa)
- huonossa näkyvyydessä (yö, sumu, jne.),
- tuulilasi on rikkoutunut tai vääntynyt (älä korjaa tuulilasia järjestelmän alueelta, vaihto tulee jättää valtuutetun jälleenmyyjän tehtäväksi)
- autolla hinataan perävaunua tai matkailuvaunua
- Autoa hinataan (vian sattuessa).
- autolla ajetaan tiellä, jossa on useita tiemerkintöjä (kuten tietyöalueella);
- Ajetaan päällystämättömällä tiellä.

MUUT AJAMISEN TUKITOIMINNOT

Kuolleen kulman varoitin

3

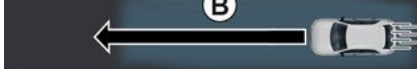
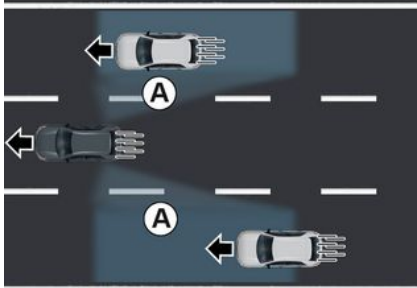

Takapuskurin molemmille sivuille (kohtaan **C**) asennetuista tutka-antureista saatavat tiedot ilmoittavat kuljettajalle:

– kun kuolleessa kulmassa **A** oleva ajoneuvo liikkuu samaan suuntaan kuin oma autosi;

ja/tai

– kun törmäysvaara on olemassa alueella **B** olevan ajoneuvon kanssa, joka liikkuu autoasi nopeammin liittyvällä kaistalla.

Toiminto varoittaa, jos ajonopeus on suurempi kuin 15 km/h.



Toiminto ei ilmoita kuljettajalle, jos muut ajoneuvot eivät liiku.



Järjestelmän tavoitteena on osaltaan parantaa ajo-ominaisuuksia. Tämä toiminto ei kuitenkaan missään tapauksessa korvaa kuljettajan tarkkaavaisuutta ja vastuuta, vaan hänen on jatkuvasti huolehdittava autonsa hallinnasta.

MUUT AJAMISEN TUKITOIMINNOT

Erityispiirre



Varmista, että tutkien ympärillä oleva alue **C** takapuskurin molemmilla puolilla on esteetön (ei likaa, mutaa, lunta jne.).

Jos jokin tutkista on peitetty, kojetaulussa näkyy viesti "Sivututkien näkyvyys peitetty". Puhdista alue, jossa anturit sijaitsevat.

Huollon varoitusvalo 2



Varoitusvalo **2** on asennettu jokaiseen ovipeiliin **3**.

Huomautus:

- puhdista taustapeilit **3** säännöllisesti, jotta ilmaisimet **2** näkyvät;
- jos ohitat toisen auton, ilmaisimet **2** näkyy vain, jos ajoneuvo pysyy riittävän kauan ajoneuvosi sokeassa pisteessä **A**.

Näyttö D

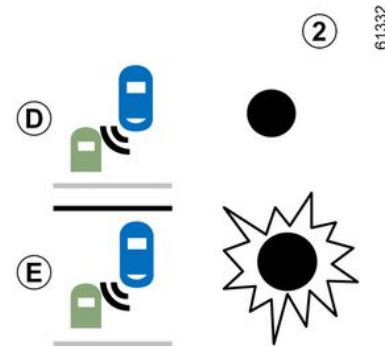

Ensimmäinen varoitus: **jos suuntavaloa ei ole kytketty**, varoitusvalo **2** osoittaa, että kuolleessa kulmassa on havaittu ajoneuvo ja/tai ajoneuvo lähestyy kovaa vauhtia takaapäin viereisellä kaistalla.

Näyttö E

Kun suuntavalon on kytketty, varoitusvalo **2** vilkkuu, kun toiminto havaitsee ajoneuvon kuolleen kulman tunnistusalueella ja/tai auto lähestyy nopeasti takaapäin sillä puolella, jolle olet kääntymässä. Jos kytket suuntavalon pois päältä, tapahtuu ensimmäinen varoitus (näyttö **D**).

MUUT AJAMISEN TUKITOIMINNOT

Toiminnan estävät olosuhteet

- Tiessä on erittäin jyrkkiä mutkia.
- Autolla peruutetaan.

Jos järjestelmä tunnistaa autoon asennetun vetokoukun, kojetauluun tulee järjestelmän poiskytkennästä ilmoittava viesti "Perävaunu: kuolleen kulman varoitus poissa päältä"
Lisätietoja autoon sopivista varusteista ja opastusta niiden valinnassa saat merkkiliikkeestä.

Toimintahäiriöt

Jos järjestelmä havaitsee vian, kojetauluun tulee viesti "Tarkista sivututkat".

Kysy lisätietoja jälleenmyyntiliikkeestä.



Koska tutka-anturit sijaitsevat puskurin takana, kaikkien toimenpiteiden (korjaus, vaihto, maalaus jne.) tekijän on oltava pätevä ammattilainen.

MUUT AJAMISEN TUKITOIMINNOT

Varoitukset



- Järjestelmän tunnistusalue vastaa normaalia kaistanleveyttä. Jos ajat kapealla kaistalla, järjestelmä voi varoittaa sinua, kun se havaitsee ajoneuvon viereisen kaistan takana.
- Järjestelmän tunnistusalue vastaa normaalia kaistanleveyttä. Jos ajat leveäkaistatiellä, järjestelmä ei välttämättä havaitse kuolleessa kulmassa olevaa ajoneuvoa.
- Järjestelmä voi häiriintyä tilapäisesti, jos siihen kohdistuu voimakas sähkömagneettinen aalto (esim. korkeajännitelinjojen alla) tai jos sää on erittäin huono (voimakas vesi- tai lumisade jne.). Tarkkaile liikenneolosuhteita.

Onnettomuusvaara.

MUUT AJAMISEN TUKITOIMINNOT



Järjestelmän tavoitteena on osaltaan parantaa ajo-ominaisuuksia. Tämä toiminto ei kuitenkaan missään tapauksessa korvaa kuljettajan tarkkaavaisuutta ja vastuuta, vaan hänen on jatkuvasti huolehdittava autonsa hallinnasta.

Kuljettajan on aina sovitettava nopeus liikenneolosuhteisiin järjestelmän ilmoituksista huolimatta.

Järjestelmää ei missään tapauksessa saa käyttää esteentunnistimena tai törmäksenestojärjestelmänä.

Järjestelmälle tehtävät toimenpiteet/korjaukset

- Törmäyksessä tutka-anturin kohdistus saattaa muuttua ja sen toiminta saattaa heiketä. Kysy lisätietoja jälleenmyyntiliikkeestä.
- Kaikki huoltotyöt alueella, jossa tutka-anturit sijaitsevat (korjaukset, osien vaihto jne.), on annettava ammattilaisen tehtäväksi.

Vain merkkihuollolla on pätevyys tehdä toimenpiteitä järjestelmään.

Järjestelmän toimintahäiriö

Tietyt toimintaolosuhteet voivat aiheuttaa järjestelmään toimintahäiriöitä tai heikentää sen toimintaa, kuten:

- toimintaympäristössä olevat moniulotteiset rakenteet (metallisillat, tunnelit, kaiteet jne.);
- huonoissa sääolosuhteissa (esim. lumi, rakeet, musta jää),
- järjestelmä ei tunnista autoon asennettua vetokoukkuja.

Väärrien hälytysten vaara tai varoitusten puuttuminen

Jos järjestelmä toimii poikkeavalla tavalla, ota yhteys merkkihuoltoon.



Järjestelmän toiminnan rajoitus

- Tutka-anturin alueen on pysyttävä puhtaana, eikä sitä saa muokata, jotta voidaan taata järjestelmän oikeanlainen toiminta.
- Järjestelmä ei välttämättä tunnista ajoneuvon lähellä liikkuvia kapeita kohteita (moottoripyörät, polkupyörät, jalankulkijat jne.).
- Mutkassa tutkat voivat väliaikaisesti menettää vierekkäisillä kaistoilla ajavien ajoneuvojen havaintokyvyn.
- Toiminto voi varoittaa sinua myöhään, jos kaksi muuta ajoneuvoa lähestyvät vierekkäin takaa vierekkäisillä kaistoilla (ajaminen 3-kaistaisella tiellä) ja paljon nopeammin kuin itse ajat.
- Järjestelmä ei ehkä anna varoitusta, kun muut ajoneuvot ajavat hyvin eri nopeudella.
- Jos pitkä ajoneuvoyhdistelmä (esimerkiksi raskaasti kuormattu rekka-auto, joka ohittaa lähes samalla ajonopeudella) on ohittamassa autoasi, järjestelmä saattaa keskeyttää kuolleen kulman varoituksen ennen ohitustilanteen päättymistä.
- Auto ajaa mutkaisella tiellä.

MUUT AJAMISEN TUKITOIMINNOT

Turvavälivaroitin



Tämä toiminto ilmoittaa tutka-anturin **2** ja kameran **1** tietojen perusteella kuljettajalle oman auton ja edellä ajavan ajoneuvon aikavälin, jotta kuljettaja osaa pitää turvavälin riittävänä.

Toiminto on aktiivinen noin 30 km/h nopeudesta alkaen.



Järjestelmän tavoitteena on osaltaan parantaa ajo-ominaisuuksia. Tämä toiminto ei kuitenkaan missään tapauksessa korvaa kuljettajan tarkkaavaisuutta ja vastuuta, vaan hänen on jatkuvasti huolehdittava autonsa hallinnasta.

Kameran sijainti 1

Varmista, ettei tuulilasi ole peittyneenä (liika, muta, lumi tai tiivistynyt kosteus jne.).

Tutkan 2 sijainti

Varmista, että tutkan alue ei ole peittynyt (liika, muta, lumi, virheellisesti asennettu eturekisterikilpi jne.) eikä siinä ole kiveniskemiä eikä muutoksia (esimerkiksi maalia) tai mikään auton etuosaan asennettu esine (esim. tuulettimen ritilään asennettu varuste tai logo) ei peitä sitä.

Toiminnon kytkentä / poiskytkentä



Paina "Ajoneuvo"-alueella multimediasäätössä **3**, paina "Ajoavustin" -valikkoo.

Toiminnon "Etäisyys" käyttöönotto tai käytöstäpoisto.



Moottoria käynnistettäessä järjestelmä palautuu tilaan, jossa se oli, kun moottori sammutettiin.

MUUT AJAMISEN TUKITOIMINNOT

Toiminta

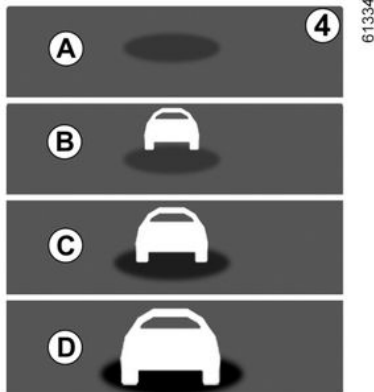

Kun toiminto on aktivoitu, merkkivalo **4** näkyy kojetaulussa ja ilmoittaa kuljettajalle oman auton ja edellä ajavan ajoneuvon välisen etäisyyden.

- **A** (harmaa): toiminto ei ole käytössä;
- **A** (vihreä): autoja ei ole havaittu;
- **B** (vihreä): aikaväli on 2 sekuntia tai suurempi (kahden auton välinen etäisyys nopeuteesi sovitettuna);
- **C** (oranssi): aikaväli on n. 1–2 sekuntia (kahden auton välinen etäisyys ei ole riittävä);
- **D** (punainen): aikaväli on 1 sekunti tai vähemmän (autojen välinen etäisyys on ehdottomasti liian pieni).

Jos ajoneuvojen aikaväli on alle 0,5 sekuntia, merkkivalo **4** ja näyttö **D** vilkkuvat punaisina kojetaulussa, ja esille tulee merkintä "-. s".

Tietyissä olosuhteissa aikaväliä ei voida näyttää:

- ajettaessa kaarteessa,
- kaistaa vaihdettaessa,
- kun edellä liikkuva ajoneuvo on riittävän kaukana tai tutka-anturin tai kameran kantaman ulottumattomissa.



Näytön tietojen tarkoitus on ainoastaan informoida kuljettajaa, sillä järjestelmä ei

suorita mitään toimintoja.

Toimintoa ei ole tarkoitettu käytettäväksi

kaupunkiolosuhteissa eikä dynaamisessa ajossa (kaarteissa, kiihdytyksissä tai äkillisissä jarrutuksissa) vaan tilanteissa, joissa ajo-olosuhteet pysyvät tasaisina.

Toiminto ei vaikuta jarrujärjestelmään.

Tutka-anturin ja kameran alue on pidettävä puhtaana eikä siihen saa tehdä mitään muutoksia, jotta järjestelmä toimii varmasti oikein. Kaikki huoltotyöt alueella, jossa tutka-anturi tai kamera sijaitsee (korjaukset, osien vaihto, tuulilasin ja/tai puskurin muutostyöt jne.), on annettava ammattilaisen tehtäväksi.

MUUT AJAMISEN TUKITOIMINNOT

Varoitukset



Järjestelmän tavoitteena on osaltaan parantaa ajo-ominaisuuksia. Tämä toiminto ei kuitenkaan missään tapauksessa korvaa kuljettajan tarkkaavaisuutta ja vastuuta, vaan hänen on jatkuvasti huolehdittava autonsa hallinnasta.

Järjestelmälle tehtävät toimenpiteet/korjaukset

- Törmäyksessä tutka-anturin ja/tai kameran kohdistus saattaa muuttua ja sen toiminta saattaa heiketä. Poista toiminto tässä tapauksessa käytöstä ja pyydä ohjeita valtuutetulta jälleenmyyjältä.
- Kaikki huoltotyöt alueella, jossa tutka-anturi ja/tai kamera sijaitsee (osien vaihto, korjaukset, tuulilasin ja/tai puskurin muutostyöt jne.), on annettava ammattilaisen tehtäväksi.

Vain merkkihuollolla on pätevyys tehdä toimenpiteitä järjestelmään.

Järjestelmän toimintahäiriöt

- tuulilasi tai puskuri on vieraan aineen peittämä (lika, jää, lumi, tiivistynyt kosteus jne.);
- monimutkainen ympäristö (metallisilta, tunneli tms.);
- huonoissa sääolosuhteissa (esim. lumi, rakeet, musta jää);
- huonossa näkyvyydessä (yö, sumu, jne.);
- heikko kontrasti edellä ajavan ajoneuvon ja sen ympäristön välillä (esimerkiksi lumisella tiellä ajava valkoinen auto)
- häikäisyssä (suora auringonpaiste, vastaantulevien autojen valot jne.);
- Tie on kapea, mutkainen ja mäkinen (tiellä on esimerkiksi tiukkoja kaarteita).

Virheellisten hälytysten riski.

MUUT AJAMISEN TUKITOIMINNOT

Aktiivinen hätäjarrutus



Tutkan **1** ja kameran **2** tietoja käyttämällä järjestelmä määrittää autosi etäisyyden:

- samalla kaistalla edessä olevaan ajoneuvoon
tai
- vastaantuleviin ajoneuvoihin, kun olet kääntymässä
tai
- ja kohtisuoraan kulkeviin ajoneuvoihin;
tai
- ja paikallaan seisoviin ajoneuvoihin;
tai

– lähistöllä liikkuviin jalankulkijoihin ja pyöräilijöihin.

Järjestelmä varoittaa kuljettajaa etutörmäysvaarasta, jotta tällä on aikaa soveltuviin hätätoimenpiteisiin (jarrupolkimen painamiseen ja/tai ohjauspyörän kääntämiseen).

Vahinkojen vähentämiseksi ja törmäyksen estämiseksi järjestelmä tehostaa jarrutusta kuljettajan reaktioiden mukaan.

Muussa tapauksessa järjestelmä on passiivinen eikä käynnistä hälytystä .



Järjestelmän tavoitteena on osaltaan parantaa ajo-ominaisuuksia. Tämä toiminto ei

kuitenkaan missään tapauksessa korvaa kuljettajan tarkkaavaisuutta ja vastuuta, vaan hänen on jatkuvasti huolehdittava autonsa hallinnasta.



Järjestelmä voi tarvittaessa jarruttaa autoa täydellä teholla,

kunnes auto on täysin pysähtynyt. Oman turvallisuutesi vuoksi pidä turvavyö kiinnitettynä aina auton ollessa liikkeellä. Varmista myös, että tavarat on sijoitettu niin, että ne eivät voi sinkoutua eteenpäin ja osua autossa oljoihin.

Kameran sijainti **1**

Varmista, ettei tuulilasi ole peittyneenä (lika, muta, lumi tai tiivistynyt kosteus jne.).

Tutkan sijainti **2**

Varmista, ettei tutkan ympäristö ole peittynyt (lika, muta, lumi tai väärin asennettu rekisterikilpi) eikä siinä ole kiveniskemiä eikä muita muutoksia (esim. maalia).

MUUT AJAMISEN TUKITOIMINNOT

Toiminta

66504



Jos ajon aikana on törmäysvaara, järjestelmä:

– **varoittaa törmäysvaarasta:** viesti "Este havaittu" tulee kojetauluun ja äänimerkki kuuluu.

Huomautus: Jos kuljettaja painaa jarrupoljinta ja järjestelmä havaitsee edelleen törmäysvaaran, jarrutusvoimaa voidaan lisätä, ellei se riitä estämään törmäystä.

– **voi käynnistää jarrituksen:** jos kuljettaja ei reagoi hälytykseen, ja törmäys on tapahtumassa, punainen

varoitussymboli  ja (autosta riippuen) symboli **3** ja viesti "Jarruta"

tulevat kojetauluun. Myös äänimerkki kuuluu.

Huomautus:

- Jos kuljettaja käyttää auton hallintalaitteita (ohjauspyörä, polkimet jne.), järjestelmä voi toimia viiveellä tai keskeyttää toiminnan.
- Jos aktiivinen hätäjarrutus on aiheuttanut auton pysähtymisen, auto on lyhyen aikaa täysin pysähdyksissä. Tämän määrärajan jälkeen kuljettajan on itse pidettävä auto paikallaan painamalla jarrupoljinta;
- kun järjestelmä on aktivoitunut jarrituksen, viesti "Turvajärjestelmä kytkeytynyt" tulee näkyviin

 Hätätilanteessa voit keskeyttää jarrituksen milloin tahansa seuraavasti:

- napauttamalla kaasupoljinta, tai
- tekemällä ohjauspyörällä väistöliikkeen.



Varoitusten erityisominaisuus

Ajonopeuden mukaan varoitus ja jarrutus voivat aktivoitua samanaikaisesti.

Ajoneuvon tunnistus

Samalla kaistalla kulkevien ajoneuvojen havaitseminen

Järjestelmä voi havaita törmäysvaaran edessä samalla kaistalla kulkevan ajoneuvon kanssa, jos auton nopeus on vähintään 8 km/h tunnissa.

Vastaantulevien ajoneuvojen havaitseminen, kun olet kääntymässä

MUUT AJAMISEN TUKITOIMINNOT

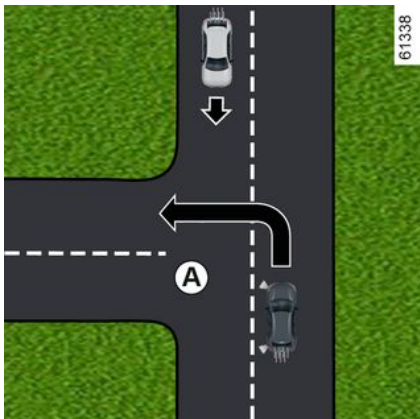

Kun haluat muuttaa suuntaa (esim. **A**), järjestelmä havaitsee vastaantulevat ajoneuvot, kun:

- autosi liikkuu noin 8–20 km:n/h nopeudella
- olet kytkenyt suuntavilkun.

Kohtisuoraan kaistan ylittävien ajoneuvojen havaitseminen

Järjestelmä havaitsee kohtisuoraan kaistan ylittävät ajoneuvot, kun:

- autosi liikkuu noin 20–60 km:n/h nopeudella.

Kaistalle pysähtyneiden ajoneuvojen havaitseminen

Järjestelmä havaitsee paikallaan olevat ajoneuvot, kun:

- autosi liikkuu noin 8–80 km:n/h nopeudella.

Jalankulkijoiden ja pyöräilijöiden havaitseminen

Samalla kaistalla olevien jalankulkijoiden ja pyöräilijöiden havaitseminen

Järjestelmä havaitsee jalankulkijat ja pyöräilijät, kun:

- autosi liikkuu noin 8–85 km:n/h nopeudella.

Jalankulkijoiden ja pyöräilijöiden havaitseminen suuntaa vaihdettaessa

Järjestelmä havaitsee jalankulkijat ja pyöräilijät, kun:

- autosi liikkuu noin 8–20 km:n/h nopeudella.

Käyttöönotto/käytöstäpoisto



Automallin ja moottorin viimeisimmästä sammuttamisesta kuluneen ajan mukaan toiminto aktivoidaan uudelleen:

- kun auton lukitus avataan; tai
- kun ovi avataan; tai
- kun moottori käynnistetään uudelleen.

Järjestelmän käyttöönotto ja poiskytkentä multimedianaäytössä 4

MUUT AJAMISEN TUKITOIMINNOT

3



Multimediajärjestelmän käyttöohjeissa on lisätietoja toiminnon käyttöönotosta ja poiskytkennästä.

Valitse "ON" tai "OFF".

Asetukset



Turvallisuussyistä tee säädöt auton ollessa pysähtyneenä.

Multimedia näytön asetukset 4



Kun auto on paikallaan ja haluat käyttää multimedianahtön asetuksia 4, katso multimediaohjeet:

"Varoituksen ennakointi": hälytysherkkyyden säätö. Valitse sitä varten:

- « Myöhään » ;
- « Standardi » ;
- « Aikaisin ».

Katso lisätietoja multimediajärjestelmän käyttöohjeista.

Tilapäisen toiminnon keskeytys

Jos järjestelmä havaitsee tilapäisen käyttöhäiriön, kojetaulun varoitusvalo



syttyy (autoversion mukaan).

Mahdolliset syyt ovat:

- järjestelmä on hetkellisesti sokaistunut (häikäisy auringonpaisteelta, lähivalot, huonot sääolosuhteet jne.). Järjestelmä palautuu toimintaan, kun näkyvyysolosuhteet ovat paremmat,
- järjestelmä on väliaikaisesti keskeytynyt (esim. tuulilasi, etu- tai takapuskuri tai logo on peittyneet lian, mudan, lumen, tiivistymisen jne. vuoksi). Tässä tapauksessa pysäköi auto ja sammuta moottori. Puhdista tuulilasi, etupuskuri tai logo. Kun moottori käynnistetään seuraavan kerran, varoitusvalo ja viesti poistuvat näytöstä 5–10 minuutin ajon jälkeen. Jos näin ei tapahdu, syynä voi olla jokin muu vika. Ota yhteyttä jälleenmyyjään.

Toimintahäiriöt

Jos järjestelmä havaitsee tilapäisen käyttöhäiriön, kojetaulun varoitusvalo



syttyy (autoversion mukaan). Kysy lisätietoja jälleenmyyntiliikkeestä.

MUUT AJAMISEN TUKITOIMINNOT

Varoitukset



Järjestelmän tavoitteena on osaltaan parantaa ajo-ominaisuuksia. Tämä toiminto ei kuitenkaan missään tapauksessa korvaa kuljettajan tarkkaavaisuutta ja vastuuta, vaan hänen on jatkuvasti huolehdittava autonsa hallinnasta. Tämän toiminnon käynnistyminen voi siirtyä tai estyä, jos järjestelmä havaitsee, että kuljettaja pyrkii toimenpiteillään selkeästi puuttumaan auton hallintaan (esimerkiksi ohjauspyörän tai polkimien käyttö).

Järjestelmä ei voi aktivoitua seuraavissa tilanteissa:

- jos vaihde on vapaa-asennossa;
- kun ajovakauden hallintajärjestelmä (ESC) on käynnistynyt.

Järjestelmälle tehtävät toimenpiteet/korjaukset

- Törmäyksessä tutka-anturin ja/tai kameran kohdistus saattaa muuttua ja sen toiminta saattaa heiketä. Poista toiminto tässä tapauksessa käytöstä ja pyydä ohjeita valtuutetulta jälleenmyyjältä.
- Kaikki huoltotyöt (korjaukset, osien vaihto, tuulilasin muutostyöt jne.) alueella, jossa tutka-anturi ja/tai kamera sijaitsee, on annettava ammattilaisen tehtäväksi.

Vain merkkihuollolla on pätevyys tehdä toimenpiteitä järjestelmään.



Järjestelmän toimintahäiriö

Tietyt toimintaolosuhteet voivat aiheuttaa järjestelmään toimintahäiriöitä tai heikentää sen toimintaa, kuten:

- monimutkainen ympäristö (metallisilta, tunneli tms.);
- huonoissa sääolosuhteissa (esim. lumi, rakeet, musta jää);
- huonossa näkyvyydessä (yö, sumu, jne.);
- huono kontrasti kohteen (auto, jalankulkija jne.) ja ympäristön välillä (esimerkiksi valkeassa asussa oleva jalankulkija lumisella alueella)
- häikäisyssä (suora auringonpaiste, vastaantulevien autojen valot jne.);
- tuulilasi peittynyt (likainen, jäinen, luminen, huurtunut jne.),
- ...

Näissä olosuhteissa järjestelmä ei mahdollisesti reagoi tai varoita kuljettajaa tai se voi kytkeä jarrutuksen odottamatta.

Järjestelmän toiminnan rajoitus

- Järjestelmä kalibroitu auton ympäristön mukaan jokaisen käynnistyksen jälkeen, jolloin sen toiminta voi olla estynyt noin 2–5 minuutin ajan;
- Tutka- ja kamera-alueet on pidettävä puhtaina, eikä niihin saa tehdä muutoksia, järjestelmän moitteettoman toiminnan varmistamiseksi, jos kohdassa "Vastaantulevien ajoneuvojen erityistapaukset suuntaa vaihdettaessa" kuvatut ehdot täytyvät.
- Järjestelmä ei pysty reagoimaan kapeisiin ajoneuvoihin, kuten moottoripyöriin tai polkupyöriin, yhtä tehokkaasti kuin muihin ajoneuvoihin.
- Järjestelmä ei ehkä toimi oikein, jos ajorata on liukas (sade, lumi, musta jää jne.);
- Jotta järjestelmä toimii oikein, sen on erotettava jalankulkijan muoto kokonaan. Järjestelmä ei siis tunnista:
 - jalankulkijoita pimeässä tai huonossa valaistuksessa,
 - osittain näkyviä jalankulkijoita;
 - alle n. 80 cm pituisia jalankulkijoita;
 - jalankulkijoita, jotka kantavat suurikokoisia esineitä,
 - ...

Näissä olosuhteissa järjestelmä ei mahdollisesti reagoi tai varoita kuljettajaa tai se voi kytkeä jarrutuksen odottamatta.

MUUT AJAMISEN TUKITOIMINNOT



Toiminnon kytkeminen pois käytöstä

Toiminto on poistettava käytöstä seuraavissa tapauksissa:

- Kameran alue on vaurioitunut (esim. tuulilasin sisä- tai ulkopuolelta)
- auton keula on vaurioitunut (esim. tutkan alue on naarmuuntunut, tai siihen on osunut isku);
- Autoa hinataan (vian sattuessa).
- tuulilasi on rikkoutunut tai vääntynyt (älä korjaa tuulilasia järjestelmän alueelta, vaihto tulee jättää valtuutetun jälleenmyyjän tehtäväksi)
- Ajetaan päällystämättömällä tiellä.

Jos järjestelmä toimii poikkeavalla tavalla, kytke se pois käytöstä ja ota yhteys merkkihuoltoon.

Toiminnon keskeyttäminen

Voit keskeyttää aktiivisen jarrutuksen milloin tahansa painamalla nopeasti kaasupoljinta tai tekemällä ohjauspyörällä väistöliikkeen.

MUUT AJAMISEN TUKITOIMINNOT

Kuljettajan tarkkaavaisuusvaroitus

Kuljettajan tarkkaavaisuusvaroitus on toiminto, joka analysoi kuljettajan käyttäytymistä (ajotyyli, auton ohjaus jne.) ja hälyttää niistä, jos on olemassa nukahtamisen riski.

Siinä otetaan huomioon muun muassa seuraavat indikaattorit:

- ohjauspyörän liikkeet,
- muiden järjestelmien käyttö (suuntamerkki, jarrupoljin jne.).



Tämä toiminto on ajamisen apuväline, jonka tarkoitus on auttaa kuljettajaa välttämään

väsymyksestä aiheutuvat vaaratilanteet. Toiminto ei toimi autossa. Toiminto ei missään tilanteessa korvaa kuljettajan tarkkaavaisuutta ja vastuuta ajon aikana.

Kuljettajan on aina sovitettava ajaminen valppauteensa järjestelmän toimista riippumatta.

Toiminta



666505



63481

Toiminto on valmis varoittamaan kuljettajaa, jos:

- auton viimeisestä pysähdyksestä on kulunut muutama minuutti;
- auton nopeus on yli 70 km/h.

Jos on olemassa väsymyksen tai heikentyneen huomiokyvyn vaara, kojetaulussa näkyy ilmoitus "Huojuunnan varoi. Pidä tauko" **1** ja kuuluu äänimerkki.

Paina kytkintä **2 OK**, kun haluat poistaa varoituksen.

Viestin poistamisen jälkeen järjestelmä jatkaa valppauden seurantaa ja antaa tarvittaessa uuden varoituksen.



Kuljettajan tarkkaavaisuusvaroitus seuraa jatkuvasti kuljettajan huomiota ja voi antaa useita varoituksia matkan aikana. Järjestelmä nollautuu aina, kun moottori käynnistetään.

Käyttöönotto/käytöstäpoisto



Turvallisuussyistä tee säädöt auton ollessa pysähtyneenä.

MUUT AJAMISEN TUKITOIMINNOT

i Automallin ja moottorin viimeisimmästä sammuttamisesta kuluneen ajan mukaan hälytykset aktivoidaan uudelleen:

- kun auton lukitus avataan;
- tai
- kun ovi avataan;
- tai
- kun moottori käynnistetään.

i Kun hälytykset kytketään pois päältä, järjestelmä jatkaa kuljettajan väsymystilan arviointia.

i Automallin mukaan hälytykset poistetaan käytöstä automaattisesti, kun kaistakeskitystoiminto aktivoidaan. Jotta varoitukset voidaan aktivoida uudelleen, kaistakeskitystoiminto on kytkettävä pois päältä. Lisätietoja ➔ 211.

i Joissain automalleissa hälytysten poistaminen käytöstä ei ehkä ole mahdollista.

Hälytysten aktivointi ja käytöstä poistaminen käyttämällä "Oma turvallisuus" -painiketta 3



Hälytykset voi poistaa käytöstä tai aktivoida "Oma turvallisuus" -toiminnon ➔ 173 mukautustilassa.

Jos hälytykset on aiemmin poistettu käytöstä mukautustilassa:

- **poista hälytykset käytöstä** painamalla painiketta **3** kaksi kertaa. Merkkivalo painikkeessa **3** sammuu;
- **Ota hälytykset uudelleen käyttöön** painamalla painiketta **3** kerran. Painikkeen **3** merkkivalo syttyy.

Hälytysten käyttöönotto ja poiskytkentä multimediasäätimestä 4



Multimediasäätelmän käyttöohjeissa on lisätietoja hälytysten käyttöönotosta ja poiskytkennästä.

Valitse "ON" tai "OFF".

Hälytysten toiminnan rajoittaminen

Tietyt toimintaolosuhteet voivat aiheuttaa järjestelmään

MUUT AJAMISEN TUKITOIMINNOT

toimintahäiriöitä tai heikentää sen toimintaa, kuten:

- tietyt ajotavat (väärä ajaminen jne.);
- ajaminen huonossa kunnossa olevalla tiellä;
- voimakas sivutuuli,
- Kello on määritetty väärin (automallin mukaan);
- mutkaiset tiet
- perävaunun pito.

Toimintahäiriöt

Jos järjestelmä havaitsee vian, kojetauluun tulee viesti "Tark.vireystilan valvonta" ja

varoitusvalo  syttyy kojetauluun.

Anna merkkihuollon tarkastaa järjestelmä.

Liikennemerkkien tunnistusjärjestelmä



Järjestelmä näyttää kojetaulussa nopeusrajoitukset tien sivusta havaittujen liikennemerkkien mukaan.

Toiminto käyttää pääasiassa taustapeilin taakse tuulilasiin kiinnitetystä kamerasta **1** tulevia tietoja.

Lisäksi järjestelmä käyttää (maan mukaan) karttatilauksen tietoja tiettyjen merkkien tulkitsemiseksi (esim. kaupunkiin saapuminen).

Kojetaulussa näkyvä merkki muuttuu, kun järjestelmä havaitsee liikennemerkkin.

Kun nopeusrajoitin tai vakionopeussäädin on aktivoitu, voit mukauttaa rajoitetun nopeuden kojetaulussa näkyvään nopeusrajoitukseen (➔ **229** ja ➔ **233**).

Jos havaittu nopeusrajoitus ylittyy, kojetaulussa näkyvää liikennemerkkiä muutetaan kuljettajan informoimiseksi.

Kameran sijainti **1**

Varmista, ettei tuulilasi ole peittyneenä (lika, muta, lumi tai tiivistynyt kosteus jne.).

Erityispiirteitä

Autot, joissa on karttatilaus:

– Jos autolla ajetaan maassa, jonka nopeuden mittayksikkö on eri kuin auton mittayksikkö, järjestelmä näyttää nopeusrajoituskyltin maan yksikössä ja nopeusrajoituksen muunnoksen auton kojetaulun yksikössä.

– Jos maassa on voimassa pienempi nopeusrajoitus sadesäällä tietuentyppisillä teillä, järjestelmä voi muokata nopeusrajoitusta, kun tuulilasinpyyhkimiä on käytetty joitakin sekunteja.

Kun autolla, jossa ei ole karttatilausta, ajetaan maassa, jossa nopeuden mittayksikkö on eri kuin auton mittayksikkö, kyseisen mittayksikön voi valita manuaalisesti

MUUT AJAMISEN TUKITOIMINNOT

kojetaulusta (esim. vaihtaa kilometreistä mailleihin) tarkkojen tietojen saamiseksi ➔ 107.

Huomautus: järjestelmä ei ota huomioon poikkeuksellisia rajoituksia, kuten esimerkiksi saastehuippupäiviä.

Toiminta

Merkkivalot



Seuraavat merkkivalot tulevat näyttöön toiminnon yhteydessä:

2. Nopeusrajoitusmerkit ja muut nopeusrajoituskyltit (nopeus ja nuoli poistumisrampilla, nopeus asuntovaunuille, nopeusrajoitus pitkille ajoneuvoille jne.)

3. Muut liikennemerkit (ohituskieltoalueen alku).

Jos havaittu nopeusrajoitus ylittyy, liikennemerkin ympärillä vilkkuu ympyrä (varoitussvalo **2**) ja lisäksi kuuluu varoitava äänimerkki (automallin mukaan). Se palaa kojetaulussa niin kauan kuin ajoneuvon nopeus ylittää havaitun nopeusrajoituksen.

Erityispiirteitä



Karttatilaus

Liikennemerkkien tunnistus liittyy karttatilaukseen.

Katso tilaustenhallintaan liittyviä lisätietoja multimediajärjestelmän käyttöoppaasta.

Jos tilausta ei ole, järjestelmä rajoitetaan ottamaan huomioon nopeusrajoitusmerkit, kun kamera havaitsee ne.

Järjestelmä ei enää ota huomioon karttoihin liittyviä tietoja.

Nopeusrajoitusten saatavuus voi vaikuttaa.

Käyttöönotto/käytöstäpoisto



Turvallisuussyistä tee säädöt auton ollessa pysähtyneenä.

varoitukset voidaan (automallin mukaan) aktivoida tai poistaa käytöstä "Oma turvallisuus" ➔ 173- toiminnon mukautustilasta.



Äänihälytys aktivoituu uudelleen seuraavissa tilanteissa automallin ja moottorin viimeisimmästä sammuttamisesta kuluneen ajan mukaan:

- kun auton lukitus avataan; tai
- kun ovi avataan; tai
- kun moottori käynnistetään uudelleen.

Ylinopeuden äänihälytyksen aktivointi ja poiskytkentä käyttämällä Oma turvallisuus-painiketta 4

MUUT AJAMISEN TUKITOIMINNOT

3



Äänihälytyksen voi aktivoida tai kytkeä pois käyttämällä Oma turvallisuus-toiminnon → 173 mukautettua tilaa.

Jos äänihälytys on aiemmin poistettu käytöstä käyttämällä mukautettua tilaa:

- **Poista äänihälytys käytöstä** painamalla painiketta **4** kaksi kertaa. Merkkivalo painikkeessa **4** sammuu;
- **Ota äänihälytys uudelleen käyttöön** painamalla painiketta **4** kerran. Painikkeen **4** merkkivalo syttyy.

Ylinopeuden äänihälytyksen aktivointi ja poiskytkentä multimedianaäytöllä 5



Multimediajärjestelmän käyttöohjeissa on lisätietoja äänihälytyksen aktivoinnista ja poiskytkennästä.

Valitse "ON" tai "OFF".

Nopeusrajoituksen tai vakionopeuden muuttaminen



Paina kytintä **6**, niin voit mukauttaa nopeusrajoittimen, vakionopeussäätimen tai mukautuvan vakionopeussäätimen arvon havaitun nopeusrajoituksen kanssa.

Väliaikainen käytöstä poissaolo

Jos järjestelmä ei ole käytettävissä kameraan tai kameran tietoihin liittyvistä

syistä, symboli  syttyy kojetauluun. Jos menettely ei auta, ota yhteys merkkihuoltoon.

Järjestelmä ei ehkä voi havaita nopeusrajoitusta seuraavissa tapauksissa:

MUUT AJAMISEN TUKITOIMINNOT

- tuulilasi ei ole puhdas,
- aurinko häikäisee kameraa,
- näkyvyys ei ole riittävä (esim. sumu);
- kylttejä ei voi lukea (esim. lumen vuoksi) tai ne eivät näy (toisen auton tai puun takaa),
- kartan ilmoittamat tiedot eivät ole ajan tasalla.

Huomautus: kun etukamera on peittyneenä, kojetaulussa näkyy ilmoitus "Etukamera, ei näkymää". Puhdista kameran edessä oleva tuulilasin alue.

Toimintahäiriöt

Järjestelmä ei ehkä voi havaita nopeusrajoitusta seuraavissa tapauksissa:

- tuulilasi ei ole puhdas,
- aurinko häikäisee kameraa,
- näkyvyys ei ole riittävä (yö, sumua tms.),
- kylttejä ei voi lukea (esim. lumen vuoksi) tai ne eivät näy (toisen auton tai puun takaa),
- kartan tiedot eivät ole ajan tasalla.

Kun järjestelmä havaitsee

toimintahäiriön,  näkyy kojetaulussa.

MUUT AJAMISEN TUKITOIMINNOT

Varoitukset



Järjestelmän tavoitteena on osaltaan parantaa ajo-ominaisuuksia. Tämä toiminto ei kuitenkaan missään tapauksessa korvaa kuljettajan tarkkaavaisuutta ja vastuuta, vaan hänen on jatkuvasti huolehdittava autonsa hallinnasta.

Kuljettajan on aina sovitettava nopeus liikennesääntöjen ja ajo-olosuhteiden mukaan järjestelmän toimista riippumatta.

Järjestelmä ei välttämättä havaitse kaikkia nopeusrajoitusmerkkejä tai voi tulkita niitä väärin.

Kuljettaja ei saa kuitenkaan jättää huomiotta niitä kylttejä, joita järjestelmä ei havaitse, ja hänen on noudatettava ensisijaisesti liikennemerkkejä ja liikennesääntöjä.

Jos näkyvyys on huono (esim. sumun, lumen tai jään vuoksi), järjestelmä ei ehkä pysty ilmoittamaan kuljettajalle oikeaa rajoitusta.

MUUT AJAMISEN TUKITOIMINNOT

Active driver assist

Active driver assist on ajamisen apuväline, joka on tarkoitettu käytettäväksi taajamien ulkopuolella leiveillä teillä, joilla on näkyviä viivoja.

Järjestelmä koostuu **mukautuvan vakionopeussäätimen Stop and Go** → 237 ja **kaistakeskityksen** toiminnoista.

Tämän järjestelmän avulla kuljettaja voi:

- pitää ajoneuvon nopeuden saman aiemmin tallennetun nopeuden perusteella
- säilyttää automaattisesti oman autonsa ja edessä olevan ajoneuvon välisen etäisyyden
- ohjata auton liikerataa kaistalla;
- mukauttaa auton nopeuden liikennemerkkien mukaiseen nopeuteen automaattisesti tai kuljettajan vahvistuksen jälkeen (automallin mukaan).

Mukautuva Stop and Go -vakionopeussäädin

Stop and Go Mukautuva vakionopeussäädin mahdollistaa sen, että valittu nopeus, eli vakionopeus, voidaan pitää yllä ja että samaan aikaan pidetään turvaväli edessä samalla kaistalla ajavaan ajoneuvoon

(maan, tilauksen, tutkan tietojen, kameran ja GSM-yhteydellä tulleiden karttatietojen mukaan).

Vakionopeus voidaan säätää automaattisesti nopeusrajoituksen muutoksen mukaan (maan ja tilauksen mukaan).

Jos edessä oleva ajoneuvo pysähtyy, mukautuva Stop and Go -vakionopeussäädin saattaa pysäyttää auton kokonaan ennen uutta liikkeelle lähtöä.



Tärkeää: Kuljettajan tulee aina pitää jalat polkimilla ja kädet ohjauspyörällä

odottamattomien tilanteiden varalta.

Järjestelmä ohjaa ajoneuvon kiihdytystä ja hidastumista moottorin ja jarrujärjestelmän avulla.

Mukautuvaa Stop and Go -vakionopeussäädintä voidaan käyttää ajoneuvon nopeuden ollessa 0–180 km/h ajo-olosuhteiden (liikennemäärä, sää jne.) niin salliessa (automallikohtainen).

Sitä vastaa symboli  → 237.

Huomaus:

- Kuljettajan on noudatettava nopeusrajoitusta ja turvaväliä koskevaa lainsäädäntöä maassa, jossa ajetaan.
- Mukautuva vakionopeussäädin voi jarruttaa autoa enintään kolmanneksella jarrutustehosta. Tilannekohtaisesti kuljettaja saattaa joutua jarruttamaan lujempaa.



Mukautuva Stop and Go -vakionopeussäädin ei laukaise hätäjarrutusta, ja sen jarrutuskyky on rajallinen.

Kaistakeskitystoiminto

Kaistakeskitys käyttää apuna kameran tietoja ja käskee ohjausjärjestelmää pitämään auton kaistalla.

Olosuhteiden salliessa toiminto on käytettävissä seuraavilla nopeuksilla:

– 0 km/h ja nopeus välillä 160–180 km/h (automallin mukaan), kun edessä on ajoneuvo;

tai

– 60 km/h ja nopeus välillä 160–180 km/h (automallin mukaan) kun edessä ei ole autoa;

MUUT AJAMISEN TUKITOIMINNOT

Kaistakeskitys on ajomukavuutta lisäävä ominaisuus.

Sen merkinä on varoitusvalo .

Huomautus: jyrkässä mutkassa toiminnon sivuttaispito on rajallinen, ja tällöin kuljettajan on välittömästi tartuttava ohjauspyörään ja tehtävä korjaavia liikkeitä.

Lisätietoja

Ajoneuvon mukaan Active driver assist voidaan käyttää muiden ajamisen tukitoimintojen avulla.

Pane merkille seuraavat seikat:

– Kun kaistakeskitointoiminto on säätötilassa, toiminto "Kaistojen ylityksen estäminen" keskeytetään, jos se on aktivoitu. Kun kaistakeskitointoiminto ei hallitse ohjausjärjestelmää, "Kaistojen ylityksen estäminen" -toiminto voidaan ottaa uudelleen käyttöön olosuhteiden salliessa.

MUUT AJAMISEN TUKITOIMINNOT

Komponenttien sijainti

3

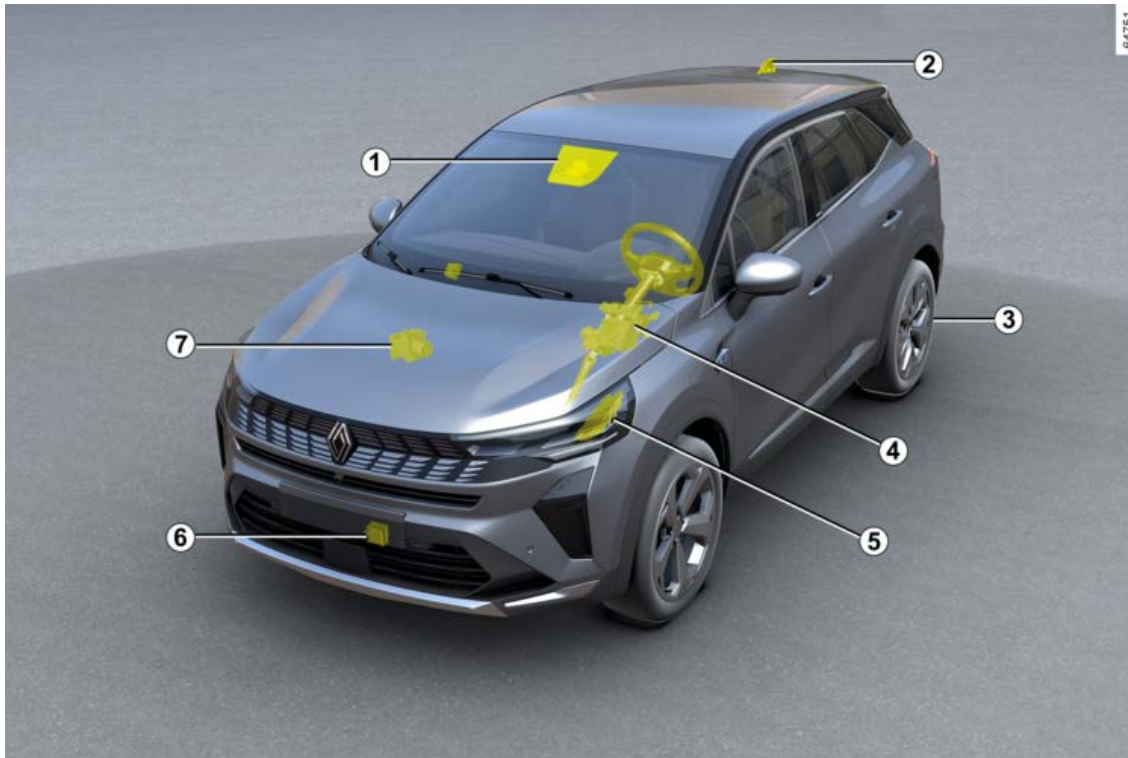

MUUT AJAMISEN TUKITOIMINNOT

1 Kamera

Kamera tunnistaa maassa olevat merkinnät ja eri kaistoilla olevien ajoneuvojen sijainnin.

Se vastaanottaa tutkan **6** tietoja ja yhdistää ne omiin tietoihinsa, jotta se voi määrittää ajoneuvon liikeradan ja nopeuden (kiihdytys/jarrutus). Se ohjaa myös järjestelmän kytkemisen ja poiskytkemisen parametreja (esimerkiksi ovien avaamisen yhteydessä).

Automallin mukaan se käsittelee tietoja havaitakseen kuljettajan kädet ohjauspyörällä.

Varmista, ettei tuulilasissa ole esteitä (kuten likaa, mutaa tai lunta).

2 Antenni ja kartat

(maan ja tilauksen mukaan)

Tiekartat ja tietyt ajo-olosuhteet (kiertoliittymät ja kaartteet) ladataan autolla ajetun matkan mukaan.

Järjestelmä voi ennakoida hidastumista

nopeusrajoitusmerkintöjen muutosten mukaan kuljettajan valitsemien parametrien mukaisesti.

Järjestelmä voi myös säätää auton nopeutta lähestyttäessä mutkaa tai kiertoliittymää.

3 Sähköinen seisontajarru

Pitää ajoneuvon paikallaan tietyissä olosuhteissa.

4 Ohjaustehostin

Se käyttää etupyöriä ajoneuvon liikeradan ohjaukseen kameran **1** lähettämien tietojen perusteella. Sen avulla voidaan myös tunnistaa, että kuljettajan kädet ovat ohjauspyörällä.

5 Moottorin ohjausyksikkö

Ohjausyksikkö ohjaa moottoria riittävän ajonopeuden saavuttamiseksi kiihdytyksissä.

6 Tutka

Tutka laskee auton ja edellä liikuvan ajoneuvon välisen etäisyyden. Järjestelmän enimmäiskantama on noin 150 metriä. Se voi vaihdella tieolosuhteiden mukaan (tien profiili, sääolosuhteet jne.).

Varmista, että tutkan alueella ei ole esteitä (esim. likaa, mutaa, lunta, virheellisesti asennettu eturekisterikilpi) eikä siinä ole kiveniskemiä eikä muutoksia (esimerkiksi maalivaurioita) tai mikään auton etuosaan asennettu esine (esim. tuulettimen ritilään asennettu varuste tai logo) ei peitä sitä.

7 Ajovakauden hallintajärjestelmä

Järjestelmä lähettää tietoja auton liikkeistä kameralle **1** (mm. ajonopeudesta ja sivuttaiskiihtyvyydestä) ja ohjaa jarrujärjestelmää pitääkseen auton

suuntavakaana jarrutuksissa sekä tarvittaessa paikallaan.



Tutka-anturin ja kameran alue on pidettävä puhtaana eikä siihen saa tehdä mitään muutoksia, jotta järjestelmä toimii varmasti oikein.

MUUT AJAMISEN TUKITOIMINNOT

Säätimet

86519

3



MUUT AJAMISEN TUKITOIMINNOT

8 Ohjauspyörä

Kuljettajan on pidettävä kädet jatkuvasti ohjauspyörällä. Jos ohjauspyörää käännetään voimakkaasti, kaistakeskitystoiminto kytketään tilapäisesti pois käytöstä, jotta kuljettaja voi tehdä haluamansa ohjausliikkeen loppuun.

Tietyissä olosuhteissa (jyrkät mutkat jne.) ohjauspyörä voi tärinä varoittaa kuljettajaa siitä, että hänen on otettava ajoneuvo hallintaansa.

Jos kuljettaja ei käytä ohjauspyörää (käsiä ei havaita), kaistakeskitystoiminto poistetaan käytöstä useiden hälytysten jälkeen.

9. Kytkin ajoavustimien valitsemiseksi/ valinnan poistamiseksi autosta riippuen:

- Active driver assist
- Mukautuva vakionopeussäädin
- nopeudenrajoitin
- Pysäytys.

10. Asettaa toiminnon valmiustilaan (ja tallentaa rajoitetun nopeuden (0)).

11. Turvavälin säätö

12. Tallennetun vakionopeuden arvon haku (RES).

13. Nopeudenrajoittimen aktivointi, nopeuden lasku tai nykyisen nopeuden tallennus (SET/-).

14. Vakionopeuden aktivointi, nopeuden nosto ja tallennetun nopeuden palautus (SET/+).

15. Ponnahduspainike (automallin mukaan): mukauta nopeusarvo

havaittuun nopeusrajoitukseen 
➔ 206

Osoitukset kojetaulun näytössä

16. "Stop and Go
-vakionopeussäätimen merkkivalo



17. Tallennettu vakionopeus.

18. Auto edessä.

19. Tallennettu turvaväli

20. Vasemman- ja oikeanpuoleisen kaistaviivan osoitus

21. Kaistakeskitystoiminnon

merkkivalo

MUUT AJAMISEN TUKITOIMINNOT

Active driver assist kytkentä päälle/
pois

Aktivoi toiminto



Aktivoi toiminto painamalla kytkintä **9** niin monta kertaa kuin aktivointiin tarvitaan.

Varoitusvalo **21**  näkyy harmaana kojetaulussa.

Paina sitten kytkintä **13** (SET/-) tai kytkintä **14** (SET/+).

Active driver assist, joka käsittää mukautuvan vakionopeussäätimen Stop and Go ja kaistakeskityksen, aktivoidaan.

Vihreä varoitusvalo **21**  ja vasen ja oikea kaistaviivan ilmaisimet **20** syttyvät kojetaulussa sen vahvistamiseksi, että toiminto on

käytössä ja pitää auton keskellä kaistaa.

Voit keskeyttää kaistakeskitointoiminnon milloin tahansa liikuttamalla ohjauspyörää voimakkaasti. Heti kun lopetat ohjauspyörän kääntämisen kaistakeskitointoiminto otetaan käyttöön uudelleen.

Huomautus: Kädet on pidettävä ohjauspyörällä, kun kaistakeskitointoiminto kytetään käyttöön. Älä missään tilanteessa ota käsiäsi pois ohjauspyörältä.

Toiminnon kytkeminen pois käytöstä

Paina kytkintä **9**. Toiminnon käytöstä poistamisen merkiksi varoitusvalo **21**

 sekä vasemman/ oikeanpuoleiset viivan ilmaisimet **20** sammuvat kojetaulusta.

Sijainnin säätäminen kaistalla

(varusteista riippuva toiminto)

MUUT AJAMISEN TUKITOIMINNOT



Jotta sijainnin kaistalla voi aktivoida, kaistakeskitintoiminnon on oltava säätötilassa, vihreän varoitusvalon **21**

 on näytävä kojetaulussa ja auton nopeuden on oltava alle 50 km/h.

Tällaisessa tilanteessa voit säätää sijaintia kaistalla kääntämällä ohjauspyörää hieman oikealle tai vasemmalle niin, että auto siirtyy kohti kyseistä puolta ja kaistakeskitintoiminto ei poistu käytöstä. Kun siirtymä on vähintään 15 cm kaistan keskustasta, ilman että auto siirtyy 30 senttiä lähemmäs kaistan reunaa, sinulla on noin 10 sekuntia aikaa säätää siirtymä tarkasti. Auto pysyy siirtymäasennossa, kun

lopetat ohjauspyörän kääntämisen. Viivat **20** osoittavat käytetyn siirtymän. Palataksesi kaistan keskelle käännä ohjauspyörää hieman vastakkaiseen suuntaan. Lopeta kääntäminen, kun ajoneuvo on saavuttanut keskustan.

Tietyissä olosuhteissa (esim. mutka, nopeus) auton voi keskeyttää automaattisesti uudelleen.

Kaistakeskitystoiminto valmiustilassa

Kaistakeskitintoiminto siirretään automaattisesti valmiustilaan seuraavissa tapauksissa:

- järjestelmä ei enää havaitse kaistamerkintöjä tai vain toinen kaistan maalattu viiva havaitaan
- kaista on liian kapea tai liian leveä
- järjestelmä ei havaitse käsiä ohjauspyörässä,
- joissakin ajo-olosuhteissa (liikennemyyrä, risteys, mutka on liian jyrkkä jne.);
- auton nopeus on suurempi kuin noin 160 km/h tai 180 km/h auton mukaan;
- auton nopeus on alle 48 km/h eikä edessä ole mitään ajoneuvoa;
- ajoneuvo ylittää viivan
- järjestelmän toiminta keskeytyy tilapäisesti (kamera on liian kovan, kuran, lumen tai tiivistyneen kosteuden jne. peittämä)

Seuraavat kuljettajan toimet keskeyttävät myös kaistakeskitystoiminnan:

- suuntavalon kytkeminen
- liikaa voimaa käytetään ohjauspyörää käsiteltäessä.

Toiminnon valmiustilaan siirtymisen merkiksi harmaa varoitusvalo **21**



sekä vasemman/ oikeanpuoleiset viivan ilmaisimet **20** syttyvät kojetauluun.



Tärkeää: Kuljettajan tulee aina pitää jalat polkimilla ja kädet ohjauspyörällä odottamattomien tilanteiden varalta.

Kun toiminnan ehdot täyttyvät, toiminto ohjaa auton uudelleen keskelle

kaistaa. Varoitusvalo **21**  sekä vasen ja oikea viivan ilmaisimet **20** palavat vihreänä kojetaulussa.

MUUT AJAMISEN TUKITOIMINNOT



Kuljettaja voi vaikuttaa **auton liikerataan** milloin tahansa kääntämällä ohjauspyörää.

"Pidä kädet ohjauspyörällä" -varoit



Jos kaistakeskitystoiminto ei havaitse kuljettajan käsiä ohjauspyörällä, seuraa useita varoituksia:

- **noin 15 sekunnin kuluttua** viesti "Pidä kädet ohjauspyörällä" tulee keltaisena kojetauluun **22**;
- **noin 30 sekunnin kuluttua** viesti "Pidä kädet ohjauspyörällä" tulee

kojetauluun ja varoitusvalo **22**  syttyy punaisena. Lisäksi kuuluu hiljalleen koveneva äänimerkki.

– **noin 35 sekunnin kuluttua**, jos kuljettaja ei aseta käsiään ohjauspyörälle varoituksen näyttämisen jälkeen, kuuluu jatkuva äänimerkki. Sen jälkeen jarrut aktivoituvat jaksottain huomauttamaan kuljettajalle, että hänen on otettava auto hallintaansa asettamalla kädet ohjauspyörälle. Jos kuljettaja ei reagoi, Active driver assist aktivoi hätävilkut ja hidastaa autoa, kunnes se pysähtyy kokonaan.



Kuljettaja voi keskeyttää tämän toimenpiteen milloin tahansa asettamalla kätensä ohjauspyörälle, jarruttamalla tai poistamalla "Active driver assist" käytöstä.

– Kun auto on pysähtynyt, automaattinen seisontajarru kytkeytyy

päälle, hätävilkut vilkkuvat,  -varoitussvalo sammuu ja kojetaulussa näkyy "Kaistallapito kytketty pois".



Kahden ensimmäisen varoituksen aikana järjestelmä lopettaa hälyttämisen, kun kuljettajan kädet havaitaan jälleen ohjauspyörällä. Toiminto pitää auton edelleen keskellä kaistaa.

Huomautus: Joissakin tilanteissa kaistakeskitys ei ehkä enää havaitse kuljettajan käsiä ohjauspyörällä, jolloin kuuluu merkkiäni:

- kuljettaja pitää kiinni ohjauspyörästä hyvin kevyesti
- kuljettaja käyttää käsineitä
- ...

MUUT AJAMISEN TUKITOIMINNOT

Jyrkässä mutkassa

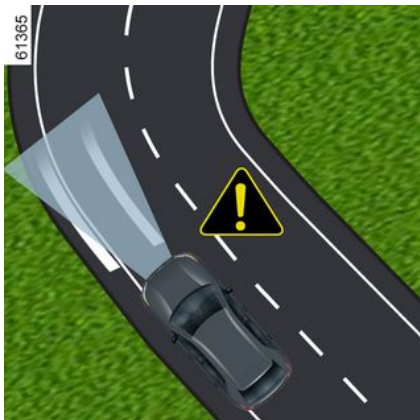

Jyrkässä mutkassa toiminnon sivuttaispito on rajallinen, ja tällöin kuljettajan on välittömästi tartuttava ohjauspyörään ja tehtävä korjaavia liikkeitä, jotta toiminto voi pitää auton keskellä kaistaa.

Jos kuljettaja ei puutu auton toimintaan, ohjauspyörä alkaa värähdellä merkiksi siitä, että ajoneuvo on ylittänyt kaistamerkin ja että kuljettajan on toimittava välittömästi.

Varoitusvalo **21**  sekä vasen tai oikea viivan ilmaisimet **20** palavat punaisena kojetaulussa.

Jos auto siirtyy ylittää viivan kokonaan ja siirtyy pois kaistalta,

kaistakeskitystoiminto siirtyy

valmiustilaan. Toiminnon

valmiustilaan siirtymisen merkiksi

harmaa varoitusvalo **21**  sekä vasemman/oikeanpuoleiset viivan ilmaisimet **20** syttyvät kojetauluun.

Toimintahäiriöt

Jos kaistakeskitintoinnossa havaitaan toimintahäiriö, viesti "Ajoavustinta ei voi käyttää" tai "Tarkista ajoavustin" tulee kojetauluun ja toiminto poistetaan käytöstä.

Kysy lisätietoja jälleenmyyntiliikkeestä.

MUUT AJAMISEN TUKITOIMINNOT

Huomio:



"Active driver assist" on ajamisen lisäapu. Se ei voi missään olosuhteissa korvata kuljettajan velvollisuutta noudattaa nopeusrajoituksia ja turvavälejä ja pysyä valppaana.

Kuljettajan on aina pidettävä auto hallinnassaan.

Kuljettajan on aina mukautettava ajolinja ja nopeus ajo-olosuhteiden mukaisesti järjestelmän toimista riippumatta.

Lukuun ottamatta järjestelmän havaintokapasiteetin rajoissa olevia kaistaviivoja ja nopeusrajoituskylttejä, järjestelmä ei tunnista liikennemerkkien tietoja / muita liikennemerkkejä, liikennevaloja, suojaiteita jne.). Nämä eivät aiheuta hälytystä tai mitään reaktiota järjestelmältä.

Active driver assist käyttää Stop and Go mukautuvaa vakionopeussäädintä ja kaistakeskitystä. Järjestelmää ei missään tapauksessa saa käyttää esteentunnistimena tai törmäyksenestojärjestelmänä.

Käytä Active driver assist vain taajamien ulkopuolella leveillä teillä, joilla on näkyvät kaistaviivat.

Sitä ei saa käyttää vilkkaassa liikenteessä, mutkaisilla tai liukkailla kaduilla (jäiset tiet, vesiliirron vaara, soratiet) tai huonolla säällä (sumu, sade, sivusuuntainen tuuli jne.)

Onnettomuusvaara.

Järjestelmälle tehtävät toimenpiteet/korjaukset

- Törmäyksessä tutka-anturin ja/tai kameran kohdistus saattaa muuttua ja sen toiminta saattaa heiketä. Poista järjestelmä käytöstä ja pyydä ohjeita valtuutetulta jälleenmyyjältä.
- Kaikki huoltotyöt (osien vaihdot, korjaukset, tuulilasin muutostyöt, maalaustyöt jne.) alueella, jossa tutka-anturi ja/tai kamera sijaitsee, on annettava ammattilaisen tehtäväksi.

Vain merkkihuollolla on pätevyys tehdä toimenpiteitä järjestelmään.



Järjestelmän toiminnanesto

Järjestelmä on poistettava käytöstä seuraavissa tapauksissa:

- auto ajaa mutkaisella tiellä
- Autoa hinataan (vian sattuessa).
- autolla hinataan perävaunua tai matkailuvaunua
- autolla ajetaan tunnelissa tai lähellä metallirakennetta
- auto saapuu puomin eteen, tietyömaalle tai kaista kapenee
- hyvin jyrkkää mäkeä ylös- tai alaspäin ajettaessa
- näkyvyys on huono (sumu, häikäisevä auringonvalo jne.)
- sää on huono (sataa vettä tai lunta, voimakas sivutuuli jne.)
- autolla ajetaan liukkaalla tiellä tai irtopinnalla (vesi- tai lumisateessa, soralla jne.)
- kamera on vaurioitunut (esim. alue tuulilasin sisä- tai ulkopuolelta) tai tuulilasi on säröytynyt tai vääntynyt,
- tutka on vaurioitunut (iskun tms. seurauksena)
- ohjauspyörän pinta on vaurioitunut tai kostea.

Jos järjestelmä toimii poikkeavalla tavalla, kytke se pois käytöstä ja ota yhteys merkkihuoltoon.

MUUT AJAMISEN TUKITOIMINNOT



Tietyt toimintaolosuhteet voivat aiheuttaa järjestelmään toimintahäiriöitä tai heikentää sen toimintaa, kuten:

- tuulilasi tai tutkan alue on vieraan aineen peittämä (lika, jää, lumi, tiivistynyt kosteus jne.) Tarkista säännöllisesti tuulilasin, pyyhkimien ja etupuskurin puhtaus ja kunto
- monimutkaisessa ympäristössä (tunneli jne.);
- huonot sääolosuhteet (esim. rankkasade, rakeet, musta jää)
- huonossa näkyvyydessä (yö, sumu, jne.);
- heikko kontrasti edellä ajavan ajoneuvon ja sen ympäristön välillä (esimerkiksi lumisella tiellä ajava valkoinen auto)
- häikäisyssä (suora auringonpaiste, vastaantulevien autojen valot jne.);
- tien ollessa kapea, kaartuva tai aaltoileva (jyrkkiä mutkia jne.)
- järjestelmä tunnistaa bitumivanat viivaksi,
- kapenevat/levenevät kaistat
- jos tiemerkinnot ovat kuluneet tai erottuvat huonosti tai ovat erittäin etäällä toisistaan (viivat osittain poistettu jne.);
- useita merkintöjä tiellä (tietyö, moottoriteiden rampit, leveä piennar jne.)
- moottoritien liittymässä olevat tienviitat, joissa ei ole nuolta
- alue, jossa on heikko tietoliikenneyhteys, mikä tekee mahdottomaksi paikantaa autoa, tai kartat, jotka eivät ole ajan tasalla
- auto, jos nopeusero on merkittävä,
- matot, jotka eivät sovi ajoneuvoon. Käytä kuljettajan puolella ehdottomasti oikeanlaisia lattiamattoja ja kiinnitä ne niille tarkoitettuihin kiinnikkeisiin. Tarkasta kiinnitykset säännöllisesti. Älä aseta mattoja päällekkäin. **Polkimien kiinnitarttumisvaara.**

Näissä tapauksissa:

- **Tahattoman jarruttamisen tai kiihdyttämisen riski.**
- **Tahattoman tai virheellisen korjausliikkeen tai korjausliikkeen tekemättä jäämisen riski.**

Monet odottamattomat tilanteet voivat vaikuttaa järjestelmän toimintaan. Järjestelmä voi tulkita väärin tietyt esineet tai ajoneuvot, jotka ovat kameran tai tutkan ulottuvuusalueella, mikä saattaa aiheuttaa tarpeettoman kiihdytyksen tai jarrutuksen.

MUUT AJAMISEN TUKITOIMINNOT

Varaudu aina ajon aikana äkillisiin tilanteisiin. Säilytä auto aina hallinnassa pitämällä jalat polkimilla ja kädet ohjauspyörällä, jotta olet valmis toimimaan kaikissa tilanteissa.

MUUT AJAMISEN TUKITOIMINNOT

Aktiivinen hätäjarrutus peruutusvaihteella

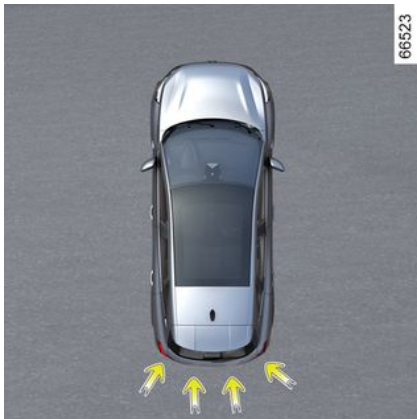

Pysäköintiavustustoiminnon → 255 lisäksi ja auton takaosassa olevien neljän keskitunnistimen tietojen avulla järjestelmä havaitsee kiinteät esteet, jotka sijaitsevat auton takana. Jos on olemassa merkittävä törmäysriski, järjestelmä jarruttaa autoa automaattisesti.

Huom: varmista, että neljä takana olevaa keskitunnistinta ovat puhtaat (ei likaa, mutaa, lunta jne.).

Toiminta



Kiinteän takaesteen tunnistus

Peruutusvaihteella ja nopeudella 3km/h–10 km/h ajettaessa on olemassa törmäysvaara kiinteän esteen kanssa, järjestelmä **jarruttaa autoa automaattisesti**. Visuaalinen palaute



2 näkyy multimedianaytössä **1** ja kuuluu äänimerkki.

Kun auto on pysähtynyt, kuljettajan on itse pidettävä auto paikallaan painamalla jarrupoljinta.



Järjestelmän tavoitteena on osaltaan parantaa ajo-ominaisuuksia. Tämä toiminto ei kuitenkaan missään tapauksessa korvaa kuljettajan tarkkaavaisuutta ja vastuuta, vaan hänen on jatkuvasti huolehdittava autonsa hallinnasta.

MUUT AJAMISEN TUKITOIMINNOT



Jos auton alustaan kohdistuu törmäys auton liikkeessa (esimerkiksi osutaan pylvääseen, korkeaan jalkakäytävän reunaan tai toiseen kulkuneuvoon), auto voi vahingoittua (esimerkiksi akseli vääntyy). Onnettomuusvaaran välttämiseksi anna merkkihuollon tarkastaa autosi.

Järjestelmän kytkentä, toiminnanesto



Aktiivoi toiminto ja poista se käytöstä valitsemalla "Auto"-tila ja sitten "Pysäköintiavustimet". Valitse "Aktiivinen hätäjarrutus peruutusvaihteella".

Jos toiminto poistetaan käytöstä, multimedianaäyttöön syttyy varoitusvalo



Toimintahäiriöt

Kun järjestelmä havaitsee toimintahäiriön, aktiivinen hätäjarrutus peruutusvaihteella kytkeytyy pois käytöstä automaattisesti.

Multimedianaäytössä näkyy

varoitusvalo  sekä (vian tyypin mukaan) seuraava kojetaulun viesti:

- "Pysäköintititkkaa ei saatavilla";
- tai
- "Tarkista pysäköintianturit",
- tai
- "Ajoavustimia ei saatavilla";
- tai
- "Tarkista ajoavustimet".

Automallin mukaan viestin lisäksi

näkyy  -varoitusvalo kojetaulussa.

Puhdista ultraäänianturit. Jos menettely ei auta, ota yhteys merkkihuoltoon.

Jos autossa on järjestelmän tunnistama vetokoukku ja perävaunu on kytketty, aktiivinen hätäjarrutus peruutusvaihteella kytkeytyy pois käytöstä automaattisesti ja kojetaulussa näkyy viesti "Perävaunu: pysäköintianturit poissa käytöstä". Lisäksi multimedianaäytössä näkyy

varoitusvalo .

MUUT AJAMISEN TUKITOIMINNOT

Varoitukset



Aktiivinen hätäjarrutus peruutusvaihteella

Järjestelmän tavoitteena on osaltaan parantaa ajo-ominaisuuksia. Tämä toiminto ei missään tilanteessa korvaa kuljettajan tarkkaavaisuutta ja vastuuta.

Jotkin ilmasto- ja ympäristöolosuhteet voivat häiritä tai vahingoittaa järjestelmää. Sen vuoksi kuljettajan tulee ajaessaan olla jatkuvasti valmiina reagoimaan äkillisiin tapahtumiin: varmista, ettei kuolleessa kulmassa ole pienikokoisia tai kapeita kohteita (esimerkiksi lapsi, eläin, lastenrattaat, polkupyörä, kivi, pylväs jne).

Tämän toiminnon käynnistyminen voi siirtyä tai estyä, jos järjestelmä havaitsee, että kuljettaja pyrkii toimenpiteillään selkeästi puuttumaan auton hallintaan (esimerkiksi ohjauspyörän tai polkimien käyttö).

Järjestelmälle tehtävät toimenpiteet/korjaukset

- Osuman tapahtuessa taka-anturit ja niiden suorituskyky on tarkastutettava. Poista toiminto tässä tapauksessa käytöstä ja pyydä ohjeita valtuutetulta jälleenmyyjältä.
- Kaikki työt (kuten korjaukset, osien vaihto ja puskurien muutostyöt) alueilla, joilla anturit sijaitsevat, on annettava ammattilaisen tehtäväksi.

Vain merkkihuollolla on pätevyys tehdä toimenpiteitä järjestelmään.

Toiminnon kytkeminen pois käytöstä

Toiminto on poistettava käytöstä, jos autoa hinataan (vian korjaus) tai jos autossa on vetokoukku, jota järjestelmä ei tunnista.

Jos järjestelmä toimii poikkeavalla tavalla, kytkä se pois käytöstä ja ota yhteys merkkihuoltoon.

NOPEUDENRAJOITIN

Nopeudenrajoitin on moottoria ja jarrujärjestelmää ohjaava toiminto, jonka avulla voit estää valitsemasi **enimmäisnopeuden** ylittymisen.



Auton varusteista riippuen voit linkittää nopeudenrajoitintoiminnon "Liikennemerkkien tunnistus"-toimintoon → 206.

Säätimet



1. Kytkin ajoavustimien valitsemiseksi/valinnan poistamiseksi autosta riippuen:

- Active driver assist
- Mukautuva vakionopeussäädin
- vakionopeussäädin
- nopeudenrajoitin
- POIS.

2. Asettaa toiminnon valmiustilaan (ja tallentaa rajoitetun nopeuden (0)).

3. Tallennetun nopeusrajan haku (RES).

4. Nopeudenrajoittimen aktivointi, nopeuden lasku tai nykyisen nopeuden tallennus (SET/-).

5. Nopeudenrajoittimen kytkentä, nopeuden nosto tai nopeusrajoituksen tallennus (SES/+).

6. Ponnahduspainike (automallin mukaan): mukauta nopeusarvo

havaittuun nopeusrajoitukseen



→ 206

Ajaminen

Vaikka enimmäisnopeusraja on tallennettu muistiin, auton ajaminen säädetyä enimmäisnopeutta hitaammin ei eroa mitenkään ajamisesta autolla, jossa nopeudenrajoitinta ei ole.

Kun auto saavuttaa tallennetun nopeuden, kaasupolkimen käyttö ei nosta auton nopeutta ohjelmoitua nopeutta suuremmaksi lukuun

ottamatta hätätilannetta (katso lisätietoja kohdasta "Rajoitetun nopeuden ylittäminen").

Toiminnon käyttöönotto



66509

3

NOPEUDENRAJOITIN



Paina kytkintä **1** niin monta kertaa, että voit valita nopeusrajoittimen **A**. Merkkivalo **7** näkyy harmaana. Viesti "Nopeusrajoitin valmis: ASETA aktivointia varten" tulee kojetauluun. Lisäksi esille tulevat katkoviivat sen merkiksi, että nopeusrajoitin on toiminnassa ja odottaa nopeusrajan tallentamista.

Huomautus: Kun ajoneuvo käynnistetään, nopeusrajoitin valitaan automaattisesti (ajoneuvosta riippuen), jos toiminto **A** tai OFF oli valittu, kun ajoneuvo viimeksi pysäytettiin.

Paina kytkintä **4** nykyisen nopeuden tallentamiseksi (SET/-) tai kytkintä **5** (SET/+): nopeusarvo korvaa viivat ja

varoitussymboli **7** näkyy valkoisena (autoversion mukaan).

Alhaisin tallennettava nopeus on 30 km/h.

Nopeusrajan vaihtelu



Nopeusraja voidaan muuttaa painamalla (useita kertoja peräkkäin tai yhtäjaksoisesti):

- painokytkintä **5** (SET/+), jolloin nopeus kasvaa;
- painokytkintä **4** (SET/-), jolloin nopeus pienenee.

Automaattinen nopeusrajoitin ja nopeusrajoitustunnistin

(Edellyttää tilausta: Tätä toimintoa ei voi aktivoida ilman voimassa olevaa tilausta. Katso tilaustenhallinnan ohjeet multimediajärjestelmän käyttöoppaasta.)

Järjestelmä hyödyntää kamerasta, Liikennemerkkien tunnistus-toiminnosta ➔ **206** ja tilaukseen liittyvästä kartasta saatavia tietoja ja rajoittaa automaattisesti auton nopeutta havaittuaan ja ohitettuaan nopeusrajoitusmerkinnän.

Käyttöönotto/käytöstäpoisto

Valitse multimedianäytön Auto-tilassa Ajoavustimet. Valitse sitten Ajonopeuden säätö -valikosta Mukautuva vakionopeussäädin ja valitse sitten Nopeusrajoitusten mukaan.

Huomautus: toiminnon käyttöönotto/käytöstäpoisto on mahdollista myös pitämällä asiayhteyspainiketta **6** painettuna.

Nopeusrajan ylitys

Nopeusrajoittimen nopeusraja voidaan ylittää haluttaessa. Toimi seuraavasti: paina kaasupoljin **nopeasti täysin pohjaan** (vastuskohdan yli).

NOPEUDENRAJOITIN

Ylityksen aikana nopeusraja vilkkuu kojetaulussa punaisena. Vapauta sitten kaasupoljin: nopeudenrajoitin palaa käyttöön, kun saavutat muistiin tallennettua nopeutta alhaisemman nopeuden.



Pidä jalat lähellä polkimia, jotta voit reagoida nopeasti hätätilanteessa.



Jos nopeudenrajoitin ei ole käytettävissä (useiden aktivointiyritysten jälkeen), ota yhteys jälleenmyyjään.

Nopeudenrajoittimen säätötoiminnon estyminen

Järjestelmä ei mahdollisesti pysty säilyttämään säädettyä nopeusrajaa jyrkässä alamäessä. Tässä tapauksessa nopeusrajoituksen arvo vilkkuu kojetaulussa ja merkkiäänä muistuttaa siitä tasaisin väliajoin.

Toiminnon kytkeminen valvontatilaan



Nopeudenrajoitustoiminto siirtyy valmiustilaan, kun painokytintä **2** (0) painetaan. Nopeusrajoituksen arvo tallentuu ja näkyy kojetaulussa harmaana.

Nopeudenrajoittimen enimmäisnopeuden haku näyttöön

Jos nopeus on tallennettu muistiin, se voidaan hakea painamalla kytintä **3** (RES).



Kun nopeudenrajoitin on valmiustilassa, paina kytintä **4** tai **5** toiminnon aktivoimiseksi uudelleen ottamatta huomioon tallennettua nopeutta; huomioon otetaan se nopeus, jolla auto sillä hetkellä liikkuu.

3

Toiminnon kytkettyminen pois päältä



Nopeudenrajoitustoiminto keskeytyy, kun painat kytintä **1** rajoittimen valinnan poistamiseksi. Tässä

NOPEUDENRAJOITIN

tapauksessa nopeuden arvo poistuu muistista

Merkkivalo **7** poistuu kojetaulusta sen merkiksi, että toiminto on poistettu käytöstä.

3



Jos haluat poistaa ajoavustimesta, paina kytkintä **1** niin monta kertaa, että se on poissa päältä. Kojetauluun tulee viesti "Ajoavustin poistettu käytöstä".

VAKIONOPEUDENSÄÄDIN

Vakionopeussäädin on moottoria ja jarrujärjestelmää ohjaava toiminto, jonka avulla voit pitää ajonopeutesi tasaisesti asettamassasi **vakionopeudessa**.

Tämä vakionopeus voidaan asettaa, kun ajonopeus on suurempi kuin 30 km/h.

 Ajoneuvosta riippuen voit linkittää vakionopeustoiminnon "Liikennemerkkien tunnistus"-toimintoon → 206.

Säätimet



1. Kytkin ajoavustimien valitsemiseksi/valinnan poistamiseksi autosta riippuen:

- Active driver assist
- Mukautuva vakionopeussäädin
- vakionopeussäädin
- nopeudenrajoitin
- POIS.

2. Asettaa toiminnon valmiustilaan (ja tallentaa rajoitetun nopeuden (0).

3. Tallennetun vakionopeuden arvon haku (RES).

4. Aktivoi ja hidastaa matkanopeutta ja tallentaa nykyisen nopeuden (SET/-).

5. Vakionopeuden aktivointi, nosto ja tallennetun nopeuden palautus (SET/+).

6. Ponnahduspainike (automallin mukaan): mukauta nopeusarvo

havaittuun nopeusrajoitukseen 

→ 206



Järjestelmän tavoitteena on osaltaan parantaa ajo-ominaisuuksia.

Se ei missään olosuhteissa korvaa kuljettajan velvollisuutta noudattaa nopeusrajoituksia. Pysy valppaana ajaessasi. Kuljettajan on aina pidettävä auto hallinnassaan.

Vakionopeussäädintä ei saa käyttää vilkkaassa liikenteessä, mutkaisilla tai liukkailla kaduilla (jäiset tiet, vesiliirto, soratiet) tai huonolla säällä (sumu, sade, sivusuuntainen tuuli jne.).

Onnettomuusvaara.

VAKIONOPEUDENSÄÄDIN

Toiminnon käyttöönotto



Paina kytkintä **1** niin monta kertaa, että pääset valitsemaan vakionopeussäätimen **7**.

Merkkivalo **8** näkyy harmaana.

Viesti "Vakionopeussäädin valmis: ASETA aktivointia varten" ja katkoviivat tulevat kojetauluun sen merkiksi, että vakionopeudensäädin on toiminnassa ja odottaa vakionopeuden tallentamista.

Vakionopeuden säätö

Kun auto kulkee vakaalla nopeudella ja nopeus on yli 30 km/h, paina kytkintä **5** (SET/+) tai kytkintä **4** (SET/-): toiminto on aktivoitu ja nykyinen nopeus on järjestelmän muistissa. Vakionopeus korvaa katkoviivat.

Vakionopeus korvaa katkoviivat. Vakionopeussäätö vahvistuu, kun muistiin tallennettu nopeus ja kojetaulun merkkivalo **8** näkyvät vihreänä.

Jos yrität aktivoida toiminnon alle 30 km/h:n ajonopeudella, viesti "Väärä nopeus" tulee näyttöön eikä toiminto kytkedy käyttöön.

Ajaminen

Kun nopeus on tallennettu muistiin ja vakionopeussäädin aktivoitu, voit vapauttaa kaasupolkimen.



Muista pitää jalat lähellä polkimia, jotta voit reagoida nopeasti hätätilanteessa.

Vakionopeuden vaihtaminen

Vakionopeuden arvoa voidaan muuttaa painamalla useita kertoja peräkkäin:

- painokytkeä **4** (SET/-), jolloin nopeus pienenee;
- painokytkeä **5** (SET/+), jolloin nopeus kasvaa.

Huomaus: Voit muuttaa nopeutta vähitellen painamalla jompaakumpaa kytkintä pitkään.

Vakionopeuden ylitys

Tallennettu vakionopeus voidaan ylittää koska tahansa kaasupoljinta painamalla.

Kun enimmäisnopeuden raja ylitetään, vakionopeuden ohjearvo vilkkuu punaisena kojetaulun näytössä. Vapauta kaasupoljin. Ajonopeus palaa muutaman sekunnin kuluttua automaattisesti säädettyyn vakionopeuteen.

Vakionopeussäätötoiminnon estyminen

VAKIONOPEUDENSÄÄDIN

Järjestelmä ei ehkä pidä vakionopeutta jyrkissä alamäissä: tämän ilmaisemiseksi tallennettu nopeus vilkkuu punaisena kojetaulussa ja äänimerkki kuuluu säännöllisin väliajoin.



Jos vakionopeussäädin ei kytkeydy (useiden aktivointiyritysten jälkeen), ota yhteys jälleenmyyjään.

Toiminnon kytkeminen valvontatilaan



Toiminto siirtyy valmiustilaan, kun liikutat:

- kytkintä **2** (0);
- jarrupoljinta,
- vaihteenvaihtimen vapaa-asentoon.

Vakionopeussäätimen arvo tallentuu ja näkyy kojetaulussa harmaana.

Vakionopeuden haku

Jos nopeus on tallennettu muistiin, saat haettua sen näyttöön, kun ajo-olosuhteet ovat asianmukaiset (liikenne, tien kunto, sääolosuhteet jne.). Paina kytkintä **3** (RES), jos ajonopeus on yli 30 km/h.



Kun muistiin tallennettu nopeus palautetaan käyttöön, nopeus näkyy näytössä vihreänä ja merkkivalo **8**

palaa vakionopeussäätimen kytkeytymisen merkiksi.

Huomautus: jos aiemmin tallennettu nopeus on paljon suurempi kuin nykyinen nopeus, auto kiihdyttää voimakkaasti kyseiseen arvoon asti.

Kun vakionopeussäädin on asetettu valmiustilaan, paina kytkintä **4** tai **5** vakionopeussäätimen aktivoimiseksi uudelleen ottamatta huomioon tallennettua nopeutta: huomioon otetaan nopeus, jolla auto kulkee.

Toiminnon kytketyminen pois päältä

Vakionopeustoiminto keskeytyy, kun painat kytkintä **1** toiminnon valinnan poistamiseksi. Tässä tapauksessa nopeus ei enää tallennu muistiin.



Jos haluat poistua ajoavustimesta, paina kytkintä **1** niin monta kertaa, että se on poissa päältä. Kojetauluun tulee viesti "Ajoavustin poistettu käytöstä".

VAKIONOPEUDENSÄÄDIN



Merkkivalo **8** poistuu kojetaulusta sen merkiksi, että toiminto on poistettu käytöstä.



Vakionopeuden säätötoiminnon kytkeminen valmiustilaan tai pois käytöstä ei hidasta ajonopeutta välittömästi. Sitä varten on jarrutettava jarrupoljinta painamalla.

MUKAUTUVA VAKIONOPEUSSÄÄDIN

Tutkan tai kameran tietojen perusteella mukautuva vakionopeudensäädin (tai mukautuva Stop and Go -vakionopeussäädin autoissa, joissa on automaattivaihteisto) säilyttää valitun ajonopeuden sekä sopivan etäisyyden edessä samalla kaistalla ajavaan ajoneuvoon.

Kun liikennemerkkien tunnistustoiminto (automallin mukaan) on aktivoitu → **206**, järjestelmä voi mukauttaa auton nopeuden vastaamaan kameran tunnistamaa nopeusrajoitusta.

Maan ja tilauksen mukaan järjestelmä säätää kameran ja kartan avulla auton nopeutta etukäteen tilanteen ja tiehavaintojen (kiertoliittymät, mutkat, tien seuraavat merkit tai nopeusrajoitusvyöhykkeet) mukaan.

Jos edessä oleva ajoneuvo pysähtyy, mukautuva Stop and Go -vakionopeussäädin saattaa pysäyttää autosi kokonaan ennen kuin se sallii sen lähteä uudelleen liikkeelle.

Järjestelmä ohjaa ajoneuvon kiihdytystä ja hidastumista moottorin ja jarrujärjestelmän avulla.

Järjestelmän enimmäiskantama on noin 130 metriä. Se voi vaihdella tieolosuhteiden mukaan (tien profiili, sääolosuhteet jne.).

Mukautuvaa vakionopeussäädintä voidaan käyttää ajonopeuden ollessa

vähintään 0 km/h ajo-olosuhteiden (liikennemäärä, sää jne.) niin sallien.

Toiminta ilmaistaan -symbolilla.

Huomautus:

- Kuljettajan on noudatettava nopeusrajoitusta ja turvaväliä koskevaa lainsäädäntöä maassa, jossa ajetaan.
- Mukautuva vakionopeussäädin voi jarruttaa autoa enintään kolmanneksella jarrutustehosta. Tilannekohtaisesti kuljettaja saattaa joutua jarruttamaan lujempaa.

Mukautuva Stop and Go -vakionopeussäädin sallii valitun nopeuden ylläpitämisen tutkan tai kameran antamien tietojen perusteella. Vakionopeuden lisäksi säilytetään turvallinen etäisyys samalla kaistalla edessä olevaan ajoneuvoon.

Kun liikennemerkkien tunnistustoiminto (automallin mukaan) on aktivoitu → **206**, järjestelmä voi mukauttaa auton nopeuden vastaamaan kameran tunnistamaa nopeusrajoitusta.

Maan ja tilauksen mukaan järjestelmä säätää kameran ja kartan avulla auton nopeutta etukäteen tilanteen ja tiehavaintojen (kiertoliittymät, mutkat, tien seuraavat merkit tai nopeusrajoitusvyöhykkeet) mukaan.

Jos edessä oleva ajoneuvo pysähtyy, mukautuva Stop and Go -vakionopeussäädin saattaa pysäyttää autosi kokonaan ennen kuin se sallii sen lähteä uudelleen liikkeelle.

Järjestelmä ohjaa ajoneuvon kiihdytystä ja hidastumista moottorin ja jarrujärjestelmän avulla.

Järjestelmän enimmäiskantama on noin 130 metriä. Se voi vaihdella tieolosuhteiden mukaan (tien profiili, sääolosuhteet jne.).

Stop and Go-vakionopeudensäätimen toiminto voidaan aktivoida nopeudessa 0 km/h.

Toiminta ilmaistaan -symbolilla.

Huomautus:

- Kuljettajan on noudatettava nopeusrajoitusta ja turvaväliä koskevaa lainsäädäntöä maassa, jossa ajetaan.
- Mukautuva vakionopeussäädin voi jarruttaa autoa enintään kolmanneksella jarrutustehosta. Tilannekohtaisesti kuljettaja saattaa joutua jarruttamaan lujempaa.

MUKAUTUVA VAKIONOPEUSSÄÄDIN

i Mukautuva Stop and Go -vakionopeussäädin ei laukaise hätäjarrutusta, ja sen jarrutuskyky on rajallinen.



Järjestelmän tavoitteena on osaltaan parantaa ajo-ominaisuuksia.

Se ei missään

olosuhteissa korvaa kuljettajan velvollisuutta noudattaa nopeusrajoituksia ja turvavälejä. Pysy valppaana ajaessasi. Kuljettajan on aina pidettävä auto hallinnassaan.

Kuljettajan on aina sovitettava auton nopeus ympäristöön ja liikenneoloihin.

Käytä mukautuvaa vakionopeudensäädintä taajamien ulkopuolella leveillä teillä, joissa on näkyviä viivoja.

Vakionopeussäädin ei välttämättä toimi täydellisesti erittäin mutkaisella tai liukkailla kaduilla (musta jää, vesiliirto, soratiet) tai huonolla säällä (sumu, sade, sivusuuntainen tuuli jne.)

Onnettomuusvaara.

Kameran ja tutkan sijainti



Kamera 1

Varmista, ettei tuulilasi ole peittyneenä (lika, muta, lumi tai tiivistynyt kosteus jne.).

Tutka 2

Varmista, että tutkan alue ei ole peittynyt (lika, muta, lumi, virheellisesti asennettu eturekisterikilpi jne.) eikä siinä ole kiveniskemiä eikä muutoksia (esimerkiksi maalia) tai mikään auton etuosaan asennettu esine (esim. tuulettimen ritilään asennettu varuste tai logo) ei peitä sitä.

MUKAUTUVA VAKIONOPEUSSÄÄDIN



Tutka-anturin ja kameran alue on pidettävä puhtaana eikä siihen saa tehdä mitään muutoksia, jotta järjestelmä toimii varmasti oikein.

Säätimet



3. Kytkin ajoavustimien valitsemiseksi/ valinnan poistamiseksi autosta riippuen:

- Active driver assist
- Mukautuva vakionopeussäädin
- vakionopeussäädin
- nopeudenrajoitin

– Pysäytys.

- 4.** Turvavälin säätö
- 5.** Tallennetun vakionopeuden arvon haku (RES).
- 6.** Aktivoi, tallentaa tai vähentää matkanopeutta tai tallentaa nykyisen nopeuden (SET/-).
- 7.** Vakionopeuden aktivointi, nosto ja tallennetun nopeuden palautus (SET/+).
- 8.** Asettaa toiminnon valmiustilaan (ja tallentaa rajoitetun nopeuden (0)).
- 9.** Ponnahduspainike (automallin mukaan): mukauta nopeusarvo

havaittuun nopeusrajoitukseen 
→ 206



Auton varusteista riippuen voit linkittää vakionopeustoiminnon "Liikennemerkkien tunnistus"-toimintoon → 206 painamalla kytkintä 7.

Näytöt

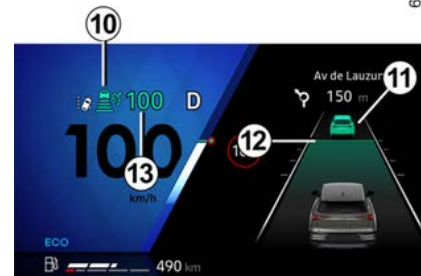

- 10.** Mukautuvan vakionopeudensäätimen merkkivalo.
- 11.** Auto edessä.
- 12.** Tallennettu turvaväli
- 13.** Tallennettu vakionopeus.



Tärkeää: pidä jalkasi aina lähellä polkimia, jotta voit varautua kaikkiin mahdollisiin tilanteisiin.

MUKAUTUVA VAKIONOPEUSSÄÄDIN

Toiminnon käyttöönotto

Paina kytkintä **3** niin monta kertaa, että pääset valitsemaan mukautuvan vakionopeussäätimen.

Merkkivalo  palaa harmaana ja kojetauluun tulee viesti "Mukautuva vakionopeussäädin: ASETA aktivointia varten" sekä katkoviivat sen merkiksi, että vakionopeussäädin on toiminnassa ja odottaa vakionopeuden tallentamista.

Toimintoa ei voida kytkeä käyttöön seuraavissa tilanteissa:

- seisontajarru on kytketty
- kuljettajan turvavyö ei ole kiinni;
- yksi tai useampi ovi on suljettu väärin;
- "Handsfree-pysäköinti" -toiminto on jo aktivoitu.

Kojetauluun tulee viesti "Mukautuva vakio- nopeus ei käyt.".

Vakionopeuden säätö

Kun ajoneuvo on paikallaan tai liikkuu tasaisella nopeudella, paina katkaisimia **7** (SET/+) tai **6** (SET/-), kun haluat ottaa toiminnon käyttöön ja tallentaa nykyisen nopeuden.

Pienin tallennettava vakionopeus on 30 km/h.

Jos auton nopeus on alle noin 30 km/h, toiminto käyttää oletusvakionopeutta (30 km/h). Auto jatkaa kiihdyttämistä, kunnes se saavuttaa tallennetun nopeuden.

Vakionopeus **13** korvaa katkoviivat.

Merkkivalo  ja vakionopeus näkyvät vihreinä vakionopeudensäätimen aktivoitumisen merkiksi.

Jos yrität aktivoida toiminnon yli 180 km/h:n ajonopeudella, viesti "Väärä nopeus" tulee näyttöön eikä toiminto kytkeydy käyttöön.

Kun vakionopeus on tallennettu muistiin ja vakionopeussäädin on toiminnassa, voit nostaa jalan kaasupolkimelta.

Vakionopeudensäätimen aktivointi nopeusrajoitustunnistimella (näyttö A)

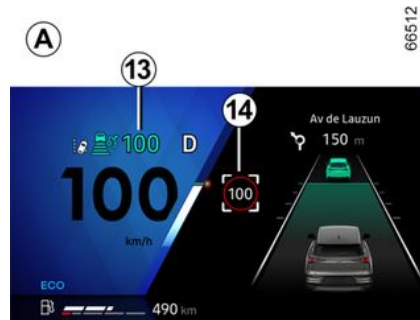
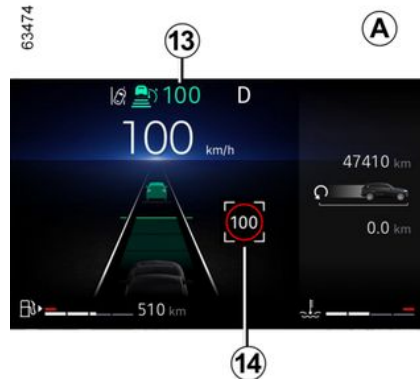

MUKAUTUVA VAKIONOPEUSSÄÄDIN

(varusteista riippuva toiminto)

Jos autossa on liikennemerkkien tunnistuksen → 206-toiminto, paina asiasyhteyspainiketta 9 auton nopeuden mukauttamiseksi vastaamaan kameran havaitsemaa nopeusrajoitusta 14.

Liikennemerkkin ohituksen jälkeen vakionopeudeksi 13 asetetaan havaittu nopeus 14.

Vakionopeudensäätimen aktivointi ennakoivalla nopeusrajoitustunnistimella (näyttö B)

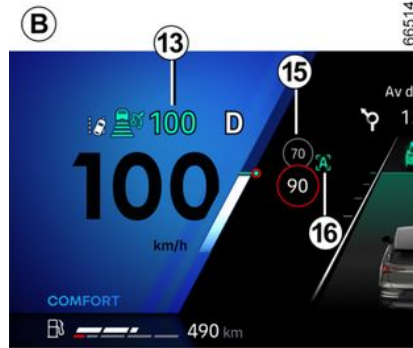
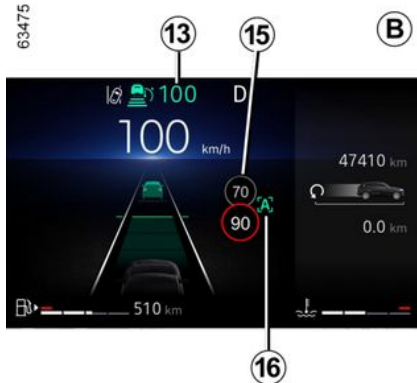

(tilauksesta riippuen)

Kun käytetään kameraa, "Liikennemerkkien tunnistus"-toimintoa → 206 ja tilaukseen liittyvää karttaa, järjestelmä ennakoii auton nopeuden automaattisen säätämisen seuraavaan tunnistettuun merkkiin asti 15.

Käyttöönotto/käytöstäpoisto

Valitse multimedianahtyon kohdasta "Ajooneuvo" -tilan vaihtoehto "Ajoavustin". Valitse sitten "Mukavuus" -valikosta "Nopeusrajoitus mukautuva vakionopeudensäädin".

Kojetaulussa näkyy A-kirjain "A" 16 sen merkiksi, että vakionopeussäädin ennakoivalla

nopeusrajoitustunnistimella on nyt käytössä.

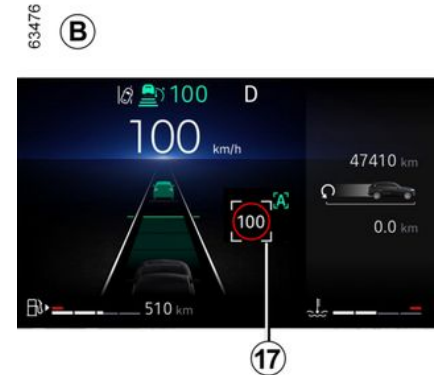

MUKAUTUVA VAKIONOPEUSSÄÄDIN

Huomautus: toiminnon käyttöönotto/ käytöstäpoisto on mahdollista myös pitämällä asiayhteyspainiketta **9** painettuna.

- toiminnon käyttöönotto/ käytöstäpoisto on mahdollista myös pitämällä ponnahduspainiketta **9** painettuna;
- joissain tapauksissa (jos auton nopeuden ja rajoitetun nopeuden välillä on huomattava ero) järjestelmä saattaa pyytää nopeuden vahvistamista manuaalisesti painamalla ponnahduspainiketta **9**: valkoinen neliö **17** näkyy informaatiotarkoituksessa osoitetun nopeuden ympärillä



Vakionopeudensäädin ennakoivalla nopeusrajoitustunnistimella liittyy tilaukseen. Jos tilausta ei ole, tätä toimintoa ei voi aktivoida.

Katso tilaustenhallintaan liittyviä lisätietoja multimediajärjestelmän käyttöoppaasta.

Toiminta

Kun toiminto on aktivoituna, kojetaulussa näkyvät seuraavat nopeudet:

- vakionopeus **13**;
- nykyinen nopeusrajoitus **14**, jonka järjestelmä on havainnut tien osalla, jolla auto kulkee
- nopeus **15**, jonka järjestelmä on havainnut seuraavalla tieosuudella tai nopeusrajoitusalueella

Havaittu nopeus **15** otetaan huomioon järjestelmässä. Auton nopeus säätyy vähitellen, kunnes siitä tulee vakionopeus **13**. Kuljettajan ei tarvitse sitä muuttaa. Nopeus, jonka **15** ilmoittaa, näkyy kohdassa **14**, kun tunnistettu liikennemerkki tai alue ohitetaan.

Kuljettajan on aina pysyttävä valppaana järjestelmän käyttämän nopeuden suhteen ja hän on edelleen vastuussa ajoneuvon nopeudesta.

Kun toimintoa ei ole aktivoitu tai tilaus ei ole enää aktiivinen, toiminta on sama kuin vakionopeuden asettaminen nopeusrajoitusmerkkien tunnistuksella (näyttö **A**).

Vakionopeudensäätimen aktivointi tieprofilin etätunnistuksella (näyttö **C)**

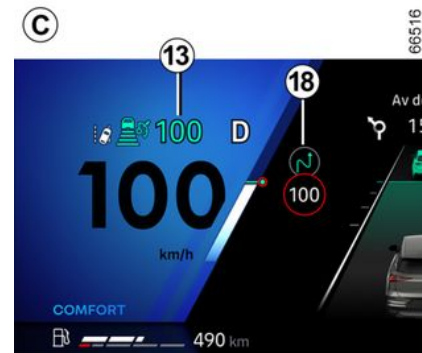

(tilauksesta riippuen)

Kun käytetään kameraa, liikennemerkkien tunnistuksen → **206**toimintoa ja tilaukseen liittyvää karttaa, järjestelmä voi ennakoida ja hallita vakionopeuden automaattista mukautumista **13**, kun auto lähestyy kiertoliittymää tai mutkaa.

Jos auto lähestyy mutkaa tai kiertoliittymää, varoitusvalo **18** näkyy kojetaulussa. Auto säättää nopeutensa havaitun tilanteen mukaiseen nopeuteen.

Kuljettajan on aina pysyttävä valppaana järjestelmän käyttämän

MUKAUTUVA VAKIONOPEUSSÄÄDIN

nopeuden suhteen ja hän on edelleen vastuussa ajoneuvon nopeudesta.

Käyttöönotto/käytöstäpoisto

Valitse multimedianaäytön kohdasta "Ajoneuvo" -tilan vaihtoehto "Ajoavustin". Valitse sitten "Mukavuus" -valikosta "Pinnanmuotoihin mukautuva vakionopeussäädin".

(Kun toimintoa ei ole aktivoitu tai tilaus ei ole enää aktiivinen, toiminta on sama kuin vakionopeuden asettaminen nopeusrajoitusmerkkien tunnistuksella (näyttö **A**) tai tilauksesta riippuen vakionopeuden asettaminen kehittyneellä nopeusrajoitusmerkkien tunnistuksella (näyttö **B**).

Seuraavat symbolit osoittavat järjestelmän huomioon ottamat tilanteet:

-  kiertoiliittymä,
-  mutka.



Tien profiilin ennakoiva vakionopeussäädin liittyy tilaukseen.

Jos tilausta ei ole, tätä toimintoa ei voi aktivoida.

Katso tilaustenhallintaan liittyviä lisätietoja multimedija järjestelmän käyttöoppaasta.

Vakionopeuden hallinta

Voit ottaa auton nopeuden takaisin hallintaan milloin tahansa seuraavasti:

- toiminnon kytkeminen valvontatilaan:
 - painamalla jarrupoljinta;
 - tai painamalla kytkintä **8** (0);
- painamalla ajoavustimien valinta-/valinnanpoistokytkintä **3**.

Kun nopeutta sovitetaan automaattisesti liikennemerkkien ja/tai tien profiilin mukaan, nämä tapahtumat voidaan jättää huomiotta. Paina pitkään

- kytkintä **7** (SET/+), niin voit palata tallennettuun vakionopeuteen
- kytkintä **6** (SET/-), niin voit tallentaa ja ylläpitää nykyisen nopeuden.

Turvavälin pitäminen

Kun vakionopeussäädin kytketään käyttöön, oletusarvoinen turvaväli **12** näytetään vihreänä kojetaulussa. Seuraava oletusetaisyys vastaa noin 2 sekuntia.

Jos järjestelmä havaitsee ajoneuvon samalla kaistalla, ajoneuvon ääriiviivat **11** tulevat näkyviin etäisyysmittarin yläpuolelle **12** kojetaulussa.

Auto sopeuttaa nopeuden edessä kulkevan ajoneuvon mukaan ja jarruttaa tarvittaessa (jarruvalot syttyvät), jotta kojetaulussa näkyvä turvaetäisyys säilytetään.

Huomautus: ääriviivojen **11** koko vaihtelee turvavälin mukaan. Mitä suurempana ääriviivat näkyvät, sitä lähempänä edessä oleva ajoneuvo on.

MUKAUTUVA VAKIONOPEUSSÄÄDIN

Vakionopeuden asettaminen



Voit muuttaa nopeutta painamalla katkaisijaa toistuvasti (pienet nopeuden muutokset) tai pitämällä sitä painettuna (suuret nopeuden muutokset) seuraavasti:

- paina "SET/--"kytkintä **6** nopeuden laskemiseksi
- paina "SET/+"-kytkintä **7** nopeuden suurentamiseksi

Seurantaetäisyyden säätö

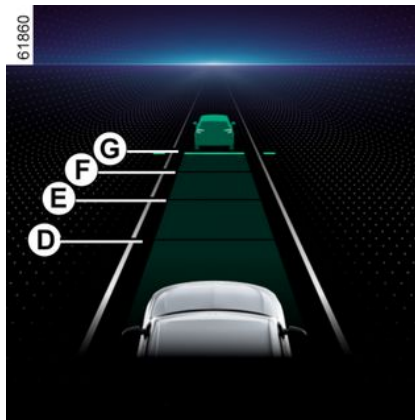

Voit muuttaa turvaväliä edellä ajavaan autoon milloin tahansa painamalla katkaisijaa **4** useita kertoja.

Kojetaulun etäisyysmittari kertoo valittavissa olevat turvaetäisyydet:

- etäisyysmittari **D**: pitkä matka (noin 2,4 sekuntia)
- etäisyysmittari **E**: keskipitkä matka 2 (noin 2 sekuntia)
- etäisyysmittari **F**: keskipitkä matka 1 (noin 1,6 sekuntia)
- etäisyysmittari **G**: lyhyt matka (noin 1,2 sekuntia).

Etäisyysmittarista valittu matka näkyy vihreänä kojetaulussa. Muut matkat pysyvät harmaina.

Huomautus: etäisyys on asetettava liikenteen määrän, paikallisten asetusten ja sääolosuhteiden mukaisesti.



Turvaväli säädetään oletusarvoisesti etäisyysmittarissa **E**.

Vakionopeuden ylitys



Tallennettu vakionopeus voidaan ylittää koska tahansa kaasupoljinta painamalla.

Ohituksen aikana matkanopeus **13** näkyy keltaisena: Etäisyyden varmistustoimintoa ei enää varmisteta.

MUKAUTUVA VAKIONOPEUSSÄÄDIN

Vapauta sitten kaasupoljin. Vakionopeussäädin jatkaa toimintaansa ja aiemmin valitsemasi turvaväli ylläpidetään automaattisesti, jolloin auton nopeus ja etäisyys edellä ajavaan pysyvät samana.

Ohittaminen

Jos haluat ohittaa edellä olevan ajoneuvon ja nopeutesi on yli 70 km/h, suuntavalojen tilapäinen aktivointi vähentää seurantaetäisyyttä ja käynnistää kiihdytyksen ohittamisen mahdollistamiseksi.

Stop and start

Jos edessä oleva auto hidastaa vauhtia, järjestelmä mukauttaa auton nopeuden edessä ajavaan ja tarvittaessa pysäyttää auton kokonaan (esim. ruuhkassa). Pysähdyttäessä auto jää muutaman metrin päähän edessä olevasta ajoneuvosta.

Kun edessä oleva ajoneuvo lähtee uudelleen liikkeelle:

- Jos pysähdys kestää alle 30 sekuntia, auto lähtee liikkeelle uudelleen ilman kuljettajan toimia.

Huomautus: kuljettajan on aina oltava valmis äkillisiin tapahtumiin ajon aikana ja hän on edelleen vastuussa ajoneuvon hallinnasta: jos järjestelmä havaitsee jalankulkijan auton

ympäristössä. automaattinen uudelleenkäynnistys estetään seuraavaan pysähdykseen asti;

- Jos pysähtymisaika on yli kolmekymmentä sekuntia, auton uutta liikkeellelähtöä varten on joko:
 - paina kaasupoljinta kevyesti
 - paina painiketta **5** (RES) kerran.

Tällöin sanoma "Paina RES tai kiihdytä käynnistäaksesi nopeudensäätimen" näkyy kojetaulussa.

Jos pysäytys kestää kauemmin kuin noin kolme minuuttia, sähköinen seisontajarru kytkeytyy automaattisesti. Mukautuva vakionopeussäädin poistetaan

käytöstä. -varoitusvalo **10** sammuu sen merkiksi, että toiminto on poistettu käytöstä.

Toiminnon kytkeminen valvontatilaan

Toiminto voidaan asettaa valmiustilaan seuraavasti:

- painamalla painokytintä **8** (0)
- käyttämällä jarrupoljinta, kun auto liikkuu.

Järjestelmä poistaa toiminnon käytöstä seuraavissa tapauksissa:

- automaattivaihteisto asetetaan asentoon **P** tai **N**;

- peruutusvaihte kytetään
- kuljettajan turvavyö avataan
- ovi tai luukku avataan
- moottorin käynnistys- ja pysäytyspainiketta painetaan
- mäki on liian jyrkkä
- auton nopeus on yli 180 km/h
- tietyt ajoavustimet ja tehostintoiminnot aktivoituvat (aktiivinen hätäjarrutus, ABS, ESC jne.).

Huomautus: ajoneuvon mukaan, jos yhdistettyjen tietojen vastaanotto ei ole optimaalinen, järjestelmä vaihtaa automaattisesti ennakoivan nopeusrajoitustunnistimen ja/tai tien profiiliin ennakoivan tunnistuksen toiminnot valmiustilaan.

Molemmat toiminnot aktivoituvat automaattisesti uudelleen heti, kun yhdistettyjen tietojen vastaanotto on jälleen optimaalinen.

Kaikissa tapauksissa merkkivalot palavat harmaana ja sanoma "Mukautuva vakionopeussäädin kytketty pois" näkyy kojetaulussa sen merkiksi, että järjestelmä on siirtynyt valmiustilaan.

MUKAUTUVA VAKIONOPEUSSÄÄDIN



Mukautuvan vakionopeussäätimen kytkeminen valmiustilaan tai pois käytöstä ei hidasta ajonopeutta välittömästi. Sitä varten on jarrutettava painamalla jarrupoljinta.

Valmiustilasta poistuminen

Tallennetun nopeuden perusteella

Jos nopeus on tallennettu muistiin, saat haettua sen näyttöön, kun ajo-olosuhteet ovat asianmukaiset (liikenne, tien kunto, sääolosuhteet jne.).

Paina kytkintä **5** (RES) tai kytkintä **7** (SET/+) voimassa olevien nopeuksien rajoissa.

Kun tallennettu nopeus palautetaan, vakionopeussäätimen kytkemisen merkiksi vakionopeus palaa vihreänä.

Huomautus: Jos tallennettu nopeus on suurempi kuin nykyinen ajonopeus, auto kiihdyttää valittuun nopeuteen.

Nykyisen nopeuden perusteella

Kun vakionopeussäädin on asetettu valmiustilaan, kytkimen **6** (SET/-) painaminen ottaa vakionopeussäätimen uudelleen käyttöön huomioimatta muistissa

olevaa nopeutta: vakionopeussäädin huomioi käytössä olevan nopeuden.

Ota auto hallintaan -varoitukset

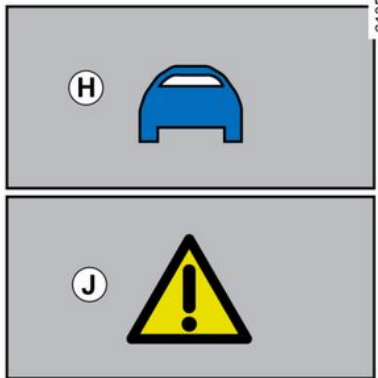

Joissakin tilanteissa (esim. kohdattaessa paljon hitaampi ajoneuvo tai edessä oleva ajoneuvo vaihtaa kaistaa nopeasti) järjestelmä ei ehkä ehdi reagoida tilanteeseen.

Tilanteesta riippuen järjestelmästä kuuluu äänimerkki, minkä lisäksi näkyy:

– oranssi merkkivalo **H**, jos tilanne vaatii kuljettajan huomiota tai

– punainen varoitus **J** sekä "Jarruta"-viesti, jos tilanne vaatii kuljettajan välittömiä toimia.

Reagoi kaikissa tilanteissa asianmukaisesti, jotta auto pysyy hallinnassa.

Toiminnon kytketyminen pois päältä



Mukautuvan vakionopeussäätimen toiminnan voi keskeytyä painamalla painokytäkintä **3**.

Merkkivalo  sammuu kojetaulussa sen merkiksi, että toiminto on poistettu käytöstä.

MUKAUTUVA VAKIONOPEUSSÄÄDIN



Jos haluat poistua ajoavustimesta, paina kytkintä **3** niin monta kertaa, että se on poissa päältä. Kojetauluun tulee viesti "Ajoavustin poistettu käytöstä".

Väliaikainen käytöstä poissaolo

Tutka

Tutka havaitsee auton edessä olevat ajoneuvot. Järjestelmä ei toimi oikein, jos tutkan havaintoalue on peittynyt tai jos tutkasignaali katkeaa.

Mikäli tutkan havaintoalue on peittynyt tai tutkasignaali on katkennut, viesti "Etututka ei toiminnassa" näkyy kojetaulussa. Mukautuvan vakionopeussäätimen toiminta keskeytyy.

Vihreä merkkivalo **10** katoaa sen merkiksi, että toiminto on poistettu käytöstä automaattisesti.

Varmista, että tutka-alue pysyy puhtaana eikä lumi, muta, huonosti asennettu rekisterikilpi tai mikään auton keulaan (säleikköön) asennettu lisävaruste estä sitä tai piilota sitä (säleikkössä tai logossa jne.).

Tietyt maantieteelliset ominaispiirteet ja olosuhteet saattavat estää tutkan toiminnan. Tällaisia ovat esimerkiksi seuraavat:

- kuivat vyöhykkeet, tunnelit, pitkät sillat sekä vähän käytetyt tiet, joilla ei ole kaista- tai reunaviivoja, liikennemerkkejä tai puita
- sotilas- tai lentokenttäalue

Tutka alkaa toimia uudelleen tällaisten alueiden ulkopuolella.

Jos virhesanoma ei katoa moottorin uudelleenkäynnistyksen jälkeen, ota yhteyttä valtuutettuun jälleenmyyjään.

Kamera

Järjestelmä ei toimi, jos kamera on peittynyt (lika, muta, lumi, huuru jne.).

Jos kameran näkyvyys heikkenee, mukautuvan vakionopeussäätimen suorituskyky vähenee. Pysy valppaana.

Toimintahäiriöt

Jos mukautuvan vakionopeussäätimen toiminnassa havaitaan häiriö, viesti "Tarkista mukautuva vakionopeussäädin" näkyy kojetaulussa ja mukautuvan vakionopeussäätimen toiminta keskeytyy.

Jos yhden tai useamman järjestelmän osassa havaitaan toimintahäiriö, mukautuva vakionopeussäädin poistuu käytöstä.

Vian tyyppin mukaan kojetaulussa näkyy viesti:

- "Tarkista etukamera" ja automallin

mukaan varoitusvalo 

- "Tarkista etututka" ja automallin

mukaan varoitusvalo 

- "Tarkista kamera/tutka" ja automallin

mukaan varoitusvalo 

- "Tarkista auto" ja varoitusvalo



Kysy lisätietoja jälleenmyyntiliikkeestä.

MUKAUTUVA VAKIONOPEUSSÄÄDIN

Järjestelmän toimintarajoitukset

Ajoneuvon tunnistus

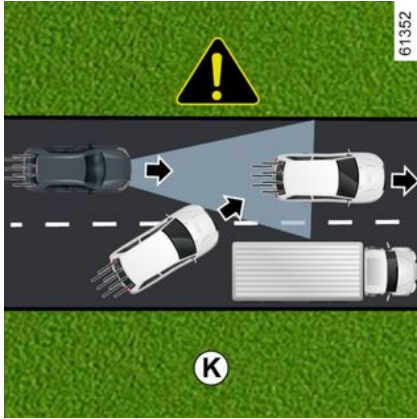

Järjestelmä havaitsee vain ajoneuvot (henkilöautot, kuorma-autot ja moottoripyörät), jotka liikkuvat samaan suuntaan kuin auto.

Järjestelmä havaitsee samalle kaistalle (esim. **K**) kääntyvän tai liittyvän ajoneuvon, kun ajoneuvo on kameras ja tutkan ulottuvuusalueella.

Tällöin järjestelmä voi laukaista äkillisen jarrutuksen tai jarruttaa myöhään.



Järjestelmä ei tunnista:

- risteykseen saapuvia ajoneuvoja: ramppi (esimerkki **L**)
- ajoneuvoja, jotka ajavat väärällä puolella tietä tai peruuttavat autoa kohti.



Käytä mukautuvaa vakionopeudensäädintä taajamien ulkopuolella leveillä teillä, joissa on näkyviä viivoja.

Havaitseminen mutkissa



Risteykseen tai mutkaan saavuttaessa tutka ja/tai kamera eivät ehkä tilapäisesti havaitse muita ajoneuvoja (esim. **M**).

Tällöin järjestelmä voi kiihdyttää ajonopeutta.

Mutkasta poistuttaessa edellä kulkevan ajoneuvon havaitseminen voi häiriintyä tai viivästyä.

Tällöin järjestelmä voi laukaista äkillisen jarrutuksen tai jarruttaa myöhään.

MUKAUTUVA VAKIONOPEUSSÄÄDIN

Viereisillä kaistoilla olevien ajoneuvojen havaitseminen

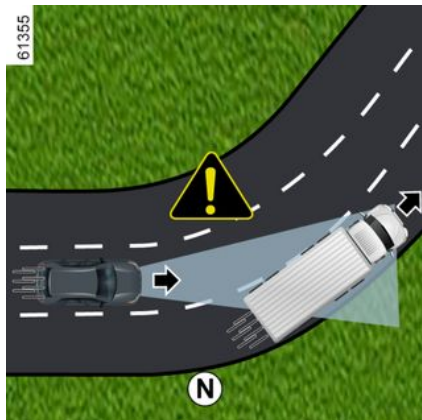

Järjestelmä havaitsee parhaiten vierekkäisellä kaistalla kulkevat ajoneuvot seuraavissa tapauksissa:

- Ajat mutkaan (esimerkki **N**).
- Ajat tiellä, jolla on hyvin kapeat kaistat.
- Vierekkäisellä kaistalla ajavan ajoneuvon nopeus on omaa autoa hitaampi ja jokin hitaista ajoneuvoista on liian lähellä toista vierekkäisellä kaistalla.

Järjestelmä voi toimia väärin ja hidastaa auton nopeutta tai jarruttaa.

Ajoneuvoa ei voi havaita maanpinnan muotojen vuoksi

Järjestelmä ei tunnista katveeseen jääviä ajoneuvoja, joita ei voi havaita maanpinnan muotojen vuoksi. Kameran ja tutkan katvealueet voimistuvat ajettaessa ylä- tai alamäkeen.

Ajoneuvot kameran ja tutkan ulottuvuusalueen ulkopuolella.

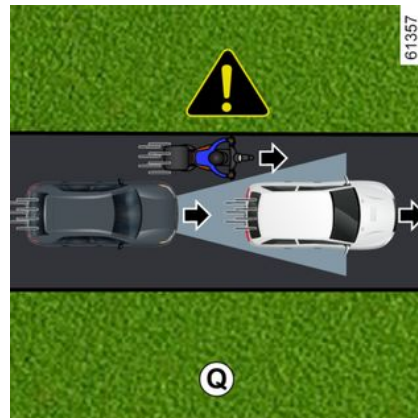
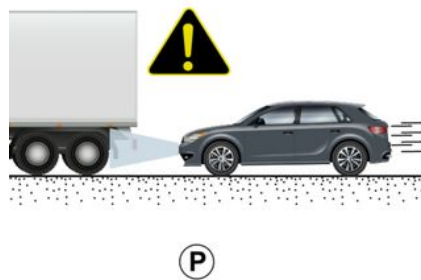

Järjestelmä reagoi myöhään tai ei lainkaan tilanteissa, joissa muut ajoneuvot ovat kameran ja tutkan ulottuvuusalueiden ulkopuolella, erityisesti seuraavissa tapauksissa:

- pitkiä esineitä kuljettavat ajoneuvot, joiden kuormat peittävät kaistamerkin
- pitkien ajoneuvojen todellinen pituus (esim. **P**) jää havaitsematta, sillä ajoneuvo on osittain tutkan ulottuvuusalueen ulkopuolella (maansiirtokone, traktori, puumuri, hinausajoneuvo jne.)
- ajoneuvot, jotka eivät ole keskellä kaistaa
- kapeat ajoneuvot, jotka ovat hyvin lähellä autoa (esim. **Q**).

MUKAUTUVA VAKIONOPEUSSÄÄDIN

Paikallaan seisovat ja hitaasti liikkuvat ajoneuvot

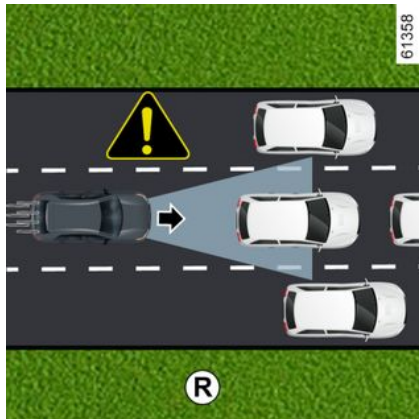

Nopeuden ollessa yli noin 50 km/h **järjestelmä ei tunnista**

- paikallaan seisovia ajoneuvoja (esim. **R**)
- hyvin hitaasti liikkuvat ajoneuvot.

Nopeuden ollessa alle noin 50 km/h **järjestelmä ei ehkä reagoi tai voi reagoida myöhään** seuraaviin:

- paikallaan seisovia ajoneuvoja (esim. **R**)
- hyvin hitaasti liikkuvat ajoneuvot



Ole aina valmis säilyttämään auton hallinta, kun kohtaat paikallaan seisovan tai hyvin hitaasti liikkuvan ajoneuvon (**esimerkki R**). Mukautuva vakionopeussäädin ei laukaise hätäjarrutusta, ja sen jarrutuskyky on rajallinen.

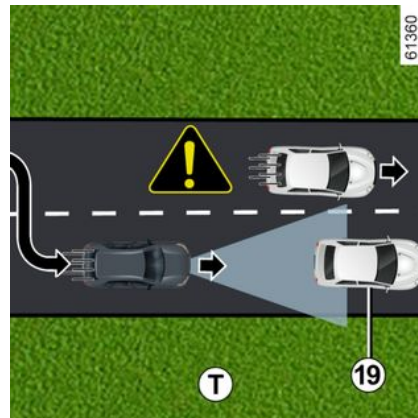
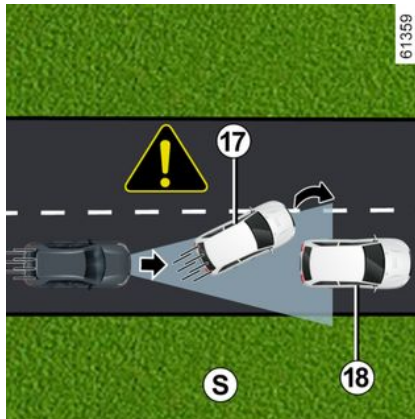

- paikallaan oleva ajoneuvo **17**, joka tulee näkyviin edessä olevan ajoneuvon **18** vaihtaessa kaistaa (esim. **S**),
- paikallaan olevat autot **19**, kun vaihdat kaistaa (esim. **T**).

MUKAUTUVA VAKIONOPEUSSÄÄDIN

Kiinteiden esteiden ja pienikokoisten esineiden havaitseminen

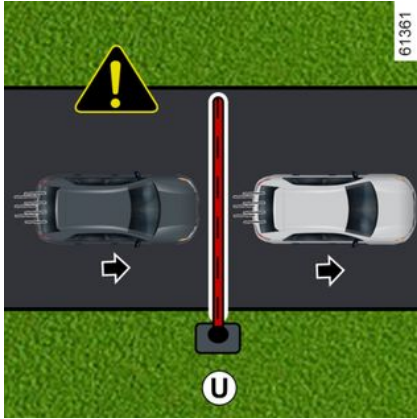

Järjestelmä ei tunnista:

- jalankulkijoita, polkupyöräilijöitä, mopoja tai skoottereita jne.
- eläimiä
- kiinteitä esteitä (puomeja, seiniä jne.) (esim. **U**).

Järjestelmä ei ota niitä huomioon. Ne eivät aiheuta hälytystä tai mitään reaktiota järjestelmältä.

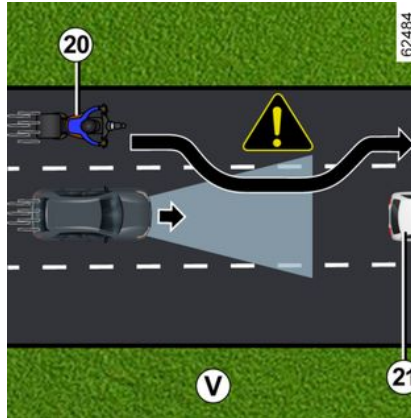

Suurella nopeudella kaistalle siirtyvien ajoneuvojen havaitseminen

Jos autosi ohittaa toinen, suurella nopeudella etenevä ajoneuvo **20** (kuten moottoripyörä, auto) (esimerkki **V**) ja ajoneuvo on väliaikaisesti sinun ja edessä olevan ajoneuvon välissä **21**, järjestelmä voi käynnistää tarpeettoman kiihdytyksen, hidastamisen tai jarrutuksen.

MUKAUTUVA VAKIONOPEUSSÄÄDIN

Huomio:



Järjestelmän tavoitteena on osaltaan parantaa ajo-ominaisuuksia. Se ei missään olosuhteissa korvaa kuljettajan velvollisuutta noudattaa nopeusrajoituksia ja turvavälejä. Pysy valppaana ajaessasi.

Kuljettajan on aina pidettävä auto hallinnassaan.

Kuljettajan on aina sovitettava nopeus ajo-olosuhteiden mukaisesti järjestelmän toimista riippumatta. Kaistaviivoja lukuun ottamatta järjestelmä ei tunnista ympäristöä (liikennevalot, opasteet, suojatiet jne.) Nämä eivät aiheuta hälytystä tai mitään reaktiota järjestelmältä.

Järjestelmää ei missään tapauksessa saa käyttää esteentunnistimena tai törmäyksenestojärjestelmänä.

Mukautuvaa vakionopeussäädintä saa käyttää vain moottoritiellä tai monikaistaisella tiellä (kaistat on erotettu toisistaan esteellä).

Järjestelmälle tehtävät toimenpiteet/korjaukset

- Törmäyksessä tutka-anturin ja/tai kameran kohdistus saattaa muuttua ja sen toiminta saattaa heiketä. Poista järjestelmä käytöstä ja pyydä ohjeita valtuutetulta jälleenmyyjältä.
- Kaikki huoltotyöt (osien vaihdot, korjaukset, tuulilasin muutostyöt, maalaustyöt jne.) alueella, jossa tutka-anturi ja/tai kamera sijaitsee, on annettava ammattilaisen tehtäväksi.

Vain merkkihuollolla on pätevyys tehdä toimenpiteitä järjestelmään.



Toiminnon kytkeminen pois käytöstä

Toiminto on poistettava käytöstä seuraavissa tapauksissa:

- auto ajaa mutkaisella tiellä
- Autoa hinataan (vian sattuessa).
- autolla hinataan perävaunua tai matkailuvaunua
- autolla ajetaan tunnelissa tai lähellä metallirakennetta
- auto saapuu puomin eteen, tietyömaalle tai kaista kapenee
- hyvin jyrkkää mäkeä ylös- tai alaspäin ajettaessa
- näkyvyys on huono (sumu, häikäisevä auringonvalo jne.)
- autolla ajetaan liukkaalla tiellä tai irtopinnalla (vesi- tai lumisateessa, soralla jne.)
- sää on huono (sataa vettä tai lunta, voimakas sivutuuli jne.)
- tutka on vaurioitunut (iskun tms. seurauksena)
- Kameran alue on vaurioitunut (esim. tuulilasin sisä- tai ulkopuolelta)
- tuulilasi on säröytynyt tai vääntynyt.

Jos järjestelmä toimii poikkeavalla tavalla, kytke se pois käytöstä ja ota yhteys merkkihuoltoon.



Järjestelmän toimintahäiriöt

Tietyt toimintaolosuhteet voivat aiheuttaa järjestelmään toimintahäiriöitä tai heikentää sen toimintaa, kuten:

- tuulilasi tai tutkan alue on peitossa (lika, jää, lumi, kosteus, rekisterikilpi jne.);
- monimutkaisessa ympäristössä (tunneli jne.);
- huonot sääolosuhteet (esim. rankkasade, rakeet, musta jää)
- huonossa näkyvyydessä (yö, sumu, jne.);
- heikko kontrasti edellä ajavan ajoneuvon ja sen ympäristön välillä (esimerkiksi lumisella tiellä ajava valkoinen auto)
- häikäisyssä (suora auringonpaiste, vastaantulevien autojen valot jne.);
- tien ollessa kapea, kaartuva tai aaltoileva (jyrkkiä mutkia jne.)
- hitaampi ajoneuvo, jos nopeusero on merkittävä
- matot, jotka eivät sovi ajoneuvoon. Käytä kuljettajan puolella ehdottomasti oikeanlaisia lattiamattoja ja kiinnitä ne niille tarkoitettuihin kiinnikkeisiin. Tarkasta kiinnitykset säännöllisesti. Älä aseta mattoja päällekkäin. **Polkimien kiinnitartumisvaara.**

Tällöin järjestelmä voi puuttua virheellisesti kuljettajan toimintaan.

Tahattoman jarruttamisen tai kiihdyttämisen riski.

Monet odottamattomat tilanteet voivat vaikuttaa järjestelmän toimintaan. Järjestelmä voi tulkita väärin tietyt esineet tai ajoneuvot, jotka ovat kameran tai tutkan ulottuvuusalueella, mikä saattaa aiheuttaa tarpeettoman kiihdytyksen tai jarrutuksen.

Varaudu aina ajon aikana äkillisiin tilanteisiin. Säilytä auto aina hallinnassa pitämällä jalat lähellä polkimia, jotta olet valmis toimimaan kaikissa tilanteissa.

PYSÄKÖINTIAVUSTIMET

Peruutustutka

Toimintaperiaate

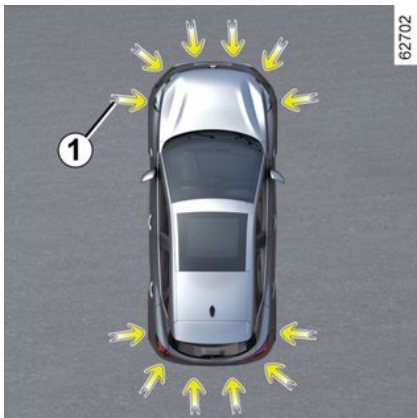

Ultraäänianturit, jotka on merkitty nuolilla **1**, on asennettu puskureihin havaitsemaan esteet auton lähellä.

Toiminto varoittaa kuljettajaa äänimerkeillä sekä näytöllä, joka vastaa aluetta, jolla este havaittiin.

Järjestelmä havaitsee esteet auton edessä, takana ja sivuilla (varustelun mukaan).

Pysäköintiavustinjärjestelmä kytkeytyy päälle vasta, kun auton nopeus on alle 10 km/h.

Tämä toiminto ei huomioi vetokoukkuja tai kuormatelineitä, joita järjestelmä ei tunnista.



Järjestelmän tavoitteena on osaltaan parantaa ajo-ominaisuuksia.

Järjestelmän käytöstä

huolimatta kuljettajan on tarkkailtava ympäristöä peruutettaessa. Matkustajien ja ympäristössä liikkujien turvallisuus on sinun vastuullasi. Kuljettajan tulee aina ajon aikana olla valmis reagoimaan äkkinäisiin tapahtumiin: varmista aina, ettei kullekkaan kulmassa ole pienikokoisia tai kapeita kohteita (kuten lapsi, eläin, lastenrattaat, polkupyörä, kivi tai pylväk).



Jos auton alustaan kohdistuu törmäys auton liikkeessä (esimerkiksi osutaan pylväaseen, korkeaan jalkakäytävän reunaan tai toiseen kulkuneuvoon), auto voi vahingoittua (esimerkiksi akseli vääntyy). Onnettomuusvaaran välttämiseksi anna merkkihuollon tarkastaa autosi.

Ultraääniantureiden paikat 1

Varmista, että nuolten **1** osoittamat ultraääniantureita ympäröivät alueet eivät ole peittyneet (lika, muta, lumi, väärässä paikassa oleva rekisterikilpi) eikä niitä ole kolhittu tai muokattu (ml. maalattu) eivätkä auton takaosaan tai (autoversion mukaan) etu- tai sivuosaan kiinnitetyt lisävarusteet peitä antureita.

PYSÄKÖINTIAVUSTIMET

Toiminta

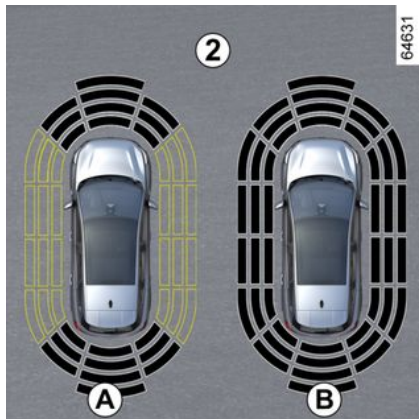

Näytöstä **2** nähdään auton ympäristö sekä kuullaan merkkiäänet.

Laitteen mukaan voi olla tarpeen ajaa muutama metri ennen kuin sivutunnistin aktivoituu.

Kun kaikkien alueiden pohja on harmaa, koko auton ympäristä valvotaan:

- Näyttö **A**: ajoneuvoa ympäröivän alueen analyysi on käynnissä;
- Näyttö **B**: autoa ympäröivän alueen analyysi on valmis.

Esteen tunnistus

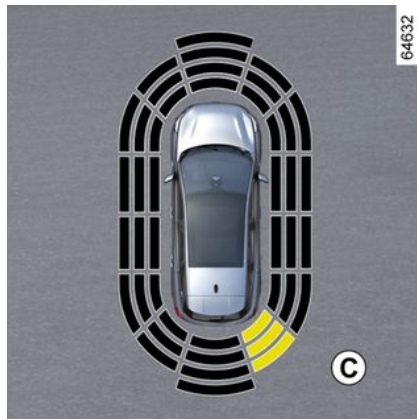

Järjestelmä havaitsee useimmat esteet auton takana sekä auton varustelusta riippuen myös edessä ja sivuilla.

Äänimerkin tiheys lisääntyy auton lähestyessä estettä, kunnes äänimerkistä tulee jatkuva esteen ollessa 20 cm:n päässä (sivut) tai 30 cm:n päässä (etu- ja takaosa).

Näytetään alue, jossa este on havaittu (näyttö **C**). Automallin ja havaitun esteen etäisyyden mukaan alue näytetään vihreänä, oranssina (joissain autoissa keltaisena) tai punaisena.

Sivulla havaittujen esteiden erityispiirre

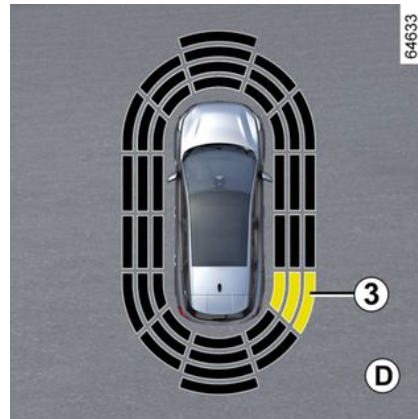

Järjestelmä määrittää auton kulkusuunnan pyörien suunnan mukaisesti ja ilmoittaa, onko auto vaarassa törmätä esteeseen **3**, joka sijaitsee auton vieressä.

Kun järjestelmä havaitsee esteen auton vieressä:

- Jos törmäys on vaarana, äänimerkki kuuluu yhä tiheämmin esteen lähestyessä, kunnes muuttuu yhtäjaksoiseksi. Näytetään alue, jossa este **3** on havaittu (näyttö **D**);
- Ellei törmäyksen vaaraa ole, mitään signaalia ei tule esteen lähestyessä. Näytetään varjoviivoina alue, jolla este **3** on havaittu (automallin mukaan).

PYSÄKÖINTIAVUSTIMET



Jos kulkusuuntaa muutetaan liikkumisen aikana, törmäysvaarasta saatetaan ilmoittaa myöhässä.

Käyttöönotto/käytöstäpoisto

Järjestelmän käyttöönotto ja poiskytkentä multimedianaäytössä 4



Paina "Ajoneuvo"-alueella multimedianaäytössä 4, paina "Pysäköinnin avustin" -valikkoa.

Ota käyttöön tai poista käytöstä ultraäänitunnistimien kattamat alueet.

Katso lisätietoja multimediajärjestelmän käyttöohjeista.
Huomautus: joissain malleissa takaosan tunnistusalueetta ei voi kytkeä pois päältä.

Pysäköintitutkan automaattinen poistaminen käytöstä

Järjestelmä kytkeytyy pois päältä:

- kun auton nopeus on yli 10 km/h,
- joissain automalleissa, kun auto on pysähtyneenä yli viisi sekuntia ja este tunnistetaan (esim. liikenneuhkassa jne.),
- kun valittuna on asento **N** tai **P**;
- Havaitaan toimintahäiriö.

Huomautus: jos autossa on vetokoukku, jonka järjestelmä tunnistaa, vain takapysäköintitutka kytketään pois päältä.

Säädöt



Turvallisuussyistä tee säädöt auton ollessa pysähtyneenä.



Moottoria käynnistettäessä järjestelmä jatkaa tilassa, jossa se oli, kun moottori sammutettiin.

Kun auto on paikoillaan, paina "Ajoneuvo" -tilassa multimedianaäytöltä 4 valikko "Pysäköinnin avustin".

Katso lisätietoja multimediajärjestelmän käyttöohjeista.

Järjestelmän äänen käytöstäpoisto

(varusteista riippuva toiminto)

Ota pysäköintitutkan ääni käyttöön tai pois käytöstä.

Huomautus: jos mykistät äänen, vain näyttö varoittaa sinua lähestyessäsi estettä.

Pysäköintiaavustimen äänenvoimakkuus

Säädä Pysäköintiaavustimen äänenvoimakkuutta äänenvoimakkuuspalkin avulla

PYSÄKÖINTIAVUSTIMET



Moottoria käynnistettäessä järjestelmä jatkaa tilassa, jossa se oli, kun moottori sammutettiin.

3

Erityistapauksia

Äänihälytyksen tai yksittäisen tunnistusalueen (joissain malleissa) voi poistaa käytöstä manuaalisesti, jos:

- järjestelmä ei tunnista vetokoukkaa, pyörätelinettä tai peräkärryä, joka peittää ultraäänianturit
- ultraäänianturit ovat vaurioituneet.

Huomautus: vaikka ääni olisi poistettu käytöstä, näytöt varoittavat edelleen.

Toimintahäiriöt

Kun järjestelmä havaitsee toimintahäiriön: joko äänimerkki varoittaa noin kolmen sekunnin ajan, kun peruutusvaihte on päällä, lisäksi kojetauluun tulee viesti "Tarkista pysäköintianturi" tai järjestelmä ei tuota ääntä tai näyttöä peruutusvaihteen ollessa päällä.

Tarkista, että ultraäänianturit ovat puhtaat. Jos vika ei vieläkään poistu, ota yhteys merkkihuoltoon.

Ohjeita



Kun auton nopeus on alle n. 10 km/h, moottoripyörän, kuorma-auton ja paineilmaporan äänet tai vastaavat, voivat laukaista pysäköintiaavustimen äänimerkit.



Järjestelmälle tehtävät toimenpiteet/korjaukset

- Törmäyksessä ultraäänianturien kohdistus saattaa muuttua ja sen toiminta saattaa heikentyä. Poista toiminto tässä tapauksessa käytöstä ja pyydä ohjeita valtuutetulta jälleenmyyjältä.
- Kaikki huoltotyöt (korjaukset, osien vaihto jne.) niillä puskurin alueilla, jossa ultraäänianturit sijaitsevat, on annettava ammattilaisen tehtäväksi.

Vain merkkihuollolla on pätevyys tehdä toimenpiteitä järjestelmään.

Järjestelmän toimintahäiriö

Tietyt toimintaolosuhteet voivat aiheuttaa järjestelmään toimintahäiriöitä tai heikentää sen toimintaa, kuten:

- huonot sääolosuhteet (esim. vesisade, lumisade, rakeet, musta jää)
- voimakas sähkömagneettinen säteily (esimerkiksi suurjännitelinjat)
- tietyntyyppinen melu (moottoripyörä, kuorma-auto, paineilmapora jne.);
- autoon asennetaan yhteensopimaton vetokuula tai -koukku.

Väärrien hälytysten vaara tai varoitusten puuttuminen

Jos järjestelmä toimii poikkeavalla tavalla, ota yhteys merkkihuoltoon.

PYSÄKÖINTIAVUSTIMET



Järjestelmän toiminnan rajoitus

- Ultraääniantureiden tunnistusalueen on pysyttävä puhtaana, eikä siihen saa tehdä muutoksia, jotta voidaan taata järjestelmän oikeanlainen toiminta.
- Järjestelmä ei välttämättä tunnista ajoneuvon lähellä liikkuvia kapeita kohteita (moottoripyörät, polkupyörät, jalankulkijat jne.).
- Järjestelmä ei välttämättä havaitse esteitä, jotka ovat liian lähellä autoa.
- Järjestelmä ei ehkä anna varoitusta, kun muut ajoneuvot tai esteet liikkuvat hyvin eri nopeudella.
- Jos kulkusuunta muuttuu liikkumisen aikana, järjestelmä saattaa ilmoittaa esteistä hitaasti.

PYSÄKÖINTIAVUSTIMET

Peruutuskamera

Toiminta



Siirryttäessä peruutusvaihteelle kamera **1**, joka sijaitsee auton takaosassa, lähettää kuvan auton takana olevasta alueesta multimedianayttöön **2**, jossa näkyy yhdestä kolmeen apuviivaa **3**, **4** tai **5** (kiinteä, liikkuva ja perävaunu).

Tätä järjestelmää käytetään useiden apulinjojen avulla (liikkuva apulinja kulkureittiä varten ja kiinteä apulinja etäisyyttä varten). Kun saavutetaan punainen alue, katso puskurin kuvasta mihin kohtaan pysähdyt tarkalleen ottaen.



Kiinteät apuviivat **3**

Kiinteä apulinja koostuu värimerkinnoistä **A**, **B** ja **C**, jotka ilmaisevat etäisyyden auton takana:

- **A** (punainen) noin 30 cm päässä autosta;
- **B** (keltainen) noin 70 cm päässä autosta;
- **C** (vihreä) noin 150 cm päässä autosta.

Tämä apulinja pysyy kiinteänä ja se osoittaa auton kulkureitin, jos pyörät ovat linjassa auton kanssa.

Liikkuvat apuviivat **4**

Se näkyy sinisenä multimedianaйтöllä **2**. Se ilmaisee auton kulkureitin suhteessa ohjauspyörän asentoon.

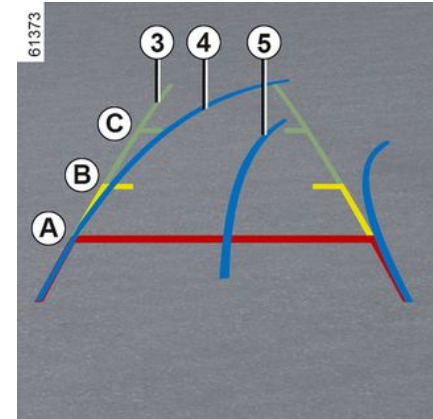

Perävaunun apuviivat **5**

Se näkyy sinisenä multimedianaйтöllä **2**. Tämä ilmaisee perävaunun kulkureitin suhteessa ohjauspyörän asentoon. Sen avulla kuljettaja voi ajaa vetokoukun mahdollisimman lähelle perävaunun vetokytintä.

« Perävaununäkymä »

Jos perävaunu on yhdistettynä ja vaihte eteenpäin on kytkettynä, paina "Kamera"-valikkoa alueella "Ajoneuvo" multimedianaйтössä **2**, jotta kamera **1** voi lähettää kuvaa takaympäristöstä noin 30 sekunnin ajan.

PYSÄKÖINTIAVUSTIMET

Asetukset



Kun peruutusvaihte on kytkettynä, paina multimedianaäytössä Asetukset-painiketta, niin voit lisätä tai poistaa apuviivoja ja säätää kameran kuva-asetuksia (kirkkaus, kontrasti jne.).

Katso lisätietoja multimediajärjestelmän käyttöohjeista.

"Zoom auto"-toiminto

Jos ajoneuvon takana havaitaan este, toiminto "Zoom auto" vaihtaa nykyisen näytön ylempään takanäkymään.

"Zoom auto"-toiminnon aktivointi/ käytöstäpoisto, katso multimediajärjestelmän ohjeita.



Varmista, ettei kameran tiellä ole esteitä (kuten likaa, mutaa, lunta tai tiivistynyttä kosteutta).



Näyttöön tulee peilikuvana oleva kuva kuten taustapeilissä.

Kehykset ovat esittely, joka on projisoitu tasaiselle pinnalle. Tätä tietoa ei tarvitse ottaa huomioon pystysuuntaisen kohteen tai maassa olevan kohteen kanssa. Näytön reunalla näkyvät esineet saattavat olla väärennuotoisia. Jos valoa on liikaa (lumi, auto auringossa jne.), kamera ei ehkä näy moitteettomasti.

Jos tavaratilan ovi on auki tai se on suljettu puutteellisesti, viesti "Tavaratilan luukku auki" tulee esiin.

Toimintahäiriöt

Jos järjestelmä havaitsee toimintahäiriön, multimedianaäyttö **2** pimenee tilapäisesti, kun peruutusvaihte kytketään.

Kysymyksessä voi olla väliaikainen toimintahäiriö, joka vaikuttaa kameraan tai näyttöön (kirkkaus, näytön jumituminen, viivästynyt tiedonsiirto jne.).

Jos näyttö on jatkuvasti pimeää, ota yhteys valtuutettuun jälleenmyyjään.



Tämä on avustava lisätoiminto. Muista huolehtia auton varusteiden kunnosta.

Matkustajien turvallisuus on sinun vastuullasi.

Kuljettajan tulee aina ajon aikana olla valmis reagoimaan äkkinäisiin tapahtumiin: varmista aina, ettei kuollessa kulmassa ole pienikokoisia tai kapeita kohteita (kuten lapsi, eläin, lastenrattaat, polkupyörä, kivi tai pylvä).)

PYSÄKÖINTIAVUSTIMET

Arvioidun etäisyyden ja todellisen etäisyyden välinen ero

Ajaminen tai kääntäminen jyrkässä ylämäessä

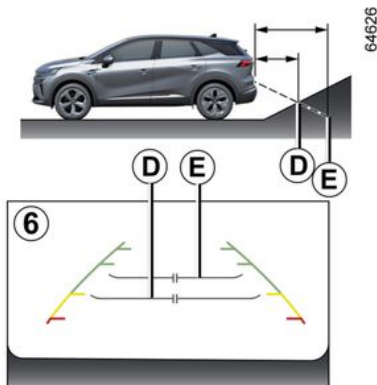

Kiinteät apuviivat **6** näyttävät välimatkan lyhyempänä kuin se todellisuudessa on.

Näytössä näkyvät esineet ovat todellisuudessa kauempana rinteessä.

Jos esimerkiksi näytössä näkyy esine kohdassa **D**, esine on todellisuudessa kohdassa **E**.

Ajaminen tai kääntäminen jyrkässä alamäessä

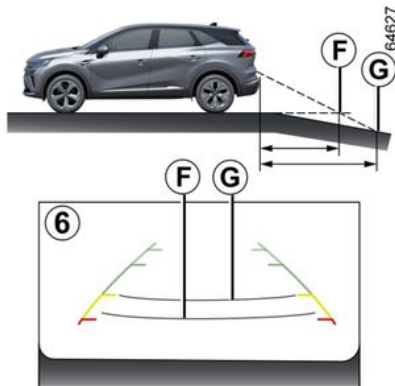

Kiinteät apuviivat **6** näyttävät välimatkan pidempänä kuin se todellisuudessa on.

Näytössä näkyvät esineet ovat todellisuudessa lähempänä rinteessä.

Jos esimerkiksi näytössä näkyy esine kohdassa **G**, esine on todellisuudessa kohdassa **F**.

Ajaminen tai kääntäminen ulkonevan esineen lähellä

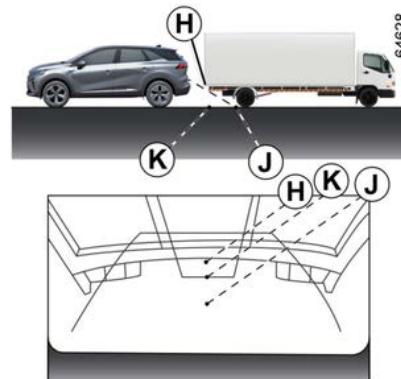

Näytössä kohta **H** näyttää olevan kauempana kuin kohta **J**. Kohta **H** on kuitenkin samalla etäisyydellä kuin kohta **K**.

Kiinteiden ja liikkuvien apulinjojen osoittamassa liikeradassa ei oteta huomioon esineen korkeutta. On olemassa vaara, että auto voi törmätä kohteeseen peruuttaessaan kohtaa **K** päin.

PYSÄKÖINTIAVUSTIMET

Handsfree-pysäköinti

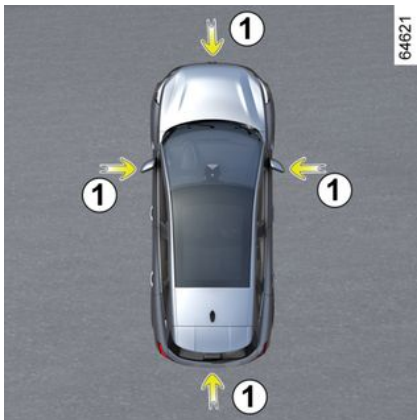

Nuolten **1** osoittamien puskuriin asennetut ultraäänianturit auttavat löytämään vapaat pysäköintipaikat, minkä lisäksi ne avustavat pysäköinnissä.

Irrota kädet ohjauspyörästä. Säätöet vain:

- kaasupoljinta,
- jarrupoljinta,
- vaihdevipua.

Voit milloin tahansa ottaa auton taas hallintaasi käyttämällä ohjauspyörää.

Toiminnon käyttöönotto

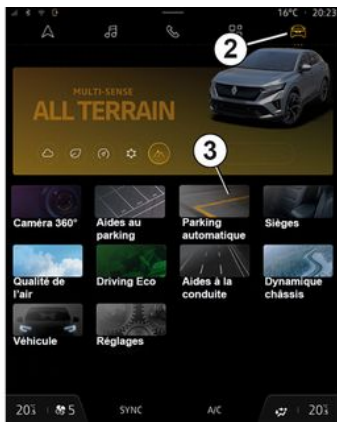

Auton ollessa paikallaan tai ajonopeudella alle 30 km/h toimintoon pääsee useilla tavoilla:

- multimedianahton **4** kautta siirtymällä "Auto"-tilaan **2** ja painamalla "Handsfree-pysäköinti" **3** -valikkoa
- "Handsfree-pysäköinti"-widgetin kautta (jos asiakas on määrittänyt sen käyttöön)
- ohjauspyörän "Suosikit"-painikkeen kautta (jos asiakas on määrittänyt sen käyttöön),
- ajoneuvosta riippuen 360°-kameranäkymän pikakuvakkeesta Handsfree-pysäköinti.

Erityispiirteitä

Varmista, että nuolten **1** osoittamat ultraäänianturit eivät ole peittyneet (esim. lika, muta, lumi, väärään paikkaan asennettu rekisterikilpi).

Toimenpiteen valinta

Järjestelmä voi tehdä kolmentyyppisiä liikeyhdistelmiä:

- auton taskupysäköinti,
- rinnakkaispysäköinti,
- auton ajaminen pois taskupysäköinnistä.

Valitse suoritettava toimenpide multimedianahtöstä **4**.

PYSÄKÖINTIAVUSTIMET

Huomautus: Kun auto käynnistetään tai kun suuntaispysäköinti on suoritettu loppuun järjestelmän avulla, järjestelmä ehdottaa oletusarvoisesti seuraavaksi toimenpiteeksi suuntaispysäköinnistä poistumista.

Muissa tapauksissa oletustoimenpide on muokattavissa multimedianäytöstä **4**.

Katso lisätietoja multimediajärjestelmän käyttöohjeista.



Kun auto käynnistetään, pysäköintitilut aktivoituu ja (varustelun mukaan)

peruutuskamera tai 360° kamera auttaa kuljettajaa pysäköimään
➔ **255**, ➔ **261**, ➔ **268**.

Toiminta

Pysäköinti

Kun auton nopeus on arviolta alle 30 km/h, järjestelmä hakee vapaita pysäköintipaikkoja auton kummaltakin puolelta.

Kun vapaa paikka havaitaan, se näkyy multimedianäytössä **4** kirjaimella "P" merkittynä. Aja hitaasti, kunnes "STOP" -viesti tulee näkyviin ja kuuluu merkkiäni. Jos havaitaan useampi

kuin yksi tila, sinun on valittava haluamasi tila koskettamalla näyttöä.

Paikka muuttuu vihreäksi multimedianäytössä **4**, ja se on merkitty kirjaimella "P".

- Pysäytä auto.
- Kytke peruutusvaihte.

Merkkivalo  syttyy kojetauluun ja äänimerkki kuuluu.

- Päästä irti ohjauspyörästä,
- noudata multimedianäyttöön **4** tulevia ohjeita.

Nopeutesi saa olla enintään noin 7 km/h.

Merkkivalo  sammuu kojetaulusta ja äänimerkki kuuluu sen merkiksi, että toimenpide on päättynyt.



Järjestelmän tavoitteena on osaltaan parantaa ajo-ominaisuuksia.

Missään tapauksessa järjestelmä ei korvaa kuljettajan tarkkaavaisuutta (kuljettajan on oltava aina valmiina jarruttamaan) eikä kuljettajan vastuuta.

Poistuminen taskupysäköinnistä

- Aktivoi Handsfree-pysäköinti-toiminto,
- valitse suuntaispysäköinnistä poistumisen tila,
- aktivoi suuntavalojen merkkivalo puolelta, jolta haluat poistua ajoneuvosta,

Jos kaikki ehdot täyttyvät, multimedianäyttöön **4** tulee viesti toimenpiteen aloittamisen merkiksi.

- aloita painamalla "OK".

Merkkivalo  syttyy kojetauluun ja äänimerkki kuuluu.

- Päästä irti ohjauspyörästä,
- tee liikkeet eteen- ja taaksepäin noudattamalla multimedianäytön **4** ohjeita ja pysäköintiavustinjärjestelmän varoituksia.

Nopeutesi saa olla enintään noin 7 km/h.

Kun auto on valmis poistumaan

pysäköinnistä, merkkivalo  sammuu kojetaulusta ja merkkiäni sekä viesti tulevat multimedianäyttöön **4** sen merkiksi, että toimenpide on valmis.

PYSÄKÖINTIAVUSTIMET



Toimenpiteen aikana ohjauspyörä voi kääntyä nopeasti: älä pidä käsiä ohjauspyörän sisäpuolella ja varmista, että mitään ole sisäpuolella.

Toimenpiteen keskeytys/ takaisinkytkentä

Toimenpide keskeytetään seuraavissa tapauksissa:

- Auto on pysähdyksissä liian pitkään.
- Este kulkureitillä estää toimenpiteen suorittamisen loppuun.
- Moottori sammuu.
- Ovi tai tavaratila avataan.

Merkkivalo  sammuu kojetaulusta ja äänimerkki kuuluu toimenpiteen keskeytymisen merkiksi. Multimedianaäytössä **4** näkyy toimenpiteen keskeytyksen syy.

Varmista, että:

- olet päästänyt irti ohjauspyörästä, ja
- että kaikki ovet ja tavaratila on suljettu, ja
- reitillä ei ole esteitä

ja
– moottori on käynnistetty.

Jos varoitusvalo  vilkkuu, järjestelmä on jälleen käytössä ja toimenpidettä voidaan jatkaa.

Jatka toimenpidettä painamalla Pysäköintiaavustimet-valikkoa. Kojetauluun syttyy toiminnosta kertova

merkkivalo .

Noudata monitoiminäyttöön **4** tulevia ohjeita.

Toimenpiteen peruminen

Toimenpide peruuntuu seuraavissa tapauksissa:

- Tartut ohjauspyörään.
- Auton nopeus ylittää 7 km/h.
- Multimedianaäytön kautta
- Yhden liikesarjan aikana on suoritettu yli 10 eteenpäinajo- ja peruutusliikettä.
- Pysäköintitutkan anturit ovat likaantuneet tai peittyneet.
- Toimenpide on keskeytetty liian pitkäksi aikaa.

Merkkivalo  sammuu kojetaulusta ja äänimerkki kuuluu varoituksesi toimenpiteen keskeytymisestä. Multimedianaäytössä

4 näkyy toimenpiteen peruutuksen syy.

Toiminto ei ole käytössä

Kun valitset jonkin järjestelmän aktivointimenetelmän ja käyttöehdot eivät täyty, kojetauluun ilmestyy viesti "Automaattinen pysäköinti ei ole käytettävissä" sen merkiksi, että toiminto ei ole käytettävissä.

Toimintahäiriöt

Jos toiminto havaitsee vian, seuraavat viestit näkyvät kojetaulussa:

- "Tarkista pysäköintiaavustin" ja

varoitusvalo ;

tai

- "Tarkista pysäköintianturit",

tai

- "Tarkista pysäköintiaavustimet".

Puhdista ultraäänianturit. Jos menettely ei auta, ota yhteys merkkihuoltoon.

Huomautus: Jos järjestelmän toiminnassa on vikatilanne, autoa ei ole lukittu pysymään paikallaan.

Ota auto heti uudelleen hallintaan.

Varoitukset



Järjestelmän tavoitteena on osaltaan parantaa ajo-ominaisuuksia. Tämä toiminto ei kuitenkaan missään tapauksessa korvaa kuljettajan tarkkaavaisuutta ja vastuuta, vaan hänen on jatkuvasti huolehdittava autonsa hallinnasta. Varmista, että pysäköinnissä noudatetaan maakohtaisia liikennesääntöjä.

Kuljettajan tulee ajaessaan olla jatkuvasti valmiina reagoimaan äkillisiin tapahtumiin: varmista, ettei kuolleessa kulmassa ole pienikokoisia tai kapeita kohteita (esimerkiksi lapsi, eläin, lastenrattaat, polkupyörä, kivi, pylväk tai toisen auton vetokoukku).

Järjestelmälle tehtävät toimenpiteet/korjaukset

- Törmäyksen sattuessa antureiden toiminta saattaa heiketä. Poista toiminto tässä tapauksessa käytöstä ja pyydä ohjeita valtuutetulta jälleenmyyjältä.
- Kaikki työt (kuten korjaukset, osien vaihto ja puskurien muutostyöt) alueilla, joilla anturit sijaitsevat, on annettava ammattilaisen tehtäväksi.

Vain merkkihuollolla on pätevyys tehdä toimenpiteitä järjestelmään.

Järjestelmän toimintahäiriöt

Tietyt olosuhteet, kuten huonot sääolosuhteet (lumi, rakeet, jää jne.), voivat häiritä tai heikentää järjestelmän toimintaa.

Jos järjestelmä toimii poikkeavalla tavalla, kytke se pois käytöstä ja ota yhteys merkkihuoltoon.

Virheellisten hälytysten riski.

Järjestelmän toimintarajoitukset

- Järjestelmä ei ehkä havaitse esineitä, jotka sijaitsevat anturien kuolleissa kulmissa.
- Varmista aina itse, että järjestelmän ehdottama pysäköintitila on vielä käytettävissä ja vapaa esteistä ennen avustettua pysäköintiä ja sen aikana.
- Järjestelmää ei saa käyttää perävaunua hinattaessa tai jos auton perässä tai lähellä olevissa autoissa on hinauskoukku tai kuormateline.

PYSÄKÖINTIAVUSTIMET

360° kamera

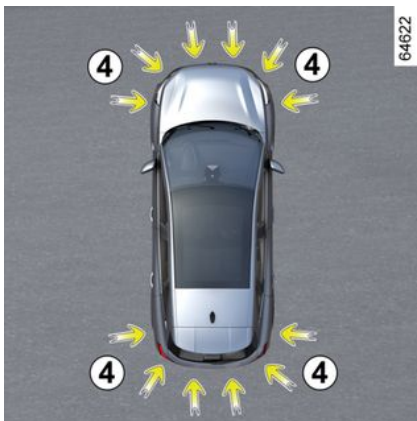
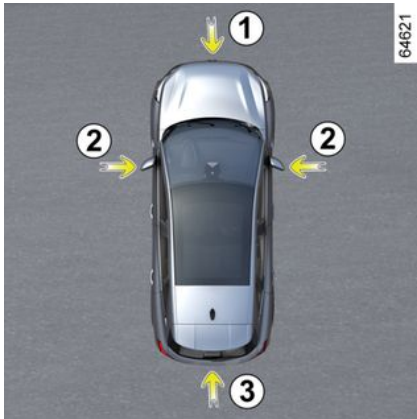

Auton etupuskurin, sivupeilien ja takaluukun kamerat **1**, **2** ja **3** sekä puskurien ultraäänianturit **4** avustavat kuljettajaa haastavissa pysäköintitilanteissa.

Huomautus: varmistu, että kameroiden linssissä ei ole likaa (esim. kuraa, lunta, tiivistynyttä nestettä jne).

Toiminta



Multimedianaäyttöön **5** tulee kameroista useita erillisiä näkymiä.

Niiden avulla näet auton ympäristön:

– etunäkymä (käyttäen kameraa **1**) + lintuperspektiivi (käyttäen kameroita **1**, **2** ja **3**): vakionäkymä edestä ja panoraamanäkymä edestä + tavallinen lintuperspektiivi;

– takanäkymä (käyttäen kameraa **3**) + lintuperspektiivi (käyttäen kameroita **1**, **2** ja **3**): vakionäkymä takaa ja panoraamanäkymä edestä + tavallinen lintuperspektiivi;
– näkymä eteen tai taakse (kameralla **1** tai **3**) ja sivunäkymä (kameralla **2**): etu-/takanäkymä + matkustajan sivunäkymä.

Ultraäänianturit havaitsevat esteet auton edessä, takana ja (autoversion mukaan) sivulla.

Etukamera 1



Etukameran näkymä näkyy multimedianaäytössä **5**.

PYSÄKÖINTIAVUSTIMET



Tämä on avustava lisätoiminto. Muista huolehtia auton varusteiden kunnosta.

Matkustajien turvallisuus on sinun vastuullasi.

Kuljettajan tulee aina ajon aikana olla valmis reagoimaan äkkinäisiin tapahtumiin: varmista aina, ettei kuolleessa kulmassa ole pienikokoisia tai kapeita kohteita (kuten lapsi, eläin, lastenrattaat, polkupyörä, kivi tai pylvä).

Takakamera 3



Takakameran näkymä näkyy multimedianaytössä **5**.



Multimedianaytön **5** näkymä auton takaa on peilikuva, ts. se vastaa taustapeilin näkymää.



Etu- ja takanäkymä: Kun pysäköit autoa rinteeseen, multimedianaytössä

näkyvät kohteet voivat todellisuudessa olla lähempänä tai kauempana.

Ota tämä huomioon, jotta voit arvioida etäisyyden oikein ennen pysäköintiliikkeiden suorittamista.

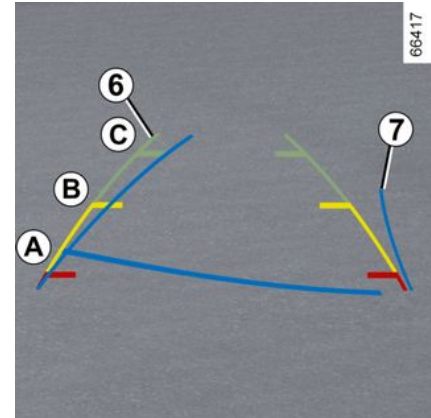

Multimedianayttöön **5** tulevassa etu- tai takanäkymässä näkyy yksi, kaksi tai kolme apulinjaa **6** ja **7**.

Tätä järjestelmää käytetään ensin yhden tai useamman apulinjan avulla (liikkuva apulinja auton ja perävaunun kulkureittiä varten ja kiinteä apulinja etäisyyttä varten).

Kiinteät apulinjat **6**

Kiinteä apulinja koostuu värimerkinnöistä **A**, **B** ja **C**, jotka ilmaisevat etäisyyden auton takana:

- **A** (punainen) noin 30 cm päässä autosta;
- **B** (keltainen) noin 70 cm päässä autosta;
- **C** (vihreä) noin 150 cm päässä autosta.

PYSÄKÖINTIAVUSTIMET

Liikkuva apuviiva 7

Se näkyy sinisenä multimedianaytöllä **5**. Se näyttää etu- ja takanäkymässä auton kulkureitin suhteessa ohjauspyörän asentoon.



Etu-, taka- ja sivunäkymän apulinjat näyttävät näytössä olevan tasaisella maalla.

Älä noudata apulinjoja, jos apuviivan kohdalla on pystysuora tai maassa oleva esine.

Multimedianaytön reunassa näkyvät esineet saattavat näyttää vääristyneiltä.

Jos valoa on liikaa (lumi, auto auringossa jne.), kamera ei ehkä näy moitteettomasti.



Kameroiden yhteisnäkymässä:

- Koholla olevat kohteet (jalkakäytävä, auto jne.) voivat näyttää vääristyneiltä lintuperspektiivistä nähtynä.
- Ajoneuvon päällä olevat esineet eivät näy.

Näkymä edestä sivulta 2

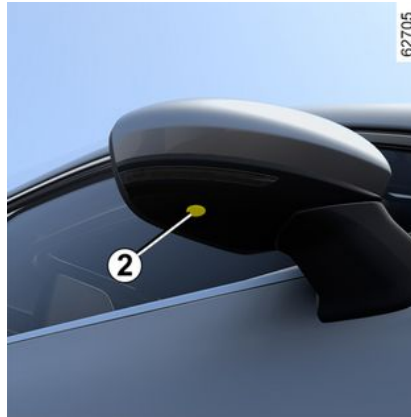

Multimedianaytössä **5** näkyy sivupeiliin asennetun kamerasivun **2** kuva.

Lintuperspektiivinäkymää ja etunäkymää voidaan vuorotella multimedianaytössä (autoversion mukaan). Katso lisätietoja multimediajärjestelmän käyttöohjeista.

Lintuperspektiivi



Lintuperspektiivinäkymässä yhdistyvät kameroiden **1**, **2** ja **3** näkymät.

Se näyttää näkymän auton yläpuolelta ja ympäristöstä.

Sen avulla saadaan kuva auton sijainnista suhteessa lähiympäristöön (edessä, takana ja sivulla).

PYSÄKÖINTIAVUSTIMET



Multimedianaäytössä esitetyt lintuperspektiivinäkymän kohteet ovat

todellisuudessa kauempana kuin ne näyttävät olevan.

Ota tämä huomioon, jotta voit arvioida etäisyyden oikein ennen pysäköintiliikkeiden suorittamista.

Esteen tunnistus

Kun järjestelmä on aktivoitunut ja pysäköintiavustintointo havaitsee yhden tai useamman esteen auton lähellä, apuviiva **12** näkyy eri näkymissä.

Varoitusäänen lisäksi nämä apuviivat osoittavat etäisyyden esteisiin eri väreillä:

- vihreä: esteen etäisyys 50–70 cm
- keltainen: esteen etäisyys 30–50 cm
- punainen: esteen etäisyys alle noin 30 cm.

Apuviivat osoittavat myös esteen sijainnin suhteessa auton kuvaan.

Lisätietoja ➔ **255**.

Käyttöönotto/käytöstäpoisto



Automaattinen toimintatila

Kun ajoneuvo on paikallaan ja moottori käy, automaattitila aktivoituu, kun peruutusvaihte on kytketty. Takanäkymä ja lintuperspektiivi näkyvät monitoiminäytössä **5**.

Jos peruutusvaihte vaihdetaan nopeasti ajovaihteeseen, multimedianaäyttöön **5** tulee takanäkymän ja lintuperspektiivin tilalle etunäkymä ja lintuperspektiivi.

Automaattinen toimintatila kytkeytyy pois päältä:

- kun vaihteenvälitsin on vapaa-asennossa (manuaalivaihteisto) tai

asennessa N tai P (automaattivaihteisto) noin kolmen sekunnin ajan;
– kun ajonopeus eteenpäin ajettaessa ylittää 10 km/h.

Käsi käyttöinen toimintatila

Auton ollessa paikallaan ja moottorin käydessä voit aktivoida manuaaliltaan valitsemalla multimedianaäytön **5** "Auto"-tilassa valikon "360°-kamera". Etunäkymä ja lintuperspektiivi tulevat näkyviin multimedianaäyttöön.

Manuaalinen toimintatila kytkeytyy pois käytöstä:

- kun ajonopeus eteenpäin ajettaessa saavuttaa 10 km/h
- kun vaihteenvälitsinta ei ole käytetty noin kolmeen minuuttiin.



– Älä käytä tätä toimintoa, kun sivupeilit ovat taitettuina.

- Varmista ennen toiminnon käyttöä, että takaluukku on täysin kiinni.
- Älä aseta mitään esineitä kameran päälle tai eteen.

PYSÄKÖINTIAVUSTIMET

Arvioidun etäisyyden ja todellisen etäisyyden välinen ero

Ajaminen tai kääntäminen jyrkässä ylämäessä

3

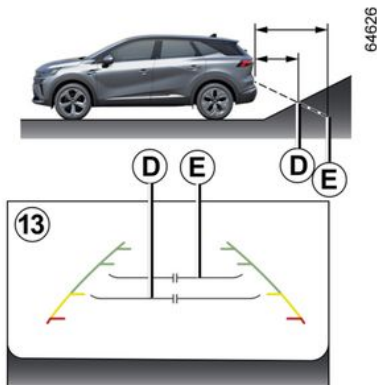

Kiinteät apuviivat **13** näyttävät välimatkan lyhyempänä kuin se todellisuudessa on.

Näytössä näkyvät esineet ovat todellisuudessa kauempana rinteessä.

Jos esimerkiksi näytössä näkyy esine kohdassa **D**, esine on todellisuudessa kohdassa **E**.

Ajaminen tai kääntäminen jyrkässä alamäessä

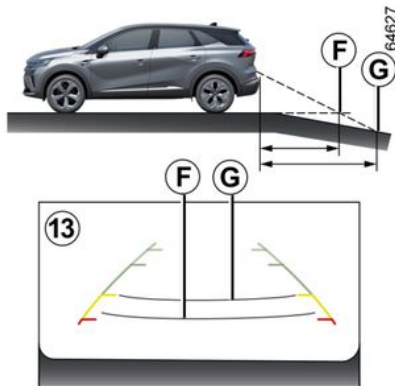

Kiinteät apuviivat **13** näyttävät välimatkan pidempänä kuin se todellisuudessa on.

Näytössä näkyvät esineet ovat todellisuudessa lähempänä rinteessä.

Jos esimerkiksi näytössä näkyy esine kohdassa **G**, esine on todellisuudessa kohdassa **F**.

Ajaminen tai kääntäminen ulkonevan esineen lähellä

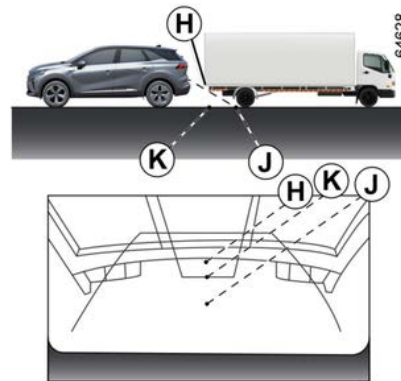

Näytössä kohta **H** näyttää olevan kauempana kuin kohta **J**. Kohta **H** on kuitenkin samalla etäisyydellä kuin kohta **K**.

Kiinteiden ja liikkuvien apulinjojen osoittamassa liikeradassa ei oteta huomioon esineen korkeutta. On olemassa vaara, että auto voi törmätä kohteeseen peruuttaessaan kohtaa **K** päin.

PYSÄKÖINTIAVUSTIMET

Järjestelmän toiminnan rajoitus

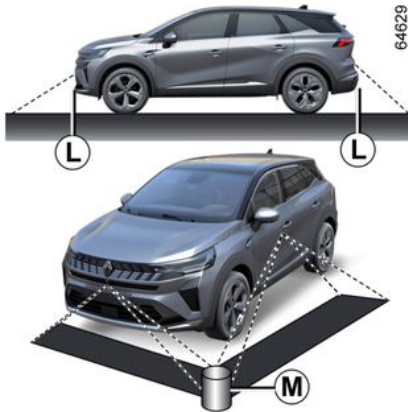

Järjestelmä ei pysty näyttämään tietyillä alueilla olevia esineitä.

Etu- tai takanäkymän tilassa järjestelmä ei voi näyttää esinettä alueella **L**.

Lintuperspektiivinäkymässä järjestelmä ei voi näyttää alueella **M** (lähellä näyttöalueen reunaa) olevaa suurta esinettä.

Näytön näkymän vaihtotoiminto



Kun multimedia-näytössä näkyy "360°-kamera" -järjestelmä, voit vaihtaa näkymää (esim. vaihtaa takanäkymän tilalle takaa näytettävän panoraamanäkymän).



Turvallisuussyistä tee säädöt auton ollessa pysähtyneenä.

Jos vaihteenvalitsin on asennossa **R** (automaattivaihteisto) tai peruutusvaihteen asennossa (manuaalivaihteisto), seuraavat näkymät ovat käytettävissä:

- takanäkymä/lintuperspektiivi jaetussa näytössä
 - tai
 - takanäkymä/etunäkymä jaetussa näytössä (autoversion mukaan).
- Kun vaihdetaan peruutusvaihteelta asentoon **P** (automaattivaihteisto) tai vapaa-asentoon (manuaalivaihteisto), seuraavat näkymät ovat käytettävissä:
- takanäkymä ja lintuperspektiivi jaetussa näytössä
 - tai
 - takanäkymä/etunäkymä jaetussa näytössä (autoversion mukaan).
- Kun vaihdetaan peruutusvaihteelta asentoon **D** (automaattivaihteisto) tai mihin tahansa vaihdeasentoon (manuaalivaihteisto), seuraavat näkymät ovat käytettävissä:
- etunäkymä ja lintuperspektiivi jaetussa näytössä
 - tai
 - etunäkymä / etuosan sivunäkymä jaetussa näytössä (autoversion mukaan).

Kameran asetusten säätö

Voit muokata seuraavia parametreja:

- kirkkaus
- värit
- kontrasti.

PYSÄKÖINTIAVUSTIMET

Katso lisätietoja multimediajärjestelmän käyttöohjeista.

Huomautus: Turvallisuussyistä näkymät eivät näy "Asetukset"-valikossa auton liikkuesssa.

3 Pysäköinnistä poistumisen varoitus,





Takapuskurin molemmille puolille asennetut tutkat (alue **A**) tuottavat tietoja, joiden avulla järjestelmä

ilmoittaa kuljettajalle, kun havaintovyöhykkeellä **B** näkyy toinen ajoneuvo.

Toiminto kytkeytyy käyttöön seuraavissa tilanteissa:

- peruutusvaihte on kytketty;
- ja
- Auto on paikallaan tai ajaa hiljaisella nopeudella.

 Järjestelmän havaintokyky riippuu ajoneuvon ympäristöstä (staattiset esineet jne.) sekä puskurin antureiden kunnosta.

 Järjestelmän tavoitteena on osaltaan parantaa ajo-ominaisuuksia. Tämä toiminto ei kuitenkaan missään tapauksessa korvaa kuljettajan tarkkaavaisuutta ja vastuuta, vaan hänen on jatkuvasti huolehdittava autonsa hallinnasta.

PYSÄKÖINTIAVUSTIMET

Erityspiirre

Varmista, ettei tutkan havaitsemisalue **A** ole pimeänä (tarralla peitetty, kurainen, luminen jne.)

Jos jokin tutkista on peitetty, kojetaulussa näkyy viesti "Sivututkien näkyvyys peitetty". Puhdista alue, jossa anturit sijaitsevat.

Aktivointi/poiskytkentä multimedianaäytössä 1



Multimediajärjestelmän käyttöohjeissa on lisätietoja toiminnon käyttöönotosta ja poiskytkennästä.

Valitse "ON" tai "OFF".

Toiminta



Toiminto varoittaa, kun muu ajoneuvo on alueella **B** ja lähestymässä autoa.

Kun auto havaitaan, varoitusvalot **2** syttyvät molemmissa sivupeileissä **3**.

Huomautus: puhdista sivupeilit **3** säännöllisesti, jotta varoitusvalot **2** pysyvät näkyvissä.

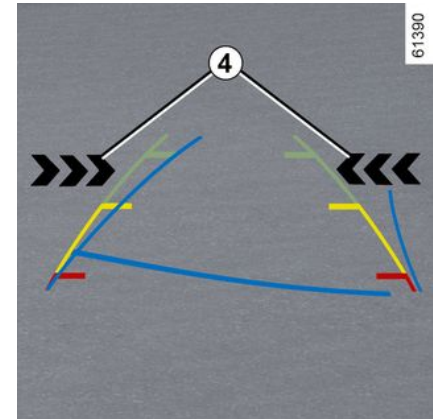

Multimedianaäytön varoitusvalot **4** osoittavat, millä puolella lähestyvä ajoneuvo on havaittu.

Huomautus: Puhdista kamera säännöllisesti, jotta sen havaitsemisalue ei jää peittoon.

Varoitusvalojen **2** ja **4** kanssa toistetaan äänimerkki, kun peruutusvaihte kytetään päälle ja auto liikkuu.

Jos ajoneuvon on asennettu vetokoukku, jonka järjestelmä tunnistaa, ja perävaunu on kytketty, seisontavaroitus kytkeytyy automaattisesti pois päältä. Viesti "Ajoavustinta ei voi käyttää" näkyy kojetaulussa varoituksena.

PYSÄKÖINTIAVUSTIMET

Toimintahäiriöt

Jos järjestelmä havaitsee vian, kojetauluun tulee viesti "Tarkista kuolleen kulman varoitin". Kysy lisätietoja jälleenmyyntiliikkeestä.

3



Koska tutka-anturit sijaitsevat puskurin takana, kaikkien toimenpiteiden (korjaus, vaihto, maalaus jne.) tekijän on oltava pätevä ammattilainen.

PYSÄKÖINTIAVUSTIMET

Järjestelmän toimintarajoitukset



Järjestelmän toiminnan rajoitus

- Tutka-anturin alueen on pysyttävä puhtaana, eikä sitä saa muokata, jotta voidaan taata järjestelmän oikeanlainen toiminta.
- Järjestelmä ei välttämättä tunnista autoa kohti liikkuvia pieniä kohteita (moottoripyörät, polkupyörät, jalankulkijat jne.)

Toiminnon kytkeminen pois käytöstä

Toiminto on poistettava käytöstä seuraavissa tapauksissa:

- tutka-alue **A** (takapuskurissa) on vaurioitunut,
- järjestelmä ei tunnista autoon asennettua vetokoukkuja.

PYSÄKÖINTIAVUSTIMET

Varoitukset



Järjestelmän tavoitteena on osaltaan parantaa ajo-ominaisuuksia. Tämä toiminto ei kuitenkaan missään tapauksessa korvaa kuljettajan tarkkaavaisuutta ja vastuuta, vaan hänen on jatkuvasti huolehdittava autonsa hallinnasta.

Järjestelmää ei missään tapauksessa saa käyttää esteentunnistimena tai törmäyksenestojärjestelmänä.

Järjestelmälle tehtävät toimenpiteet/korjaukset

- Törmäyksen sattuessa tutkien kohdistus voi muuttua, mikä vaikuttaa haitallisesti toimintaan. Poista toiminto tässä tapauksessa käytöstä ja pyydä ohjeita valtuutetulta jälleenmyyjältä.
- Kaikki huoltotyöt alueella, jossa tutka-anturit sijaitsevat (korjaukset, osien vaihto, korityöt jne.), on annettava ammattilaisen tehtäväksi.

Vain merkkihuollolla on pätevyys tehdä toimenpiteitä järjestelmään.

Järjestelmän toimintahäiriö

Tietyt toimintaolosuhteet voivat aiheuttaa järjestelmään toimintahäiriöitä tai heikentää sen toimintaa, kuten:

- monimutkainen ympäristö (pysäköintihalli, metallirakenteet jne.)
- huonot sääolosuhteet (esim. rankkasade, rakeet, musta jää).

Väriin hälytysten vaara tai varoitusten puuttuminen

Jos järjestelmä toimii poikkeavalla tavalla, kytkä se pois käytöstä ja ota yhteys merkkihuoltoon.

PYSÄKÖINTIAVUSTIMET

Poistumisvaroitusta

Kuvaus

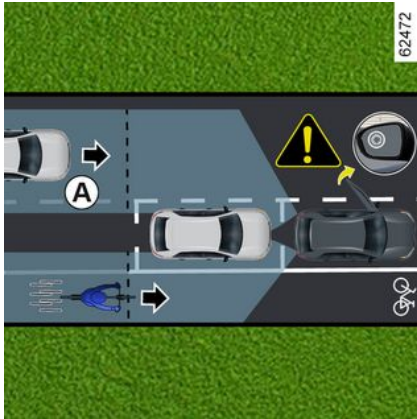

Tämä on auton matkustajien turvallisuutta lisäävä järjestelmä. "Poistumisvaroitusta"-toiminnon tarkoituksena on varoittaa kuljettajaa ja/tai matkustajia mahdollisesta vaarasta, jos he avaavat ovensa, kun auto on paikallaan.

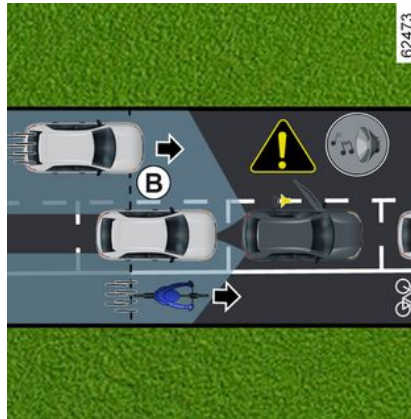

Takapuskurin molemmille sivuille (kohtaan **C**) asennetuista tutka-antureista saatavat tiedot ilmoittavat kuljettajalle:

- kun toinen ajoneuvo (tai moottoripyörä, polkupyörä, jalankulkija jne.) on tunnistusalueella **A**,
- ja
- kun alueella **B** on törmäysvaara ajoneuvon (tai moottoripyörän, polkupyörän, jalankulkijan jne.) kanssa.

Erityispiirre



Varmista, että tutkien ympärillä oleva alue **C** takapuskurin molemmilla puolilla on esteetön (ei likaa, mutaa, lunta jne.).

Jos jokin tutkista on peitetty, kojetaulussa näkyy viesti "Sivututkien näkyvyys peitetty". Puhdista alue, jossa anturit sijaitsevat.

Toiminto on poistettava käytöstä seuraavissa tapauksissa:

- tutka-alue **C** (takapuskurissa) on vaurioitunut,
- järjestelmä ei tunnista autoon asennettua vetokoukkuja.

PYSÄKÖINTIAVUSTIMET

Toiminta



Kun ovi avataan ja havaitaan liikkuva kohde, merkkivalo **1** näkyy taustapeilissä **2** ja etuoven tunnelmavalot syttyvät autosta riippuen.

Huomautus: puhdista ovipeilit **2** säännöllisesti, jotta varoitusvalo **1** pysyy näkyvissä.



Kun havaittu kohde on erittäin lähellä, kuuluu äänimerkki, ja kojetaulussa näkyy **3** "Sivueste havaittu" -varoitus.

Huom: järjestelmä pysyy aktiivisena jonkin aikaa syytysvirran katkaisemisen jälkeen.

Toiminnon käyttöönotto/ poiskytkentä multimedianaäytössä 4



Multimediajärjestelmän käyttöohjeissa on lisätietoja toiminnon käyttöönotosta ja poiskytkennästä.

 Kun auton lukitus avataan, toiminto palaa viimeksi multimedianaäytössä tallennettuun tilaan.

Toiminnan estävät olosuhteet

- auto liikkuu eikä ole täysin paikallaan,
- auto on lukittu ulkopuolelta,

PYSÄKÖINTIAVUSTIMET

– autossa tai sen lähellä on pienellä nopeudella liikkuvia kohteita (moottoripyörä, polkupyörä, jalankulkija, ajoneuvo jne.), joita järjestelmä ei pidä riskinä,
– takapuskurin sisällä olevien antureiden toiminta-alueen peittää jokin kohde, kuten hyvin lähelle autoasi pysäköity ajoneuvo.

Jos järjestelmä tunnistaa autoon asennetun vetokoukun, kojetauluun tulee järjestelmän poiskytkennästä ilmoittava viesti "Ajoavustimet eivät ole käytettävissä".

Lisätietoja autoon sopivista varusteista ja opastusta niiden valinnassa saat merkkilliikkeestä.

Toimintahäiriöt

Jos järjestelmä havaitsee vian, kojetauluun tulee viesti "Tarkista kuolleen kulman varoitin". Kysy lisätietoja jälleenmyyntiliikkeestä.



Tämä toiminto on apuväline, joka ei välttämättä havaitse kaikkia ajoneuvoja tai

kohteita, jotka liikkuvat autosi lähellä. Tämä toiminto ei millään tavalla korvaa kuljettajan ja auton matkustajien vastuullisuutta. He ovat aina vastuussa tarkkaavaisuudesta ja alueen tarkastamisesta ennen autosta poistumista.

Järjestelmän toimintahäiriöt

Tietyt olosuhteet (monimutkainen ympäristö, huonot sääolosuhteet jne.) voivat häiritä tai vahingoittaa järjestelmän toimintaa ja aiheuttaa väärän hälytyksen.

HÄTÄPUHELU

Jos autossa on hätäpuhelujärjestelmä, sen avulla voi soittaa (maksuttoman) automaattisen tai manuaalisen hätäpuhelun onnettomuus- tai sairaustapauksessa avun saannin nopeuttamiseksi.

3

Huomautus: hätäpuhelutoiminto on toiminnassa:

– maissa, joiden puhelinhäätäpalvelujärjestelmä ja infrastruktuuri ovat yhteensopivia auton järjestelmän kanssa
– verkon kuuluvuuden mukaan maantieteellisillä alueilla, joilla ajetaan.

Jos käytät hätäpuhelujärjestelmää ilmoittaaksesi tapahtuneesta onnettomuudesta, pysäytä auto turvalliseen paikkaan, jotta viranomaiset pystyvät järjestelmän avulla paikantamaan autosi ja osaavat tulla suoraan onnettomuuspaikalle.

Noudata joka tapauksessa aina paikallista lainsäädäntöä.



Käytä hätäpuhelujärjestelmää vain hätätilanteessa, jos olet onnettomuuden osapuolena tai silminnäkijänä tai jos tunnet olevasi sairas.

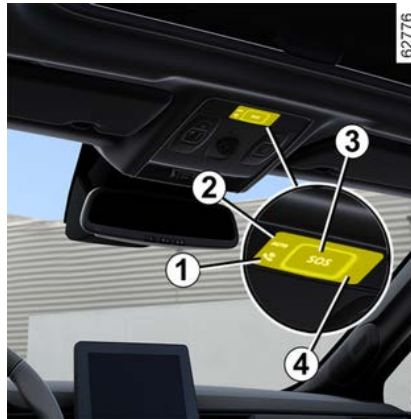

62776

1. Järjestelmän merkivalo:
 - vihreä: toiminnassa (verkko käytettävissä)
 - ei pala: ei toiminnassa (verkko ei ole käytettävissä)
 - punainen: toimintahäiriö
 - vilkkuu vihreänä: puhelu käynnissä.
2. Automaattisen tilan merkivalo.
3. SOS -painike.
4. Mikrofoni.
5. Kaiutin.



62777

Puhelu tapahtuu aina seuraavasti:

- Puhelu yhdistetään hätäpalveluun.
- Vaaratilanteeseen liittyvät tiedot (valmistajan kilpi, puhelun aika, viimeisimmät sijainnit, auton suunta jne.) lähetetään.
- Puheyhteys hätäkeskukseen on avoinna.
- Hätäkeskus lähettää tarvittaessa apua.

Hätäpuhelutiloja on kaksi:

- automaattinen tila,
- Käsi käyttöinen toimintatila.

HÄTÄPUHELU



Henkilöturvallisuuden vuoksi ja järjestelmän oikean toiminnan varmistamiseksi kaikki akkuun kohdistuvat toimenpiteet (irrotus, irtikytkentä jne.) pitää jättää asiantuntijan tehtäväksi. **Vaarana on vakava palovamma tai sähköisku.**

Noudata ehdottomasti huoltokirjassa ilmoitettuja vaihtovälejä. Älä ylitä niitä. Akku on erityisakku. Pidä huoli, että se vaihdetaan vastaavaan akkuun. Ota yhteys merkkihuoltoon.

Automaattinen toimintatila

Jos automaattisen tilan merkkivalo **2** palaa vihreänä, automaattinen järjestelmä on käytössä.

Hätäpuhelu yhdistyy automaattisesti, jos onnettomuus aktivoi turvavarusteen (turvavöiden esikiristimet, airbag jne.).



Onnettomuustilanteessa on suositeltavaa pysyä auton läheisyydessä (ottaen huomioon liikennetilanteen ja auton sijainnin), jotta voit tarvittaessa vastata hälytyskeskukselle välittömästi.

Käsitkäyttöinen toimintatila

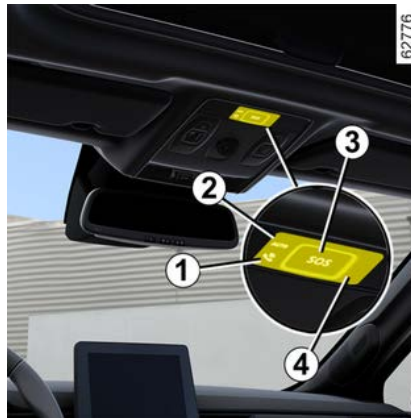

Hätäpuhelun voi aloittaa:

– painamalla painiketta **3** yhtäjaksoisesti vähintään kolmen sekunnin ajan
tai

– painamalla painiketta **3** viisi kertaa peräkkäin kymmenen sekunnin kuluessa.

Jos painiketta on painettu vahingossa, hätäpuhelin voi peruuttaa painamalla painiketta **3** noin kahden sekunnin ajan, ennen kuin yhteys hätäkeskukseen muodostuu.

Kun yhteys on muodostettu, vain hätäkeskus voi lopettaa puhelun.

Toimintahäiriöt

Joissakin tapauksissa hätäpuhelu ei välttämättä toimi (esim. alhainen akkuvaraus).

Kun järjestelmä havaitsee toimintahäiriön, varoitusvalo **1** näkyy punaisena yli 30 minuutin ajan. Ota mahdollisimman nopeasti yhteyttä jälleenmyyjään.



Järjestelmällä on oma akku. Tarkista akun kunto. Sen käyttöikä on noin 1 vuotta (varoitusvalo **1** ilmoittaa palamalla punaisena). Kysy lisätietoja jälleenmyyntiliikkeestä.

HÄTÄPUHELU

3



Järjestelmää ei voi jäljittää eikä sitä valvota jatkuvasti muulloin kuin hätäpuhelun aikana. Tiedot poistuvat muistista jatkuvasti ja automaattisesti, ja järjestelmä tallentaa muistiin ainoastaan kolme viimeistä auton sijaintia.

Paikallisen lainsäädännön mukaisesti tiedot lähetetään vain hätäpuhelun yhteydessä.

Hätäkeskukseen lähetettyjä tietoja käsitellään sen maan tietosuojalakien mukaisesti, jossa auto sijaitsee. Järjestelmä tallentaa toimintohistorian tiedot vain 13 tunnin ajan.

Auton omistajalla on oikeus saada omat tiedot käyttöönsä.

Hän voi pyytää tietojen oikaisemista, poistamista tai käsittelyn rajoittamista.

MULTI-SENSE

Automallista riippuen MULTI-SENSE-järjestelmän avulla voit valita haluamasi useista ajotavoista, jotka vaikuttavat ajoon, ympäristön valaistukseen, mukavuuteen ja ajoasentoon:

- Kaikki tilat on määritetty etukäteen, ja niitä voidaan muokata asiakaskohtaisesti (mm. taustavalo).
- Perso-tila on räätälöitävissä.

Ajotilat vaikuttavat seuraavin:

- ohjausvoima,
- ajovakauden hallintajärjestelmä,
- moottorin herkkyyys.

Ne vaikuttavat myös seuraaviin:

- valaistus matkustamossa ja kojetaulussa,
- tiedot kojetaulussa ja multimedianäytössä,
- automallista riippuen auton sijainti.

 Moottorin asetukset ovat ajotilakohtaisia eikä niitä voida muokata muutoin kuin Perso-tilassa.

Siirtyminen valikkoon



MULTI-SENSE on käytettävissä (varustelun mukaan):

- multimedianäytöstä **1**,
- kytkimellä **2**.

Katso lisätietoja multimediajärjestelmän käyttöohjeista.

Valittu tila näkyy kojetaulussa **3**.

 Auto käynnistyy aina Comfort-tilaan, kun moottori on välillä sammutettu.

"Mukautettu"-tila

Tämä tila mahdollistaa ajettavuuden täydellisen konfiguroinnin, mukaan lukien moottorin reagointikyky.

 Voit nollata "Mukautettu"-tilan asetukset. Katso lisätietoja multimediajärjestelmän käyttöohjeista.

"Eco"-tila

Eco-tila säästää energiaa. Ohjaus on pehmeä ja moottorin ja vaihteiston hallinta mahdollistavat pienemmän kulutuksen ➔ **156**.

MULTI-SENSE

"Sport"-tila

Tämä tila sallii moottorin ja vaihteiston tehostetun reagoinnin. Ohjaus on jäykempi.

"Comfort"-tila

Käyttämällä auton vakioasetuksia tämä tila antaa sinulle parhaan mahdollisen kompromissin mukavuuden ja dynaamisuuden välillä.

All road -tila

(varusteista riippuva toiminto)

Tämä tila mahdollistaa optimaalisen käytön pehmeällä alustalla (kura, hiekka, syksyn lehdet jne.).

"SNOW"-tila

(varusteista riippuva toiminto)

Tämän tilan avulla voidaan optimoida auton ajovakauden hallintajärjestelmä liukkailla teillä (esim. lumi, jää).

Käytä tätä tilaa päällystetyillä ja liukkailla teillä.

Huomautus: tilan "SNOW"

käyttäminen ei sovellu tiettyihin ajo-olosuhteisiin (esim. pehmeä maa, syvä lumi, muta, hiekka).



Tiloissa "All road" ja "SNOW" tietyt ajoavustimet (mukautuva vakionopeudensäädin, Stop and Go, Active driver assist jne.) eivät ole käytettävissä, vaan ne kytkeytyvät automaattisesti pois päältä vaihdettaessa kumpaan tahansa näistä kahdesta tilasta.

ILMANVAIHTOSUUTTIMIT, LÄMMITYS JA ILMASTOINTI

Ilmanvaihtosuulakkeet,
raitisilmasuuttimet

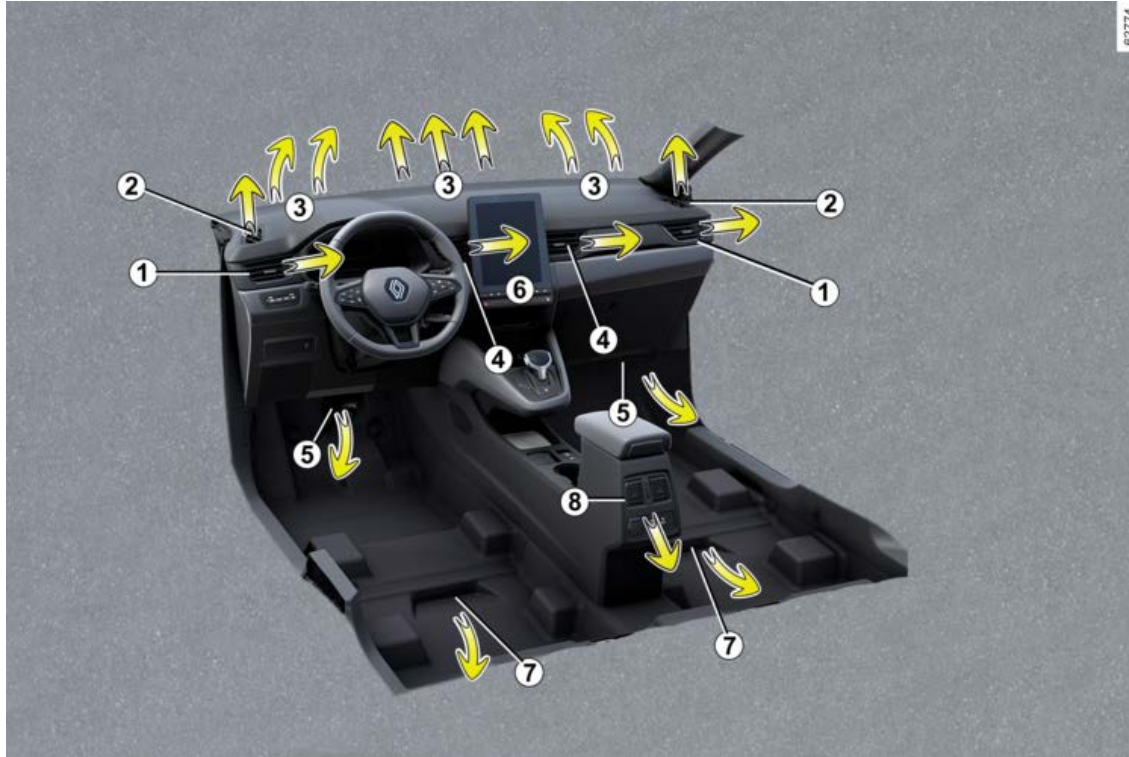

ILMANVAIHTOSUUTTIMET, LÄMMITYS JA ILMASTOINTI

1. Sivusuuttimet
2. Sivulasin huurteenpoistosuutin
3. Tuulilaslin huurteenpoistosuutin
4. Keskimmäiset ilmanvaihtosuuttimet
5. Etumatkustajan jalkatilan lämmityksen ulostulo
6. Hallintapaneeli
7. Takamatkustajien jalkatilan lämmityksen ulostulot
8. Takamatkustajien keskikonsolin ilmanvaihtosuulakkeet.

Suuttimet keskellä (4), sivulla (1) ja takana (8)

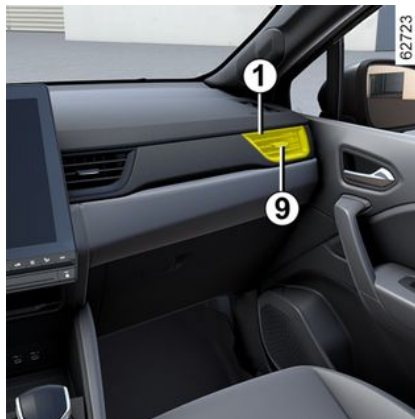
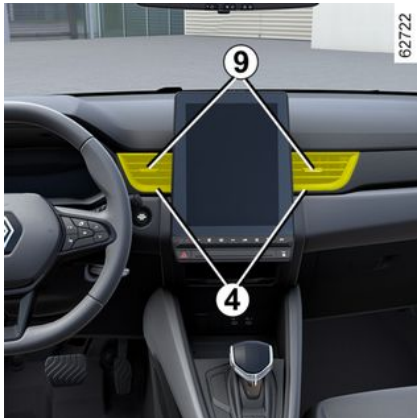

Ilmavirran säätö

Sulkeminen: siirrä säädintä **9** auton ulko-osaan päin vastuskohdan yli.

Avaaminen: siirrä säädintä **9** auton sisäosaan päin.

Suuntaus

Siirrä säädin **9** haluttuun asentoon.



Älä kiinnitä ilmanvaihtoaukkoihin mitään esineitä (esim. puhelintelineitä).

Vahingoittumisen vaara.

Takaistuimet



(varusteista riippuva toiminto)

Matkustajien jalkatilan lämmityssuuttimet **7**.



Älä laita tuuletusjärjestelmään mitään (esimerkiksi jos autossa on paha haju).

Järjestelmä voi vaurioitua tai syttyä palamaan.

ILMANVAIHTOSUUTTIMET, LÄMMITYS JA ILMASTOINTI

Automaattinen ilmastointi

Säätökytkimet

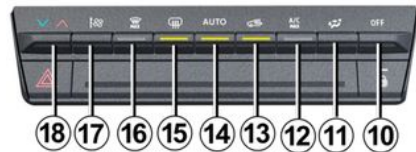
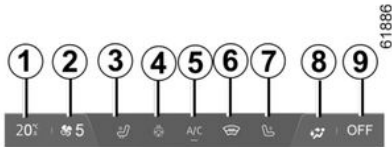

1. Lämpötilan osoitus.
2. Puhallusnopeuden osoitus.
3. Kuljettajan istuinlämmityksen kytkennän ohjaus.
4. Ohjauspyörän lämmityksen kytkennän ohjaus.
5. Ilmastointilaitteen toimintakytkin.
6. Tuulilasinlämmittimen toimintakytkin.
7. Matkustajan istuinlämmityksen kytkennän ohjaus.
8. Matkustamon ilmanjaon säädön osoitus.

9. Järjestelmän OFF pysäytyksen merkkivalo.

10. Järjestelmän OFF pysäytysohjaus.

11. Matkustamon ilmanjaon säätö

12. "A/C MAX" -toiminnon käyttökytkin..

13. Sisäilmankierto.

14. Ilmastointilaitteen AUTO-tilan käyttökytkin.

15. Takalasin lämmitin ja (mallikohtaisesti) sivupeilien huurteenpoisto.

16. "Kirkkaat ikkunat" -toiminto.

17. Puhallusnopeuden säätö ja järjestelmän sammutus.

18. Puhallusilman lämpötilan säätö

Toiminta

Järjestelmän aktivointi

Kun moottori käynnistetään, järjestelmä palaa viimeksi käytössä olleisiin asetuksiin.

Järjestelmä toimii myös auton ollessa pysäköitynä.

Aktivoi järjestelmä painamalla säädintä **14** tai säädä haluttu tuuletusnopeus säätimellä **17**.

Laitteen toiminnan katkaiseminen

Paina säädintä **17** "OFF".

Ilmastointilaitteen kytkentä päälle/pois

Automaattisessa tilassa järjestelmä kytkee ilmastointilaitteen päälle ja pois. Järjestelmän voi silti kytkeä päälle tai pois painamalla säädintä **5**.

Automaattinen toimintatila

Automaattinen ilmastointi on järjestelmä, joka takaa (äärimmäisiä olosuhteita lukuun ottamatta) matkustamon tasaisen lämpötilan ja hyvän näkyvyyden optimoiden samalla polttoaineen kulutuksen.

Järjestelmä ohjaa puhallusnopeutta, ilmanjakoa, sisäilmankiertoa, ilmastointilaitteen käynnistymistä ja pysähtymistä sekä ilman lämpötilaa.

Tämä tila koostuu kolmesta valittavana olevasta ohjelmasta:

AUTO: optimoi valitun lämpötilan ulkoisten olosuhteiden mukaan. Paina painiketta **14**.

SOFT: järjestelmä saavuttaa valitun lämpötilan tasaisesti ja hiljaisesti. Kytke SOFT-tila painamalla painiketta **14** ja paina sitä toisen kerran alaspäin.

FAST: lisää ilmantuloa matkustamoon. Tämä tila on suositeltavaa erityisesti

ILMANVAIHTOSUUTTIMIT, LÄMMITYS JA ILMASTOINTI

optimoitaessa lämpötila takaistuimille. Kytke FAST-tila painamalla painiketta **14** ja paina sitä toisen kerran ylöspäin.

Kun ilmastointi käynnistyy automaattitilassa, järjestelmä palauttaa viimeksi käytössä olleen tilan.



Kaikkien muiden painikkeiden paitsi AUTO-painikkeen käyttö kytkee automaattitilan pois käytöstä.

Matkustamon ilmanjaon säätö

Valitse ilmanjako painamalla painiketta **11** useita kertoja peräkkäin. Valittu ilmanjako **8** näkyy multimedianaäytössä. Säädot vaihtuvat seuraavassa järjestyksessä:



Ilmavirta ohjataan tällöin tuulilasin huurteenpoistosuuttimiin ja sivuikkunoiden huurteenpoistosuuttimiin.



Ilmavirta on jaettu kaikkiin suulakkeisiin, sivuikkunoiden ja tuulilasin huurteenpoistosuuttimiin sekä jalkatilaan.



Ilmavirta on jaettu sivuikkunoiden ja tuulilasin

huurteenpoistosuuttimiin, kojelaudan tuuletussuuttimiin sekä jalkatilaan.



Ilmavirta suuntautuu pääasiassa kojelaudan suuttimiin.



Tässä säätimen asennossa ilmavirta suuntautuu ainoastaan kojelaudan suuttimiin ja jalkatilaan.



Tässä säätimen asennossa ilmavirta ohjataan pääasiassa jalkatilaan.

Ilman lämpötilan säätö

Paina tai nosta säädintä **18** säätääksesi merkkivalossa **1** näkyvää lämpötilaa.

Puhallusnopeuden säädin

Automatiikka-asennossa järjestelmä säätää puhallusnopeutta matkustamon halutun lämpötilan ylläpitämiseksi.

Voit edelleen lisätä tai vähentää puhallusnopeutta painamalla kytkintä **17**.

"Ikkunoiden ja peilien pikalämmitys" -toiminto

Paina painiketta **16**. Sisäänrakennettu varoitusvalo syttyy.

Toiminnon avulla huurre ja jää poistetaan nopeasti tuuli- ja takalasisista, etusivulaseista ja sivupeileistä (automallikohtainen varuste). Ilmastointi ja takalasin lämmitys aktivoituvat automaattisesti.

Poistu toiminnosta painamalla painiketta **14** tai **16**.

Takalasinlämmitin

Paina painiketta **15**. Sisäänrakennettu varoitusvalo syttyy. Toiminnon avulla poistetaan huurre ja jää nopeasti takalasisista ja lämmitettävistä sivupeileistä (mallikohtainen varuste).

Tämä toiminto kytketään pois päältä painamalla painiketta **15** uudelleen. Jos painiketta ei paineta, huurteenpoisto lakkaa automaattisesti.

"A/C MAX" -toiminto

"A/C MAX" -toiminto kytkee ilmastointijärjestelmän täyden tehon, eivätkä laitteen kovaa ääntä tai liian viileää puhallusta pään tai käsien alueelle ehkäisevät automaattiset rajoitukset ole käytössä.

Tämä toiminto säätää seuraavat asiat automaattisesti:

- täysin kylmäsi ohjelmoitu lämpötila
- sisäilmankierto matkustajille
- ilmavirta suurimmalla teholla
- ilmastoinnin aktivointi

ILMANVAIHTOSUUTTIMET, LÄMMITYS JA ILMASTOINTI

– sisäilmankierto.

Kytke toiminto painamalla painiketta **12**. Poista ECO-tila käytöstä parhaan suorituskyvyn saamiseksi.

Ilmankierrätyksen kytkentä (ei raitisilmapuhallusta matkustamoon)

Toimintoa ohjataan automaattisesti, mutta se voidaan kytkeä myös käsin. Tällöin painikkeen **13** merkkivalo syttyy.



Huurun-/huurteenpoisto on aina ensisijainen sisäilmankiertoon nähden.

Käyttö käsin

Paina painiketta **13**. Sisäänrakennettu varoitusvalo syttyy.

Jos ilmamäärän säädin on kauan tässä asennossa, sisäilma voi muuttua tunkkaiseksi ja ikkunat voivat höyrystyä.

On suositeltavaa, että laite kytketään automaattiseen toimintatilaan painamalla painiketta **13** heti, kun sisäilmankiertoa ei enää tarvita.

ECO-tila



Voit kytkeä matkustamon lämmityksen ja

polttoaineenkulutukseen vaikuttavan ECO-tilan multimedianäytön **20** MULTI-SENSE-valikosta tai painamalla kytkintä **19**.

Multimedianäytössä **20** lämpötilan osoituksen alapuolella oleva ECO-merkkivalo osoittaa, että ECO-tila on aktivoitu.

Suosikit-toiminto



Ohjauspyörän säätimellä **21** voi autoversiokohtaisesti aktivoida seuraavat toiminnot aiemmin määritettyjen ja tallennettujen käyttäjäasetusten mukaisesti:

- Lämmitetty ohjauspyörä.
- istuinlämmitys
- takalasin lämmitin,

ILMANVAIHTOSUUTTIMIT, LÄMMITYS JA ILMASTOINTI

– sivupeilien lämmitys.

Lisätietoja tämän toiminnon ohjelmoinnista on multimedijajärjestelmän käyttöoppaassa.

Ilmastointilaitte: tiedot ja käyttöohjeet

Tiedot ja käyttöohjeet

Käyttöohjeita

Joissakin tapauksissa (ilmastointilaitte pysäytetty, sisäilmankierto kytketty, puhallusnopeus on nolla tai heikko jne.) huurua voi ilmaantua sivuikkunoihin ja tuulilasiin.

Poista mahdollinen huuru käyttämällä **ikkunoiden ja peilien pikalämmitystoimintoa**. Ehkäise sitten uuden huurun muodostuminen käyttämällä ilmastointilaitetta automaattisessa toimintatilassa.



Älä laita tuuletusjärjestelmään mitään (esimerkiksi jos autossa on paha haju).

Järjestelmä voi vaurioitua tai syttyä palamaan.

Polttoaineenkulutus

Poltonnesteenkulutus nousee (erityisesti kaupunkiajossa), kun ilmastointilaitte on käytössä.

Autoissa, joissa on käsikäyttöinen ilmastointilaitte, ilmastointilaitte tulee sammuttaa, kun sitä ei enää tarvita.

Neuvoja polttoaineenkulutuksen minimoimiseksi ja ympäristön suojelemiseksi

Pidä tuuletussuuttimet auki ja ikkunat kiinni ajettaessa. Jos auto on ollut pysäköitynä kuumalla säällä tai suorassa auringonpaisteessa, tuuleta sitä muutama minuutti ennen käynnistämistä saadaksesi kuuman ilman ulos.

Huolto

Katso lisätietoja tarkastusvälistä auton huoltokirjasta.



Käytä ilmastointilaitetta säännöllisesti, myös kovalla pakkasella, käynnistäen sen vähintään kerran kuukaudessa noin 5 minuutin ajaksi.

Toimintahäiriöt

Jos havaitset laitteessa toimintahäiriön, ota yhteys merkkihuoltoon.

– Huurteen- ja jäänpoiston tai ilmastoinnin teho laskee.

Ohjaamon raitisilmasuodatin saattaa olla tukkeutunut.

– Ilmastointilaitte ei tuota kylmää ilmaa.

Tarkista, että säätimien asennot ovat oikeat ja sulakkeet kunnossa. Muussa tapauksessa pysäytä toiminta.

Erikoistapaukset: hybridiversiot

Auton ilmastointijärjestelmää käytetään ajoakun jäähdyttämiseen.

Ilmastoinnin tehokkuuden pitkäaikainen lasku voi johtaa ajoakun ennenaikaiseen heikkenemiseen.

Vettä auton alla

Kun ilmastointilaitetta on käytetty pitkään yhtäjaksoisesti, auton alle voi tippua vettä. Tämä aiheuttaa tiivistymisestä.

ILMANVAIHTOSUUTTIMET, LÄMMITYS JA ILMASTOINTI



Älä irrota

ilmastointilaittejärjestelmän osia, jottei kylmäainetta pääse ulkoilmaan. Aine on vaarallista silmille ja iholle.

Kylmäaine

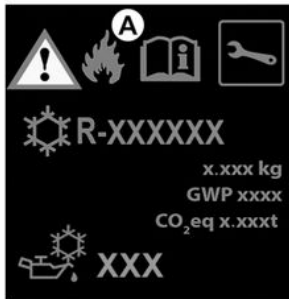

59952

Kylmäainepiiri (jonka komponenteista osa on ilmatiiviisti suljettu) voi sisältää fluorattuja kasvihuonekaasuja.

Automallista riippuen seuraavat tiedot on merkitty tarraan **A**, joka on kiinnitetty moottoritalaan.

Tietojen olemassaolo ja paikka tarrassa **A** ovat automallikohtaisia.



Kylmäaineen tyyppi



Ilmastointilaitteen sisältämän öljyn tyyppi



Tulenarka aine



Lue ohjeet auton käyttöoppaasta



Huolto

x,xxx kg	(1) Kylmäaineen määrä autossa.
GWP xxxxx	(2) Lämmittävä vaikutus ilmastoon (CO ₂ -vastaavuus).
CO ₂ -vastaavuus x,xx t	(3) Määrä painona ja hiilidioksidiekvivalenttina.

Lisätietoja

Merkinnän ja kylmäainetyypin mukaan:

Kylmäaine R-134yf

- (1) 0,420 kg tai E-Tech Full Hybrid -versioissa 0,520 kg
- (2) GPWP 4
- (3) 0,002 t



Älä irrota

ilmastointilaittejärjestelmän osia, jottei kylmäainetta pääse ulkoilmaan. Aine on vaarallista silmille ja iholle.



Katkaise sytytysvirta aina ennen moottoritalassa tehtäviä toimenpiteitä → 139.

MULTIMEDIA-LAITTEET

Multimedia-asetukset



Varusteiden sijainti ja toiminta voivat vaihdella automallin mukaan.

1. Multimedianäyttö
2. Multimediapistorasiat,
3. Säätimet ohjauspyörän alla.
4. Säätimet ohjauspyörän alla.
5. USB-C multimediapistorasiat takamatkustajille.



Katso lisätietoja multimediajärjestelmän käyttöohjeista.

USB-C-multimediapistorasiat 2 ja 5

USB-Cmultimediaportteja 2 ja 5 voidaan käyttää lisävarusteiden lataamiseen enintään 15 watin (5 voltin) teholla pistorasiaa kohti.

Huomautus: USB-C

2-multimediaportteja voi käyttää myös tiedonsiirtoon.



Älä kytke varusteita, joiden enimmäisteho ylittää 12 W.

Tulipalovaara.

Ohjauspyörän säätimet 4



Säätimillä voidaan käyttää puhelimen handsfree-toimintoja 6 ja äänikomentoja 7 (varustelun mukaan).

MULTIMEDIA-LAITTEET

Mikrofoni 8



Langaton lataus 9

(varusteista riippuva toiminto)

→ 302



Matkapuhelimen käyttö

Ota tämän tyyppisen laitteen käytössä huomioon sen maan lainsäädäntö, jossa ajat.

MATKUSTAMON VARUSTEET

Sähkötoimiset sivulasit

Järjestelmät toimivat, kun virta on kytketty tai katkaistu, kunnes kuljettajan ovi avataan (toimii noin 3 minuutin ajan).

4



Kuljettajan vastuu

Älä koskaan jätä avainkorttia autoon edes vähäksi aikaa, jos sinne

jää lapsi, muu henkilö, joka ei täysin kykene huolehtimaan itsestään, tai lemmikkieläin.

Tällainen henkilö tai lemmikkieläin voi vaarantaa oman tai muiden turvallisuuden käynnistämällä moottorin, käyttämällä sähkötoimisia laitteita, kuten sähkötoimisia lasinnostimia, tai lukitsemalla ovet vahingossa. Paina välittömästi ikkunan katkaisinta vastakkaiseen suuntaan, jos esim. raaja jää ikkunan väliin.

Vakavien vammojen riski.

SÄHKÖTOIMISET LASINNOSTIMET - IMPULSSIKYTKENTÄ



Paina tai vedä kytkintä lyhyesti niin pitkälle kuin mahdollista, jolloin ikkunalasi nousee ylös tai laskeutuu kokonaan alas. Voit pysäyttää ikkunan painamalla valitsinta uudelleen.

Huomaa: takalasis eivät laskeudu kokonaan.

Ohjaa kuljettajan istuimen kytkimellä:

1. kuljettajan ikkunannostinta
2. etumatkustajan ikkunannostinta
- 3 ja 5 takamatkustajien lasinnostimien ohjaukseen.

Paina matkustajan istuimelta kytkintä 6.



Huomautus: jos lasin reuna kohtaa esteen (esim. puunoksan) melkein suljettuna, lasi pysähtyy ja vetäytyy taaksepäin muutamia senttimetrejä.



Älä laita mitään nojaamaan raollaan olevaan ikkunaan: ikkunannostimet voivat vaurioitua.

MATKUSTAMON VARUSTEET



Matkustajaturvallisuus

Kuljettaja voi estää kaikkien takalasinostinten toiminnan painamalla painokytkintä **4**. Kojetauluun ilmestyy vahvistusviesti.

Impulssikytkennällä varustettua sähköikkunaa ei voi käyttää

Impulssikytkennällä varustetussa sähköikkunassa on ylikuormenemissuojaus: jos painat ikkunan kytkintä yli 16 kertaa peräkkäin, se siirtyy suojaustilaan (ikkuna lukkiutuu).

Voit

- Käytä sähköikkunan kytkintä vain hetken aikaa ja noin 30 sekunnin välein.
- Moottorin käydessä ikkunan lukitus avataan, kun sähköistä ikkunakytkintä ei ole käytetty noin 20 minuuttiin.

Ikkunoiden sulkeminen kaukoohjaimella

Kun ovet on lukittu ulkopuolelta, **kuljettajanoven lukituspainikkeen yli kaksi sekuntia kestävä painallus avainkortin handsfree-tilassa tai avainkorttia käyttämällä sulkee**

automaattisesti kaikki sivulasit, joissa on impulssikytkimellä toimiva sähköinen lasinnostin.

Järjestelmää on suositeltavaa käyttää ainoastaan silloin, kun käyttäjä näkee hyvin koko auton eikä ketään ole auton matkustamossa.



Kun suljet ikkunoita, varmista, että esimerkiksi kenenkään käsivarsi tai käsi ei ole autosta ulkona.

Vakavien vammojen riski.

Toimintahäiriöt

Jos ikkuna ei sulkeudu kunnolla, järjestelmä siirtyy pois impulssikytkentätilasta. Vedä painiketta useita kertoja peräkkäin, kunnes ikkuna sulkeutuu kokonaan (ikkuna nousee askel askeleelta) ja pidä tämän jälkeen painiketta painettuna (edelleen ikkunan sulkemisasennossa) yhden sekunnin ajan ja laske ja nosta lasi sitten kokonaan alustaaksesi järjestelmän uudelleen.

Vie auto tarvittaessa merkkihuoltoon.

Läpinäkymätön kattoluukku

Läpinäkymättömästä lasista valmistettu kattoluukku on jaettu kahteen osaan (etu ja taka).

Sen voi säätää täysin läpinäkymättömäksi tai läpinäkyväksi. Voit myös säätää vain yhden osan läpinäkymättömäksi (etu tai taka).

Kunkin muutoksen tai muutospyynnön yhteydessä näytetään kattoa esittävä animaatio.

Toiminta



Jos haluat **koko katosta** läpinäkymättömän tai läpinäkyvän, pidä kytkintä **1** painettuna.

MATKUSTAMON VARUSTEET

Jos haluat vaihtaa **yhden osan (edessä tai takana)**

läpinäkymättömään tai läpinäkyvään tilaan, paina kytkintä **1** lyhyesti niin monta kertaa kuin on tarpeellista.

Huomautus: ennen kuin painat kytkintä **1** uudelleen, odota, että aiemmin valittu toiminto tehdään loppuun.

Autoa on mahdollista käyttää myös äänikomennoilla (autoversion mukaan). Katso lisätietoja multimediajärjestelmän käyttöohjeista.

i Katto muuttuu täysin läpinäkymättömäksi, kun moottori on ollut sammutettuna useita minutteja tai kun ovet lukitaan.

i Kun kuljettajan ovi avataan, katto palautuu tilaan, jossa se oli edellisen moottorin sammutuksen tai ovien lukituksen aikana.

Toimintarajoitukset

Erittäin kylmissä sääolosuhteissa kattoluukun toiminta voi heikentyä

(liike vähenee) tai se saattaa lakata toimimasta.

Sisävalot

Katto- ja lukuvalot

Lukuvalot A, B tai C

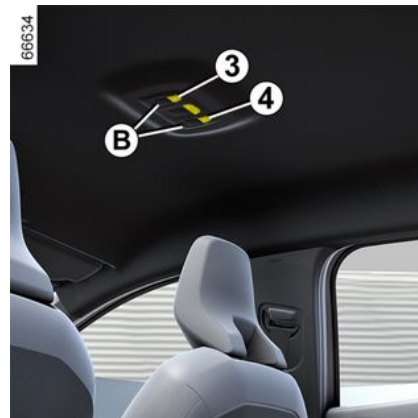
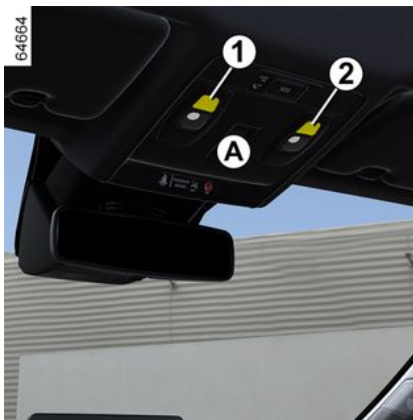

Ota pysyvä valaistus käyttöön painamalla:

– kytkintä **1** kuljettajan puolta varten;

MATKUSTAMON VARUSTEET

- kytkintä **2** etumatkustajan puolelta varten;
- kytkintä **3, 4** tai **5** (autoversion mukaan) takamatkustajia varten.

Aktivoi pysyvä valaistus painamalla kytkintä **2** kuljettajalle tai kytkintä **3** etumatkustajalle.

Huomautus: Autoissa, joissa on multimedianaäyttö, lukuvalojen sytyttyä ovien tai tavaratilan luukun avautuessa voidaan poistaa käytöstä tai ottaa käyttöön multimedianaäytön kautta → 112.

Kattovalo D



Painokytkimen **6** asennot:

- Valo palaa jatkuvasti.

- valo palaa, kun auton lukitus avataan tai jokin ovi avataan. Valo sammuu viiveen jälkeen, kun ovet on suljettu kunnolla.
- Valo sammuu välittömästi.

Käsinelokeron valot



Valo **4** syttyy, kun luukku avataan.

Tavaratilan valo



Valo **5** syttyy, kun tavaratila avataan.

i Kun ovien tai tavaratilan luukun lukitus avataan, kattovalot ja pistevalot syttyvät ja sammuvat tämän jälkeen viiveellä.

MATKUSTAMON VARUSTEET

Häikäisysuoja, peili

Häikäisysuojaus edessä



Laske häikäisysuoja **1**.

Ehostuspeilit

(varusteista riippuva toiminto)



Nosta kantta **2**. Valaistus **3** toimii automaattisesti.



Huolehdi, että peität ehostuspeilit suojakannella ajon aikana.

Loukkaantumisvaara

Pistorasia lisävarusteille



Voit käyttää liitäntöjä **1** ja **2**.

MATKUSTAMON VARUSTEET



Kytke vain varusteet,
joiden teho on enintään
120 W (jännite 12 V).

Käytettäessä useita
lisävarusteiden pistorasioita
samaan aikaan, kytkettyjen
lisävarusteiden yhteisteho saa
olla enintään 180 W.

Tulipalovaara.

MATKUSTAMON SÄILYTYSTILAT, MUUNNELTAVUUS

Säilytyslokerot etuovissa 1

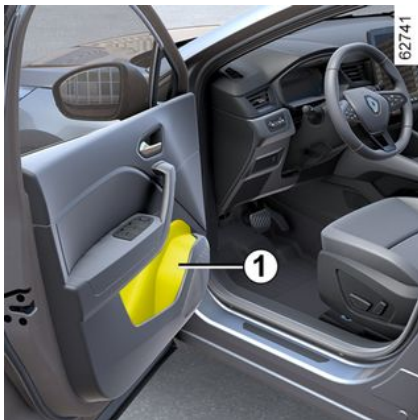

Tilaa 1,5 litran pullolle.



Kuljettajan istuimen jalkatilassa ei saa olla mitään esineitä. Irralliset esineet voivat joutua jarrutuksen yhteydessä polkimien alle ja estää niiden käytön.

Häikäisyuojan säilytyspaikka 2



Tässä voidaan säilyttää maksullisen moottoritien maksukuitit, kartat jne.

Keskikonsolin säilytyslokerokero3 / matkapuhelimen induktiolaturi 4



Lisätietoja induktiolaturista on multimediasysteemin käyttöoppaassa.



Älä säilytä avoimessa säilytyslokerossa painavia tai teräviä esineitä, jotka voivat äkillisessä kääntymisessä, jarrutuksessa tai törmäyksessä lentää matkustajien päälle.

MATKUSTAMON SÄILYTYSTILAT, MUUNNELTAVUUS

Keskikonsolin säilytyslokerot 5 ja 6



Älä säilytä avoimessa säilytyslokerossa painavia tai teräviä esineitä, jotka voivat äkillisessä kääntymisessä, jarrutuksessa tai törmäyksessä lentää matkustajien päälle.

Säilytyslokerot matkustajan puolella



Lokero avataan vetämällä kahvasta 7. Säilytyslokerossa voidaan pitää esimerkiksi A4-kokoisia asiakirjoja tai juomapulloa.

Keskikyynärnojan säilytyslokerot 8 ja 10

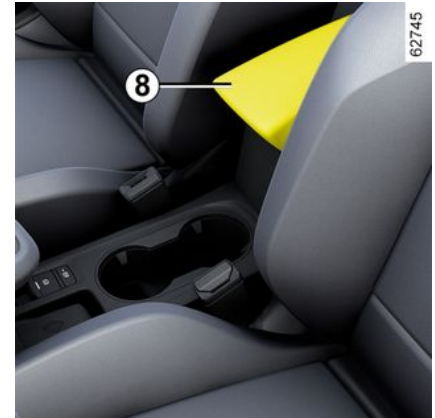

MATKUSTAMON SÄILYTYSTILAT, MUUNNELTAVUUS

Nosta liukuvan käsinojan kansi **8** painamalla **9**-painiketta.

Mukipidikkeet **11**

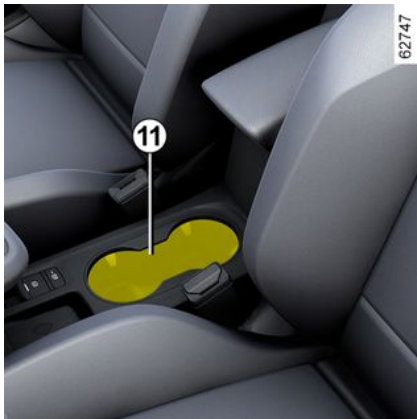

Ajoneuvosta riippuen kupinpidike voi olla varustettu kiinnityskoukuilla, jotka pitävät kupin paikallaan.

Säilytyslokerossa voidaan pitää esim. juomatölkkejä tai irrotettavaa tuhkakuppia.



Varo, ettei juomatölkkiliniessä olevasta astiasta valunut nestettä yli kaarteissa, kiihdytettäessä tai jarrutettaessa. **Vammutumisvaara, jos neste on kuumaa ja/tai valumisvaara.**

Säilytyslokerot takaovissa **12**



Tilaa 0,5 litran pullolle.

Takaistuimien lehtitaskut **13**



Älä säilytä avoimissa säilytyslokerossa painavia tai teräviä esineitä, jotka voivat äkillisessä kääntymisessä, jarrutuksessa tai törmäyksessä lentää matkustajien päälle.

TAVAROIDEN KULJETUS

Tavaratila

Lentokonepöytä takapaikalla

Irrottaminen



- Irrota molemmat kannatinlangat **1** tavaratilasta;
 - irrota hylly **2** nostamalla sitä (liike **A**);
 - irrota hylly vetämällä itseesi päin.
- Kun asetat sen takaisin paikalleen, noudata ohjeita päinvastaisessa järjestyksessä.



Älä pidä takahyllyn päällä matkatavaroita tai raskaita ja kovia esineitä. Irralliset esineet matkustamossa ovat vaarallisia matkustajille voimakkaassa jarrutuksessa tai onnettomuustilanteessa.

Liikkuva lattia

Tasaisen lattian asento



Tämän ansiosta saadaan tasainen lattia ja kaksi erillistä osiota tavaratilaan, kun takaistuimen selkänäköä käännetään alas.

TAVAROIDEN KULJETUS

Siirrettävä lattia **1** on liukukiskolla **2**.



Siirrettävän lattian sallittu kuorma: 100 kg tasaisesti jakautuneena.

4

Väliasento

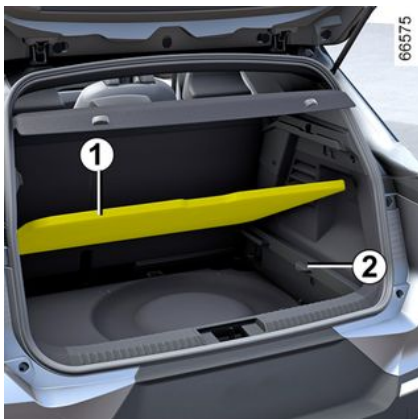

Kun lattia on lukitussa asennossa, päästään käsiksi tavaratilan maton alla oleviin työkaluihin.

- Poista siirrettävä lattia **1**;
- aseta se tavaratilaan liukukiskojen mukaisesti **2**.

Kun varustetta ei käytetä

(varusteista riippuva toiminto)

Näin tavaratilan tilavuutta voidaan lisätä.

- Poista siirrettävä lattia **1**;
- Siirrä takaistuinta eteenpäin takaistuimen sivulla olevan vivun → **51**;
- aseta siirrettävä lattia **1** tavaratilaan liukukiskon **2** alapuolelle.

Tavaroiden kuljettaminen tavaratilassa

Sijoita matkatavarat tavaratilaan siten, että suurin pinta on asetettu seuraavasti:

A



- takapenkin taakse, normaali kuorma (esimerkiksi **A**),

B



- etuistuimien selkänöjien taakse, kun takaistuimien selkänöjat on käännetty eteen ja matkatavaroita on paljon (esimerkiksi **B**).

Varmista, että kuljetettavat esineet jakautuvat tasaisesti kuormaustilassa.

Jos joudut kuljettamaan tavaraa takaistuimen käännetyn selkänöjan päällä, pääntuet on ehdottomasti ensin poistettava. Näin selkänöja saadaan mahdollisimman tiukasti istuinta vasten.

Huomautus: älä aseta tavaratilan pohjalle mitään, jos varapyörä tai renkaan täyttöpakkaus puuttuu.

64693

64692

TAVAROIDEN KULJETUS



Sijoita painavimmat esineet tavaratilan lattiaa vasten.

Käytä aina matkatavaroiden kiinnitykseen matkatavaratilan lattiaan sijoitettuja kiinnityslenkkejä **1**, jos ne kuuluvat auton varusteisiin. Tavaratila on kuormattava siten, etteivät esineet pääse siirtymään eteenpäin voimakkaassakaan jarrutuksessa. Kiinnitä takaistuinten turvavyöt lukkoihinsa silloinkin, kun takaistuimilla ei ole matkustajia.

Hinaaminen



Sallittu aisapaino, sallittu perävaununpaino (jarrullinen ja jarruton):

→ 364.

Vetokoukun valinta ja asentaminen

Vetokoukku (poikittaispalkki ja vetokoukku), jota ei ole alun perin asennettu autoon: vetokoukun ja kiinnikkeiden paino saa olla enintään 28 kg.

Kun vetolaite ei ole käytössä, se ei saa peittää valaistusta tai rekisterikilpeä.

Ota aina huomioon sen maan tieliikennelaki, jossa ajat.

Asennus ja käyttöä koskevat rajoitukset: katso lisätietoja laitteen opaskirjasta.

Käyttöohje kannattaa säilyttää auton muiden käsikirjojen yhteydessä.

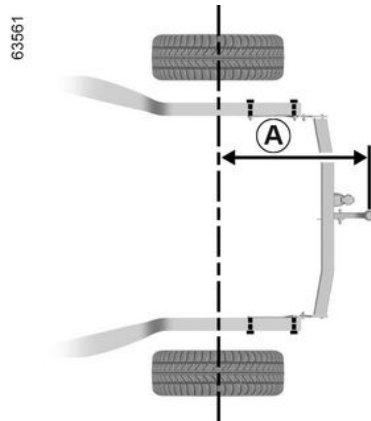

Maksimimitta **A**: 1 016 mm.

63562

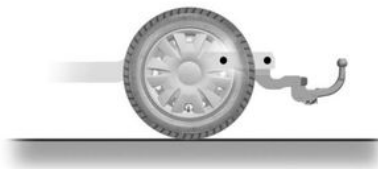

TAVAROIDEN KULJETUS

Kattotelineet

Kiinnityskohtien avaaminen



Avaa ovet päästäksesi käsiksi kiinnityskohtiin **1**.



Lisätietoja autoon sopivista varusteista ja opastusta niiden valinnassa saat merkiliikkeestä.

Katso kattokaarien asennusta ja käyttöä koskevat ohjeet varusteen asennusohjeesta.

Käyttöohje kannattaa säilyttää auton muiden käsikirjojen yhteydessä.

Sallittu kattokuorma → 364.



Valmistajan hyväksymien kattotelineiden mukana tulee asennusruuvit.

Ainoastaan näitä ruuveja saa käyttää kattotelineiden asentamiseen auton katolle.

Käyttöön liittyvät varoimenpiteet

Tavaratilan luukun avaaminen

Ennen kuin käytät tavaratilan luukkuja, tarkista kattokiskoihin kiinnitetyt tavarat ja/tai varusteet (pyöräteline, kuljetuslaatikko jne.). Niiden on oltava oikeassa asennossa ja kiinnitettyinä

niin, että tavaratilan luukku voi avautua oikein.

Spoileri A



Spoileriä tai takaluukkuja vasten ei saa kiinnittää mitään kantolaitetta (pyöräteline, kuljetuslaatikko jne.). Asenna kuljetuslaite valtuutetun jälleenmyyjän ohjeiden mukaisesti.

MOOTTORI TILAAAN PÄÄSY, TASOT

Konepelti



Konepelti avataan vetämällä kojelaudan vasemmalla sivulla olevaa vipua **1**.



Katkaise syytysvirta aina ennen moottoritilassa tehtäviä toimenpiteitä ➔ **139**.



Vältä painamasta konepeltiä: konepelti voi sulkeutua vahingossa.



Kaikki toimenpiteet ja muutokset auton 230 V:n sähköjärjestelmään (komponentit, kaapelit, liittimet, ajoakku) ovat ehdottomasti kiellettyjä.

Vakava palovamma- tai sähköiskuvaara, joka voi johtaa kuolemaan.

Myös jäähdyttimen puhallin voi

käynnistyä odottamatta.



-varoitustarra moottoritilassa muistuttaa sinua siitä.

Loukkaantumiswaara

Konepellin varmuuslukituksen avaus



Poista lukitus painamalla liuskaa **2** samalla, kun avaat konepellin.

5

MOOTTORI TILAAAN PÄÄSY, TASOT



Kun moottorin läheisyydessä tehdään toimenpiteitä, on otettava huomioon, että se voi olla kuuma. Myös jäähdyttimen puhallin voi

käynnistyä odottamatta.  -varoitustarra moottoritilassa muistuttaa sinua siitä.
Loukkaantumiswaara

ja oman turvallisuutesi vuoksi **kiinnitä** tuki pidikkeeseensä **3**.



Kun konepellin alla tehdään korjauksia, varmista, että tuulilasinyppyhkimen viiksi on pysäytysasennossa.
Loukkaantumiswaara



Varmista, että moottoritilaan ei jää mitään työskentelyn jälkeen (kangasta, työkaluja, jne.). Ylimääräiset esineet voivat vaurioittaa moottoria tai aiheuttaa tulipalon.



Etusäleikkö ja konepellin lukitusjärjestelmä on tarkistettava merkkihuollossa heti, jos niihin tulee törmäyksessä vähäinkin vaurio.

Konepellin avaaminen



Nosta konepelltiä, irrota tuki **5** kiinnikkeestä **6** käyttämällä kahvaa **4**

Konepellin sulkeminen

Tarkista ennen konepellin sulkemista, ettei moottoritilaan jää esim. työkaluja.

Konepelti suljetaan asettamalla tukitanko **5** pidikkeeseen **6**. Ota kiinni konepellin keskeltä ja laske sitä noin 30 cm päähän sulkemisasennosta ja päästä sitten irti. Konepelti sulkeutuu omalla painollaan.



Varmista, että konepelti on kunnolla kiinni. Varmista, ettei mikään häiritse lukkiutumista (sora, vaatteet jne.).

Moottoriöljy

Yleistä

Moottoriöljyä kuluu liikkuvien osien voiteluun ja jäähdytykseen. Tarpeen tullen öljytasoa tulee täydentää kahden öljynvaihdon välillä.

Tarpeen tullen öljytasoa on täydennettävä kahden öljynvaihdon välillä. Jos öljyä kuitenkin kuluu totutusajon jälkeen enemmän kuin 0,5 litraa 1 000 kilometriä kohti, vie auto tarkastettavaksi merkkihuoltoon.

MOOTTORI TILAA PÄÄSY, TASOT

Vaihtoväli: tarkista moottorin öljytaso säännöllisesti. Tarkista taso aina ennen pitkää ajomatkaa, sillä moottori saattaa vaurioitua liian alhaisen öljymäärän takia.

Öljytason tarkastus

Öljytaso luetaan, kun auto on pysäköitynä vaakasuoralle alustalle ja moottori on ollut jonkin aikaa sammutettuna.

Öljytason tarkan tarkistuksen ja enimmäistason ylityksen välttämisen (moottorin rikkoutumisen riski) varmistamiseksi on ehdottomasti käytettävä öljymittapuikkoa.

Autosta riippuen kojetaulun näyttö antaa varoituksen vain, kun öljytaso on minimissä.

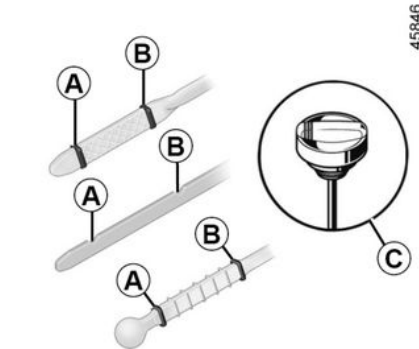

- ota öljymittatikku ulos ja pyyhi se puhtaalla ja nukkaamattomalla pyyhkeellä,
- Työnnä öljymittatikku pohjaan saakka (moottorit, joissa on ns. mittatulppa **C**: tulppa täytyy kiertää täysin kiinni).
- poista mittatikku uudelleen;
- lue taso: se ei saa koskaan laskea alle "mini" -tason **A** eikä ylittää "maxi" -tasoa **B**.

Kun taso on luettu, työnnä öljymittatikku aivan pohjaan saakka tai ruuvaa mittatulppa täysin kiinni.



Moottoriöljyn lisääminen

Käytä suppiloa tai suojaajättyöaukon alue, jotta moottoriöljyä ei pääse kuumalle moottorille tai millekään herkälle osalle (esim. sähkökomponentit).
Tulipalovaara.



Moottoriöljyn enimmäistason ylitys

Enimmäistäyttötaso **B** ei saa missään tapauksessa ylittyä, koska tämä voi vaurioittaa moottoria ja saasteenestöjärjestelmää. Jos enimmäistaso on ylittynyt, **älä käynnistä autoa**, vaan ota yhteys merkkihuoltoon.



Katkaise sytytysvirta aina ennen moottoritilassa tehtäviä toimenpiteitä ➔ **139**.

MOOTTORI TILAAAN PÄÄSY, TASOT

Lisäys, täyttö, tyhjennys

Moottoriöljyn lisäys/täyttö

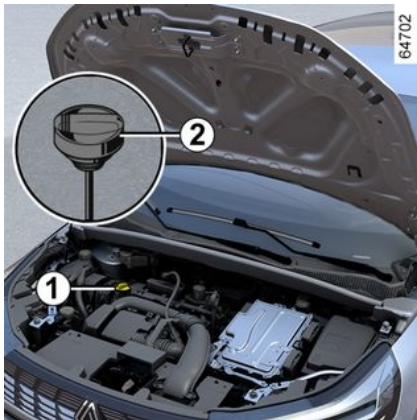

Auton tulee olla pysäköitynä vaakasuoralla alustalla, moottori pysähdyksissä ja kylmänä (esim. ennen auton käynnistystä aamulla).



Katkaise sytytysvirta aina ennen moottoritilassa tehtäviä toimenpiteitä → 139.



Älä ylitä tasoa "maxi" ja muista laittaa tulppa **1** ja öljyn mittatikku **2** paikoilleen.

- Löysää korkki **1**.
- täydennä taso (ohjeellinen täyttömäärä: öljymittatikon "mini"- ja "maxi"-merkkien välinen alue **2** on noin 0,9–2 litraa moottoriöljyä moottorimallista riippuen);
- Odota noin 20 minuuttia, kunnes öljy on valunut moottoriin.
- Tarkista taso öljyn mittatikulla **2** (katso edellä olevia ohjeita).

Kun taso on luettu, työnnä öljymittatikku aivan pohjaan saakka tai ruuvaa mittatulppa täysin kiinni.



Moottoriöljyn lisääminen

Käytä suppiloa tai suojaa täyttöaukon alue, jotta moottoriöljyä ei pääse kuumalle moottorille tai millekään herkälle osalle (esim. sähkökomponentit).
Tulipalovaara.

Öljynvaihto

Vaihtoväli: katso lisätietoja auton huoltokirjasta.

Täyttömäärä

Katso lisätietoja auton huoltokirjasta tai ota yhteys merkkihuoltoon. Varmista aina moottoriöljyn taso mittatikulla edellä kuvatulla tavalla (määrä ei saa koskaan olla alarajan alapuolella eikä ylärajan yläpuolella).

Moottoriöljyn laatu

Katso lisätietoja auton huoltodokumentista.



Moottoriöljyn enimmäistason ylitys Enimmäistäyttötaso ei saa missään

tapauksessa ylittyä, koska tämä voi vaurioittaa moottoria ja saasteenestojärjestelmää. Jos enimmäistaso on ylittynyt, **älä käynnistä autoa**, vaan ota yhteys merkkihuoltoon.

MOOTTORI TILAAAN PÄÄSY, TASOT



Moottoriöljyn vaihto:

jos suoritat öljynvaihdon moottorin ollessa vielä lämmin, varo, ettei kuuma öljy aiheuta palovammoja.



Jos taso laskee tavallisuudesta poikkeavan nopeasti ja sama toistuu useita kertoja, vie auto välittömästi merkkihuoltoon.



Kun konepellin alla tehdään korjauksia, varmista, että tuulilasinyppyhkimen viiksi on pysäytysasennossa.

Loukkaantumisvaara



Öljyn lisääminen ja/tai öljymäärän tarkistus:

Kun lisää öljyä tai tarkistat öljymäärän, varmista, ettei öljyä tipu moottorin osien päälle.

Sulje tulppa ja aseta öljyn mittatikku tiukasti paikalleen, jotta öljyä ei roisku kuumien moottorin osien päälle.

Tulipalovaara.



Kun moottorin läheisyydessä tehdään toimenpiteitä, on otettava huomioon, että se voi olla kuuma. Myös jäädyttimen puhallin voi

käynnistyä odottamatta.



-varoitustarra moottoritulassa muistuttaa sinua siitä.

Loukkaantumisvaara



Älä pidä moottoria käynnissä suljetussa tilassa. Pakokaasut ovat hengenvaarallisia.

Jäähdytysneste

Polttomoottorin jäähdytysneste



Kun sytytysvirta on katkaistuna ja auto on tasaisella alustalla, tason **kylmänä** on oltava jäähdytysnestesäiliössä olevien merkkien "MINI" ja "MAXI" välissä **1**.

Lisää jäähdytysnestettä **kylmänä**, ennen kuin taso laskee MINI-merkkiin asti.

MOOTTORI TILAAAN PÄÄSY, TASOT

Nestetason tarkastusväli

Tarkista jäähdytysnesteen taso säännöllisesti (liian vähäinen jäähdytysnestemäärä aiheuttaa vakavia polttomoottorin vaurioita).

Jos jäähdytysnestettä pitää lisätä säiliöön, käytä ehdottomasti huoltopalvelun hyväksymää tuotetta:

- jäähdytysnesteen pakkasuojan,
- jäähdytysjärjestelmän korroosioneston.



Katkaise sytytysvirta aina ennen moottoritilassa tehtäviä toimenpiteitä ➔ 139.

Vaihtoväli

Katso lisätietoja auton huoltodokumentista.



Jos taso laskee tavallisuudesta poikkeavan nopeasti ja sama toistuu useita kertoja, vie auto välittömästi merkkihuoltoon.



Kun konepellin alla tehdään korjauksia, varmista, että tuulilasinyyhkimen viiksi on pysäytysasennossa.
Loukkaantumiskaava



Jäähdytysjärjestelmän töitä ei saa tehdä, jos polttomoottori on lämmin.
Palovammariski.

Sähköisen vetojärjestelmän jäähdytysneste



Tämä järjestelmä on erilainen kuin polttomoottorissa. Sitä käytetään sähkömoottorin jäähdyttämiseen.

Tason tarkastus

Kierrä korkki **2** irti jäähdytysnestesäiliöstä, kun sytytysvirta on pois päältä ja auto on pysäköity vaakasuoralle alustalle.

Kylmänä **tason** tulisi olla kanavan sisäpuolella olevien merkien "MIN" **3** ja "MAX" **4** välissä.

Nestetason tarkastusväli

Tarkista jäähdytysnesteen taso säännöllisesti (liian vähäinen

MOOTTORI TILAAAN PÄÄSY, TASOT

jäähdytysnesteen määrä aiheuttaa vakavia vaurioita virtapiirille).

Jos sitä pitää lisätä, ota yhteys merkkihuoltoon lisäyksen suorittamiseksi.



Katkaise sytytysvirta aina ennen moottoritilassa tehtäviä toimenpiteitä ➔ 139.

Vaihtoväli

Katso lisätietoja auton huoltodokumentista.



Jos taso laskee tavallisuudesta poikkeavan nopeasti ja sama toistuu useita kertoja, vie auto välittömästi merkkihuoltoon.



Kun konepellin alla tehdään korjauksia, varmista, että tuulilasinyppyhkimen viiksi on pysäytysasennossa.

Loukkaantumiswaara



Jäähdytysjärjestelmän töitä ei saa tehdä, jos polttomoottori on lämmin.

Palovammariski.

Täyttötasot, suodattimet

Jarrunestetaso



Jarrunesteen taso tulee tarkistaa säännöllisesti. Erityisesti taso tulee tarkistaa silloin, kun huomaat jarrutustehon hiukankin muuttuneen.

Taso tarkistetaan moottorin ollessa sammutettuna ja auton ollessa vaakasuoralla alustalla.

Täyttötaso 5

Jarrunesteen taso laskee normaalisti sitä mukaa, kun jarrukengät kuluvat, mutta se ei saa kuitenkaan alittaa kohtaa "MINI"

Jos haluat tarkistaa jarrulevyjen ja jarrurumpujen kulumisasteen itse, hanki myyntiverkostosta tai valmistajan Internet-sivujen kautta julkaisu, jossa tarkastusmenetelmä selitetään.

Täyttö

Hydraulipiirille tehtävien töiden yhteydessä nestettä on aina lisättävä. Työn saa suorittaa ainoastaan asiantuntija.

Järjestelmään on ehdottomasti täytettävä huoltopalvelun suosittelemaa jarrunestettä. Jarrunestepullon on oltava suljettu sinetillä laadun takaamiseksi.

Vaihtoväli

Katso lisätietoja auton huoltodokumentista.



Jos taso laskee tavallisuudesta poikkeavan nopeasti ja sama toistuu useita kertoja, vie auto välittömästi merkkihuoltoon.

5

MOOTTORI TILAAAN PÄÄSY, TASOT



Kun moottorin läheisyydessä tehdään toimenpiteitä, on otettava huomioon, että se voi olla kuuma. Myös jäähdyttimen puhallin voi

käynnistyä odottamatta. 
-varoitustarra moottoritulassa muistuttaa sinua siitä.
Loukkaantumiswaara

Lasinpesunestesäiliö



Täyttö

Moottorin ollessa sammutettu avaa korkki **6**. Täytä pesunestettä, kunnes nesteeseen pinta näkyy täyttöaukosta, ja aseta tulppa paikalleen.

Huomautus: tarkista säännöllisesti säilön taso ja lisää nestettä tarvittaessa, ennen kuin lähdet ajamaan.

Pesuneste

Lasinpesuneste. Käytä talvella pakkasenkestävää pesunestettä. Käytä merkkihuollon hyväksymiä tuotteita.

Huomautus: älä käytä hanavettä (ilmauspumppu voi vaurioitua, pumppuun ja suihkuttimiin voi kertyä kalkkia).

Pesunestesuuttimet

Jos haluat säätää tuulilasipesulaitteen suuttimien korkeutta, käänny merkkihuollon puoleen.



Katkaise sytytysvirta aina ennen moottoritulassa tehtäviä toimenpiteitä → 139.

Suodattimet

Suodatinelementit (ilma-suodatin, raitisilma-suodatin jne.) tulee vaihtaa autoon tehtävien huoltotoimenpiteiden aikana.

Suodatinpanosten vaihtoväli: katso lisätietoja auton huoltokirjasta.



Kun konepellin alla tehdään korjauksia, varmista, että tuulilasinyyhkimen viiksi on pysäytysasennossa.
Loukkaantumiswaara



Kun moottorin läheisyydessä tehdään toimenpiteitä, on otettava huomioon, että se voi olla kuuma. Myös jäähdyttimen puhallin voi

käynnistyä odottamatta. 
-varoitustarra moottoritulassa muistuttaa sinua siitä.
Loukkaantumiswaara

AKKU:

12 V:n apuakku

Tavaratilassa



12 V:n apuakku, joka sijaitsee tavaratilassa, tuottaa auton avaamiseen/sulkemiseen ja laitteiden käyttämiseen tarvittavan virran.

Älä avaa sitä äläkä lisää nestettä.

12 V:n apuakun **1** varaustaso voi laskea etenkin, jos ajoneuvoa käytetään seuraavissa tilanteissa:

- ulkolämpötila laskee
- sähköä kuluttavia toimintoja on käytetty pitkään sytytysvirta katkaistuna;
- pysäköintiaika on pitkänytynyt.



Oman turvallisuutesi ja auton elektronisten laitteiden (valot, tuulilasinpyyhkimet, hätäjarrutustehostin jne.) asianmukaisen toiminnan vuoksi 12 V:n apuakun työt (poisto, akkukaapeleiden irtikytkentä jne.) **on ehdottomasti** annettava pätevän ja ammattitaitoisen henkilön tehtäväksi.

Vaarana on vakava palovamma tai sähköisku.

Noudata **ehdottomasti**

huoltokäsikirjassa annettuja vaihtovälejä. Älä ylitä niitä.

Akku on erityisakku. Pidä huoli, että se vaihdetaan vastaavaan akkuun.

Ota yhteys merkkihuoltoon.



Noudata akun ohjeita:

2. Älä käsittele akkua avotulen läheisyydessä äläkä tupakoi.
3. suojalaseja on käytettävä;
4. säilytä lasten ulottumattomissa,
5. varo räjähtävää,
6. lue käyttöopas;
7. varo syövyttävää.



12 V:n apuakun irrottaminen on kielletty.
Vaarana on vakava palovamma tai sähköisku.

PUHDISTUS

Korin kunnossapito

Hyvin hoidettu ajoneuvo pysyy kunnossa pidempään.

On suositeltavaa puhdistaa ajoneuvo ulkopuolelta säännöllisesti.

Autoon on valmistusvaiheessa tehty erittäin tehokas ruostesuojakäsittely. Silti seuraavat seikat vaikuttavat korin kuntoon:

Ilmassa olevat syövyttävät aineet

- Ilmansaasteet (kaupungeissa ja teollisuusalueilla)
- ilman suolapitoisuus (rannikkoseudut, erityisesti kuumalla säällä)
- vuodenaikaan liittyvät olosuhteet ja ilmankosteus (tiesuola talvella, katujen pesuvesi jne.).

Liikenteestä ja paikoituksesta aiheutuneet vauriot

Pintaa naarmuttavat tekijät

Ilmassa tuulen mukana kulkeva pöly ja hiekka, muiden autojen lennättämä kura ja kivet jne.

Sinun täytyy noudattaa tiettyjä varoitoimenpiteitä.

Toimi seuraavasti

Pese auto usein, **moottori sammutettuna**, valmistajan suosittelemilla pesuaineilla (ei koskaan

pintaa hiovilla tuotteilla). Huuhtele huolellisesti etukätein suihkupesurilla:

- puista tippuvat eritteet (pihka) sekä ilmansaasteet
- kura ja savi, jotka muodostavat pyörien koteloihin ja alustaan kostean kerrostuman,
- **lintujen ulosteet, jotka reagoivat kemiallisesti maalin kanssa, minkä vuoksi maalipinta himmenee nopeasti ja saattaa jopa irrota.**

Pese auto **välittömästi**, kun huomaat edellä mainittuja tahroja. Pelkkä kiillotus ei poista niitä;

– suola etenkin pyörien koteloidissa ja alustassa ajettuasi suolatulla tiellä.

Poista autosta säännöllisesti kasviperäiset epäpuhtaudet (esim. pihka ja lehdet).

Sorapintaisilla teillä kannattaa pitää tarpeeksi pitkä turvaväli edellä kulkevaan autoon. Näin vältetään myös auton maalipinnan kiveniskut.

Paikkamaalaa tai -maalauta maalipinnan vauriot viipymättä, jotta ruostetta ei pääse muodostumaan.

Jos autossa on voimassa oleva takuu korin ruostevaurioiden varalta, muista suorittaa määräaikaistarkastukset. Katso lisätietoja Takuuja huoltokirjasta.

Noudata auton pesua koskevia määräyksiä (esim. kaupungin

järjestyssäännoissa olevaa kieltoa pestä autoja katuosuuksilla).

Kun peset ajoneuvoa painepesulaitteella, noudata seuraavia varotoimia:

– Varmista, että ajoneuvosi maalipinta tai puhdistettava alue tai komponentti on yhteensopiva tämäntyyppisen pesun kanssa.

– Varmista, että laitteen tuottama paine on alle 100 bar.

– Pidä pesun aikana ruiskutussuutin vähintään 15 cm:n päässä ajoneuvosta ja tarkista, että veden virtausnopeus on alle 15 litraa/ minuutti.

– Älä pese jatkuvasti samaa aluetta, iskukohtia tai tiivisteitä (maalin vaurioitumisen vaara, tiivisteiden irtoaminen jne.).

Jos mekaanisten osien, saranoiden ja muiden vastaavien osien puhdistus on välttämätöntä, ne pitää käsitellä puhdistuksen jälkeen uudelleen teknisten palvelujemme hyväksymillä suoja-aineilla.



Suosittellemme puhdistusaineita, joita voit tiedustella merkkiliikkeistä.

PUHDISTUS

Älä tee seuraavaa

Älä pese autoa auringonpaisteessa tai pakkasella.

Älä raaputa auton pinnasta kuraa tai likatahroja, ellei korin maalipintaa ole ensin kasteltu.

Älä anna auton likaantua kerta toisensa jälkeen pesemättä sitä välillä.

Älä jätä pieniäkään maalivaurioita korjaamatta, sillä niihin syntyy ruostetta.

Älä poista tahroja korista sellaisilla aineilla, jotka eivät ole valmistajan suosittelemia, sillä ne voivat vaurioittaa maalipintaa.

Älä aja toistuvasti lumisilla ja kuraisilla teillä, jos et pese autoa välillä.

Erityisesti pyöränkotelot ja alusta tulee pestä huolellisesti.



Älä poista rasvaa seuraavista osista äläkä pese niitä korkeapainepesurilla tai tuotteilla, joita valmistaja ei ole hyväksynyt:

- mekaaniset osat (esim. moottoritila);
- pyörät (esim. jarrujärjestelmän komponentit, kuten jarrusatulat)
- alusta
- saranoidut osat (esim. ovien sisäpuoli)

– maalatut ulkopuolen muoviosat (esim. puskurit).

Se voi johtaa osien ruostumiseen tai toimintahäiriöihin.

Mattapintaisten autojen erityispiirre

Tällainen maali edellyttää tiettyjä varoitoimenpiteitä.

Toimi seuraavasti

Pese auto käsin runsaalla vedellä ja pehmeällä liinalla, sienellä tai vastaavalla.

Älä tee seuraavaa

Käytä vahapohjaisia tuotteita (kiillotus).

Hankaa voimakkaasti.

Käytä autoa harjallisessa autopesussa.

Liimaa tarroja maaliin (maali voi kärsiä).



Pese autoa painepesulaitteella.

Harjallinen autopesu

Siirrä tuulilasinyppyhkimen vipu pysäytysasentoon ➔ 130 .

Tarkista auton ulkoisten varusteiden, lisäajovalojen ja taustapeilien kiinnitys ja kiinnitä lasinyppyhkimet teipillä.

Irrota radioantenni (jos autossa on sellainen).

Tarkista, että polttoaineen täyttöluukku on kiinni, ja lukitse ajoneuvo.

Muista irrottaa liimanauha ja aseta antenni paikoilleen, kun pesu on ohi.

Ajovalojen, antureiden ja kameroiden puhdistaminen

Pyyhi ne puhtaaksi pehmeällä rievulla tai trasselilla.

Jos pinta ei puhdistu tällä tavalla, kostuta riepu saippuaveteen ja pyyhi kankaalla tai trasselilla.

Kuivaa varovasti pehmeällä kuivalla rievulla.

Älä käytä ajovaloyksiköiden puhdistamiseen alkoholia sisältäviä tuotteita äläkä raapivia työkaluja (esim.: jääraappaa).

Puhdistustarrat, koristekalvot jne.

Toimi seuraavasti

Pyyhi ne puhtaaksi pehmeällä rievulla tai trasselilla.

PUHDISTUS

Kostuta kevyesti saippuavedellä ja pyyhi sitten puhtaaksi pehmeällä liinalla tai trasselilla.

Kuivaa varovasti pehmeällä kuivalla rievulla.

Älä tee seuraavaa

Käytä alkoholipohjaisia puhdistustuotteita.

Käytä apuvälineitä (esim. raappaa).

Hankaa voimakkaasti.



Pese autoa painepesulaitteella.

Verhoilun kunnossapito

Hyvin hoidettu ajoneuvo pysyy kunnossa pidempään. On suositeltavaa puhdistaa ajoneuvon sisäosat säännöllisesti.

Tahrat tulee aina poistaa pikaisesti.

Käytä kaikkiin tahroihin **kylmää (tai haaleaa) luonnonsaippuasta valmistettua saippuavettä**.

Pesuaineiden käyttö (astianpesuaine, pulverit, alkoholipitoiset aineet...) on kielletty.

Pyyhi se puhtaaksi pehmeällä rievulla.

Huuhtele ja pyyhi ylimääräinen vesi pois.

Multimediapaneeli

Näytön huolto riippuu multimediajärjestelmän tyypistä. Katso lisätietoja multimediajärjestelmän käyttöohjeista.

Näyttöruudut

(esim. kojetaulu, kello, ulkolämpötilan näyttö)

Pyyhi ne puhtaaksi pehmeällä rievulla tai trasselilla.

Jos pinta ei puhdistu tällä tavalla kunnolla, pyyhi se saippuaveteen kostutetulla pehmeällä rievulla (tai trasselilla), ja poista saippua sitten toisella pehmeällä kankaalla tai kostutetulla trasselilla.

Kuivaa **varovasti** pehmeällä kuivalla rievulla.

Älä käytä puhdistusaineita, joissa on alkoholia, äläkä ruiskuta pinnalle nesteitä.

Turvavyöt

Turvavyöt tulee pitää puhtaana.

Käytä turvavyöiden pesuun valmistajan suosittelemia puhdistusaineita (kysy merkiliikkeistä) tai haaleaa saippuavettä. Levitä puhdistusaine

vyöhön pesusienellä ja kuivaa se rievulla.

Tahrannoistoja värjäysaineiden käyttö on kielletty.

Tekstiilit (istuimet, ovien verhoilu, jne.)

Poista pöly **säännöllisesti** tekstiileistä.

Nestemäinen tahra

Käytä saippuavettä.

Imeytä tai taputtele kevyesti (älä hankaa) pehmeällä pyyhkeellä. Huuhtele ja imeytä ylimääräinen neste.

Kiinteä tai tahmea tahra.

Poista kiinteä tai tahmainen aine **välittömästi** lastalla varoen (estä tahrannon leviäminen käsittelemällä sitä reunoilta keskustaa kohti).

Jos kyseessä on nestemäinen tahra, puhdistaa se ohjeiden mukaisesti.

Karamellit ja purukumit

Aseta tahrannon päälle jääpala, jotta se kovettuu, ja toimi sitten samalla tavalla kuin kiinteän tahrannon yhteydessä.



Jos sinulla on kysymyksiä sisäosien huollosta ja/tai et ole tyytyväinen tuloksiin, ota yhteys jälleenmyyjään.

PUHDISTUS

Ajoneuvon alkuperäisten irrotettavien osien irrottaminen/kiinnittäminen

Jos sinun on irrotettava varusteita autoa puhdistaessasi (esimerkiksi matot), aseta ne aina takaisin asianmukaiselle puolelle autoa (kuljettajan matto kuljettajan puolelle, jne.) ja kiinnitä ne varusteen mukana tulevilla kiinnitysosilla (esimerkiksi kuljettajan matto tulee kiinnittää esiasennetuilla kiinnikkeillä).

Varmista joka tapauksessa ajoneuvon ollessa pysähdyksissä, että mikään ei voi häiritä ajamista (poljinten painamista vaikeuttavat esteet, kengän kannan juuttuminen maton poimuun, jne.).

Älä tee seuraavaa

Aseta hajuunpoistajan ja hajuveden kaltaisia esineitä tuuletussuutinten lähelle, koska tämä voi vahingoittaa kojelaudan verhoilua.



Käytä painepesuria tai suihkeita matkustamossa:

painepesulaitteiden huolimaton käyttö voi vaurioittaa esim. matkustamon sähkölaitteita tai elektronisia järjestelmiä.

RENKAAT

Renkaat

Renkaiden ja pyörien turvallisuus

Renkaat ovat ainoa yhteys ajoneuvon ja tien välillä. Sen takia on tärkeää pitää ne hyvässä kunnossa.

Sinun tulee ehdottomasti noudattaa ajoneuvoasetuksen määräyksiä.

Renkaiden huolto



Renkaiden tulee olla hyvässä kunnossa ja kulutuspinnan riittävän paksu. Teknisten palvelujemme suosittelemissa renkaissa on kulumisen osoittimet **1**, jotka ovat **renkaan kulumisastetta osoittavia**

kohoumia kulutuspinnan urien pohjalla.



Ajotavat, kuten "jalkakäytävälle nouseminen", voivat vahingoittaa renkaita ja vanteita sekä muuttaa etutai taka-akseliston säätöä ja pyöränsuuntausta. Varmistuta niiden kunto merkkihuollossa.

Kun kulutuspinta on kulunut kohoumien tasolle, **ne tulevat näkyviin 2. Renkaat on heti vaihdettava. Tällöin kulutuspinnan urien syvyys on enää vain 1,6 mm ja renkaan pitokyky märällä tiellä on huono.**

Auton ylikuormitus, pitkät matkat moottoritieillä, varsinkin kuumalla säällä, tai jatkuva ajo huonopintaisella tiellä kuluttavat renkaita tavallista nopeammin, jolloin niiden turvallisuus heikkenee.

Rengaspaineet

Noudata suositeltuja rengaspaineita (muista tarkastaa myös vararenkaan paine). Tarkista rengaspaineet vähintään kerran kuussa sekä aina

ennen pitkiä ajomatkoja (katso kuljettajan oven sivussa olevaa tarraa).



Väärä rengaspaine aiheuttaa renkaiden ennenaikaista kulumista, ja renkaat kuumenevat tavallista enemmän. Tämä vaikuttaa renkaiden turvallisuuteen seuraavasti:

- Renkaiden pito alenee.
- On olemassa rengasrikon vaara, kun renkaan pinta rapautuu.

Rengaspaine säädetään kuorman ja ajonopeuden mukaan. Säädä paineet käyttöolosuhteiden mukaan (katso lisätietoja kuljettajan oven sivuun liimatusta tarrasta).

Paine on tarkastettava kylmästä renkaasta. Kuumalla säällä tai suurella tuntinopeudella ajamisen jälkeen mitattu rengaspaineen arvo ei ole luotettava.

Jos rengaspainetta ei voida tarkistaa **kylmistä renkaista, annettuihin arvoihin täytyy lisätä 0,2–0,3 baaria (tai 3 PSI).**

RENKAAT

Kuuman renkaan painetta ei saa missään tapauksessa pienentää.



Huomio: Puuttuva tai huonosti kierretty venttiilitulppa voi vahingoittaa renkaiden

tiivisteitä ja alentaa rengaspainetta.

Varmista aina, että venttiilin tulpat ovat samanlaiset kuin alkuperäiset tulpat ja että ne on kierretty kokonaan paikoilleen.

Rengaspainevaroittimella varustettu auto

Jos rengaspaine on liian alhainen (esim. rengasriikon vuoksi), merkkivalo



syttyy kojetauluun → 163.

Vararengas

→ 330, → 331.

Renkaiden vaihtaminen keskenään

Renkaiden vaihtamista keskenään (eri akselleille) ei suositella.

Renkaiden vaihtaminen vanteelle



Huomautus turvallisuudesta ja voimassa olevan lainsäädännön

noudattamisesta.

Kun renkaat vaihdetaan, autossa saa käyttää samanaikaisesti ainoastaan samanmerkkisiä, keskenään samantyyppisiä, rakenteeltaan samankaltaisia ja samalla rengaskokomerkinnällä varustettuja renkaita.

Renkaita koskevat ohjeet: maksimikuorman ja

nopeusluokan on oltava vähintään yhtä suuret kuin alkuperäisissä renkaissa tai täytettävä valtuutetun jälleenmyyjän suositukset.

Näiden ohjeiden noudattamatta jättäminen voi vaarantaa turvallisuutesi ja kumota autosi vaatimustenmukaisuuden.

Auton hallinnan menetyksen vaara.

Renkaiden lisävarusteet talvikäyttöön

Lumiketjut

Lumiketjuja ei saa koskaan asentaa takapyöriin.

Jos autoon on asennettu alkuperäistä rengaskokoa suuremmat renkaat, **lumiketjuja ei voida ehkä enää asentaa.**

Renkaan pyörimissuunnan merkintä

Rengas, jossa on pyörimissuuntaa osoittava merkintä, voidaan asentaa ainoastaan yhteen suuntaan. Noudata pyörimissuunnan merkintää.

Jos rengas joudutaan esimerkiksi rengasriikon jälkeen asentamaan pyörimissuunnan merkinnän vastaisesti, aja varovasti etenkin märällä tiellä, koska renkaan tekniset ominaisuudet eivät tällöin vastaa ajo-olosuhteita.



Lumiketjut voidaan asentaa ainoastaan **auton** alkuperäiseen rengaskokoon.

Talvirenkaat tai kitkarenkaat

Talvirenkaat pitää asentaa **kaikkiin neljään pyörään**, jotta pito säilyisi.

RENKAAT

Huomio: renkaiiin on voitu merkitä pyörimissuunta ja enimmäisnopeus, mikä voi olla pienempi kuin autosi huippunopeus.

Nastarenkaat

Nastarenkaita saa käyttää ainoastaan kohdemaan lainsäädännössä määrättyinä aikana. Niiden käytössä tulee ottaa huomioon lakisääteiset nopeusrajoitukset.

Kun autoon asennetaan nastarenkaat, täytyy ainakin molempiin etupyöriin asentaa samanlaiset nastarenkaat.



18" pyörissä ei voi käyttää lumiketjuja.

Jos haluat käyttää ketjuja, autoon on asennettava **erikoisvarusteet**.

Kysy lisätietoja jälleenmyyntiliikkeestä.



Kysy lisätietoja jälleenmyyjältä, joka osaa auttaa autoosi sopivien varusteiden valinnassa.

Rengaspaineet

Tarra A



Avaa ovi, jotta voit lukea sen.

Rengaspaine on tarkastettava kylmästä renkaasta.

Jos rengaspainetta ei voida tarkistaa kylmistä renkaista, ilmoitettuja arvoja on korotettava 0,2–0,3 baaria (tai 3 PSI:tä) oikean paineen saamiseksi. Kuumen renkaan painetta ei saa missään tapauksessa pienentää.

Rengaspaineet on sovitettava auton käyttöoloihin (ajo tyhjänä, kuormassa, moottoritiellä jne.). Noudata suositeltuja rengaspaineita (muista tarkastaa myös vararenkaan paine).

Tarkista rengaspaineet vähintään kerran kuussa ja aina ennen pitkää ajomatkaa.

Jos varusteena, nollaa rengaspaineen ohjearvo → **163** jokaisen rengaspaineen lisäämisen tai säädön jälkeen.

Rengaspainevaroittimella varustettu auto

Jos rengaspaine on liian alhainen (esim. rengasrikon vuoksi), merkkivalo



syttyy kojetauluun → **163**.

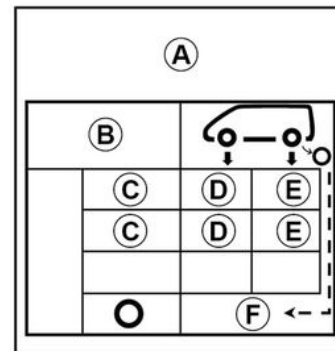

B. : auton renkaiden koko.

C. : oletettu ajonopeus.

D. : eturenkaiden ilmanpaine.

E. : takarenkaiden ilmanpaine.

RENKAAT

F : varapyörän rengaspaine.



Ajoneuvo on kuormattu täyteen (suurin sallittu kokonaismassa) ja

vetää perävaunua

Enimmäisnopeus saa olla **100 km/h, ja rengaspainetta tulee nostaa 0,2 baaria → 364. Rengasrikon vaara.**

Renkaiden ja lumiketjujen turvallinen käyttö: lisätietoja renkaiden huollosta ja lumiketjujen käytöstä (automallin mukaan) → 322.



Huomautus turvallisuudesta ja voimassa olevan lainsäädännön

noudattamisesta.

Kun renkaat vaihdetaan, autossa saa käyttää samanaikaisesti ainoastaan samanmerkkinisiä, keskenään samantyyppisiä, rakenteeltaan samankaltaisia ja samalla rengaskokomerkinällä varustettuja renkaita.

Renkaiden maksimikuorman ja nopeusluokan on oltava vähintään yhtä suuret kuin alkuperäisissä renkaissa tai täytettävä valtuutetun jälleenmyyjän suositukset.

Näiden ohjeiden noudattamatta jättäminen voi vaarantaa turvallisuutesi ja kumota autosi vaatimustenmukaisuuden.

Auton hallinnan menetyksen vaara.

RENKAAN TÄYTTÖPAKKAUS



6

RENKAAT



Täyttöpakkauksen avulla voidaan korjata renkaat, joiden kulutuspinna **A** on vaurioitunut alle 4

millimetrin kokoisten esineiden vaikutuksesta. Kaikkia rengasriikkoja ei voida korjata täyttöpakkauksen avulla, esimerkiksi yli 4 mm suuria viiltoja tai renkaan kyljessä **B** olevia viiltoja

Varmista, että vanne on kunnossa.

Älä poista rengasriikon aiheuttanutta esinettä, jos se on vielä renkaassa.



Renkaan täyttöpakkausta ei saa käyttää, jos puhki olevalla renkaalla on

ajettu ja rengas on vahingoittunut. Tarkasta siis kaikki renkaan pinnat huolellisesti ennen toimenpiteiden suorittamista. Jos ajetaan renkaalla, jonka rengaspaine ei ole riittävä tai joka on tyhjentynyt kokonaan (tai puhjennut), aiheutetaan vaaratilanne muille tielläliikkuville, eikä vauriota saada ehkä koskaan korjattua.

Tämä on väliaikainen korjaus.

Alan asiantuntijan on aina tarkastettava rikkoutunut rengas mahdollisimman pian (ja korjattava se, jos mahdollista). Jos olet korjannut renkaan täyttöpakkauksen avulla, siitä täytyy kertoa renkaan korjaajalle. Renkaassa oleva aine saattaa aiheuttaa tärinää ajon aikana.



Täyttöpakkaus on tarkoitettu ainoastaan auton alkuperäisrenkaiden

täyttöön.

Missään tapauksessa sitä ei saa käyttää toisen auton renkaiden täyttöön tai minkään muunkaan täytettävän esineen täyttöön (esim. uimarenkaan tai kumiveneen).

Täytön aikana tulee varoa, ettei täyttöainetta pääse roiskumaan iholle. Jos nestettä pääsee iholle, huuhtele kohtaa runsaalla vedellä.

Älä jätä täyttöpakkausta lasten ulottuville.

Tyhjää pulloa ei saa heittää luontoon. Palauta pullo jälleenmyyjälle tai ongelmajätetekeräykseen.

Pullon sisältämä täyttöaine on käyttökelpoista vain rajatun ajan.

Tarkasta

vanhentumispäivämäärä.

Vie auto merkkihuoltoon, jossa vaihdetaan täyttöpullo ja -letku.

RENKAAT

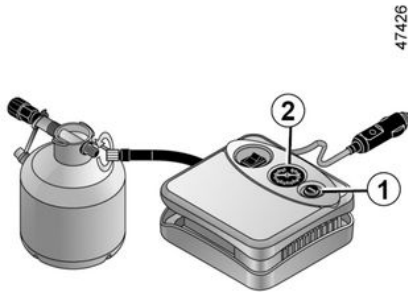

Laitteesta riippuen rengasriikon sattuessa käytä renkaan täyttöpakkausta, joka sijaitsee tavaratilan maton alla.

Rengaspainevaroitimella varustettu auto

Jos rengaspaine on liian alhainen (esim. rengasriikon vuoksi), merkkivalo



syttyy kojelautaan → 163.

Mootorin ollessa käynnissä ja seisontajarru kytkettyä:

- Irrota kaikki lisävarusteet auton lisävarusteiden pistorasioista.
- **katso lisätietoja renkaan täyttöpakkauksen kompressorista**, joka on sijoitettu auton tavaratilaan, ja noudata käyttöohjeita,

- Täytä rengas suosituspaineeseen → 324.
- Katkaise täyttö viimeistään 15 minuutin kuluttua ja mittaa paine (painemittarilla 2).

Huomautus: kun pullo tyhjenee (noin 30 sekuntia), painemittari 2 näyttää hetken ajan paineeksi jopa 6 baaria, minkä jälkeen paine laskee.

- säädä paine: lisätäksesi painetta, jatka täyttöä pakkausta käyttäen. Vähennä painetta painamalla painiketta 1.

Jos 1,8 baarin suosituspainetta ei saavuteta 15 minuutin kuluttua, rengasta ei voi korjata. Älä aja autolla. Kysy lisätietoja merkkiedustajalta.



Ennen kuin käytät pakkausta, pysäköi auto riittävän kauas liikenteestä, kytke hätävilkut päälle, kiristä seisontajarru ja pyydä matkustajia poistumaan autosta ja varomaan liikennettä.



Jos joudut pysäköimään tien reunaan, sinun on varoitettava muita tienkäyttäjiä varoituskolmion tai muiden kyseisen maan lainsäädännön mukaisten välineiden avulla.

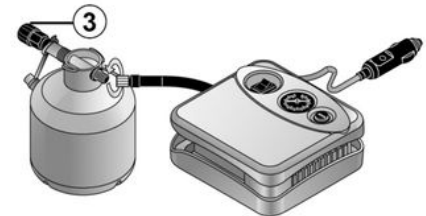

Kun rengas on täynnä, irrota sarja: kierrä hitaasti auki pullon täyttöpää 3 varoen roiskuttamasta täyttöainetta. Sulje pullo sitten muovipussiin vuotojen estämiseksi.

- Liimaa tuotteen käytöstä kertova tarra (joka on pullon alla) kuljettajalle näkyvään paikkaan kojelautaan.

RENKAAT

- Laita täyttöpakkaus paikalleen.
- Tämän ensimmäisen täytön lopussa ilmaa poistuu edelleen renkaasta. Sinun on ajettava lyhyt matka reiän tukkimiseksi.
- Käynnistä auto välittömästi ja aja nopeudella 20–60 km/h, jotta tuote leviää renkaaseen tasaisesti. Kun olet ajanut 3 km, pysähdy tarkistamaan rengaspaine.
- Jos paine on yli 1,3 baaria mutta alle suosituspaineen (katso kuljettajan oven reunaan kiinnitetty tarra), säädä painetta. Muussa tapauksessa ota yhteyttä hyväksytyyn jälleenmyyjään: rengasta ei voi korjata.

Renkaan täyttöpakkausta koskevia käyttörajoituksia

Täyttöpakkausta ei saa käyttää yli 15 minuuttia yhtäjaksoisesti.

Pullo on vaihdettava ensimmäisen käyttökerran jälkeen, vaikka siinä olisi vielä nestettä.



Voimakkaassa jarrutuksessa irralliset esineet voivat joutua polkimien alle ja estää niiden käytön.



Huomio: Puuttuva tai huonosti kierretty venttiilitulppa voi vahingoittaa renkaiden tiivisteitä ja alentaa rengaspainetta. Varmista aina, että venttiilin tulpat ovat samanlaiset kuin alkuperäiset tulpat ja että ne on kierretty kokonaan paikoilleen.



Jos autosta on korjattu rengas renkaantäyttöpakkausta apuna käyttäen, autolla ei saa ajaa yli 200 km:n matkaa. Hiljennä lisäksi ajonopeutta, äläkä missään tapauksessa aja autolla yli 80 km/h:n nopeudella. Tästä muistuttaa kojelautaan näkyväle paikalle liimaamasi tarra. Käyttömaan tai paikallisen lainsäädännön mukaan renkaantäyttöpakkauksella korjattu rengas on vaihdettava.

Työkalut



Työkalukotelon A sisältö riippuu autoversiosta.

Varmista käytön jälkeen, että työkalut ovat oikeilla säilytyspaikoillaan.

RENKAAT



Vipu 1

Tätä voidaan käyttää hinaussilmukan **5** kiristämiseen tai löysäämiseen.

Tunkki 2

Taita tunkki oikein kokoon ennen kuin laitat sen paikalleen (kiinnitä kampi hyvin).

Koristekapselin avain 3

Avaimen avulla voidaan irrottaa koristekapseli.

Pyöränpulttien ohjain 4

Pyöränpulttien löysäyksen päättämiseen tai niiden takaisinkiristykseen aloitukseen.

Hinaussilmukka 5

→ 333

Pyöränpulttien avain 6

Tätä voidaan käyttää pyöränpulttien ja hinaussilmukan **5** lukitsemiseen tai avaamiseen.



Älä koskaan jätä työkaluja irralleen autoon. Ne saattavat aiheuttaa vaurioita

voimakkaan jarrutuksen yhteydessä. Käytön päätyttyä kiinnitä työkalut tiukasti paikoilleen työkalukoteloon ja aseta kotelo sille varattuun säilytystilaan. Näin vähennät irtoesineiden aiheuttamaa vammautumiseriskiä. Varapyörän mukana tulevia pyöränpultteja saa käyttää ainoastaan varapyörän kiinnittämiseen.



Turvallisuussyistä muiden kuin valmistajan suosittelemien tunkkien käyttö on ehdottomasti

kielletty.

Tunkki on ajoneuvokohtainen, ja sitä käytetään pyörien vaihtamiseen (ei kausivaihtoon) Sitä ei saa missään tapauksessa käyttää:

- toisessa ajoneuvossa
- korjauksen suorittamiseen
- ajoneuvon alustan käsittelyn mahdollistamiseen.

Loukkaantumiswaara
Auto voi vaurioitua.

RENKAAT

Rengasriikko, VARAPYÖRÄ

Renkaan rikkouduttua



Automallista riippuen autossasi on:

- Renkaanpaikkaussarja **A** tavaratilan maton alla olevassa kotelossa tai takavasemmassa säilytyslokerossa → **325** (automallin mukaan).
- Häätävarapyörä tai itsekorjautuvat renkaat **B**.

Rengaspainevaroittimella varustettu auto

Jos rengaspaine on liian alhainen (esim. rengasriikon vuoksi), merkivalo



syttyy kojetauluun → **163**.



Varapyörä tulee tarkastuttaa korjaamolla muutaman vuoden kuluttua auton

käyttöön otosta ja tämän jälkeen säännöllisin väliajoin, jotta pyörä on ajokunnossa.

Autot, joissa käytetään varapyörää, joka on erilainen kuin auton muut neljä pyörää:

- Samaan autoon ei koskaan saa asentaa enempää kuin yhden varapyörän.
- Vaihda varapyörän tilalle mahdollisimman pian alkuperäistä vastaava pyörä.
- Kun väliaikaista varapyörää käytetään, ajonopeus ei saa ylittää pyörään merkittyä nopeutta.
- Tämän pyörän asentaminen saattaa muuttaa auton normaalia kulkua. Vältä voimakkaita kiihdytyksiä tai hidastuksia kaarteissa.
- Jos sinun on käytettävä lumiketjuja, asenna varapyörä taka-akseliin ja tarkasta rengaspaineet.



Jos joudut pysäköimään tien reunaan, sinun on varoitettava muita tienkäyttäjiä varoituskolmion tai muiden kyseisen maan lainsäädännön mukaisten välineiden avulla.

Vararengas

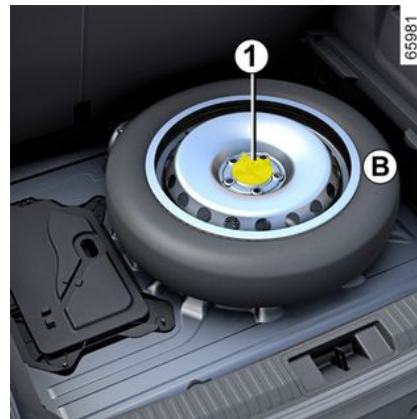

Varapyörä otetaan esille seuraavasti:

- Avaa tavaratilan luukku.
- nosta liikuteltava lattia → **305**
- löysää keskikiinnitys **1** varapyörän keskeltä,
- ota varapyörä **B** esiin.

RENKAAT

Takaistuunta pitää siirtää eteenpäin (autoversion mukaan), jotta puhjennut rengas mahtuu tavaratilaan ➔ 51.

Huomautus: älä aseta tavaratilan pohjalle mitään, jos varapyörä tai renkaan täyttöpakkaus puuttuu, jotta lattian muoto ei vääristy.

Pyörän vaihtaminen

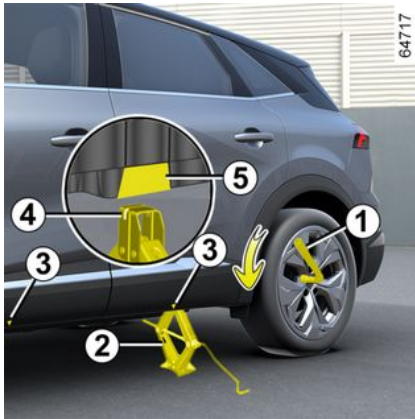

Laita hätävilkut päälle. Aja auto sellaiseen paikkaan, jossa ei ole liikennettä ja alusta on

liukumaton ja kiinteä. Kiristä seisontajarru ja kytke vaihde (1. vaihde tai peruutusvaihde tai automaattivaihteiston **P** -asento). Matkustajien on poistuttava autosta. Huolehdi siitä, että he eivät jää ajoradalle.

Tunkilla ja pyöränavaimella varustetut autot

Irrota koristekapseli tarvittaessa.

Löysää pyöränpultteja pyöränavaimella **1**. aseta se siten että voit painaa sitä alaspäin

Aseta tunkki **2** vaakasuorassa asennossa paikalleen. Sen yläpää on **ehdottomasti** asetettava vahvikkeen korkeudelle mahdollisimman lähelle vaihdettavaa pyörää nuolen **3** osoittamaan kohtaan.



Jos joudut pysäköimään tien reunaan, sinun on varoitettava muita tienkäyttäjiä varoituskolmion tai muiden kyseisen maan lainsäädännön mukaisten välineiden avulla.

Aloita tunkin kiertäminen auki käsin siten, että tunkin yläpään tukilevy **4** asettuu auton helman syvennykseen vahvikkeen alle **5** ja nuolen **3** osoittamaan suuntaan.

Kierrä tunkkia auki, kunnes sen jalka asettuu kunnolla (sen pitää tulla auton alle ja olla pystysuunnassa yhdensuuntainen tunkin pään kanssa).

Kierrä kampea muutama kierros, jotta pyörä irtaoo maasta.

Kierrä pultit irti ja poista pyörä.

Aseta varapyörä paikalleen navan päälle ja kierrä pyörää, kunnes pyörän ja navan reiät ovat kohdakkain.

Kiristä pultit ja varmista, että pyörä asettuu kunnolla napakeskiölle.

Laske tunkki alas.

Pyörän ollessa maassa kierrä pultit mahdollisimman tiukkaan ja tarkastuta varapyörän pulttien kireys ja ilmanpaine mahdollisimman pian.

RENKAAT



Rengasriikon sattuessa vaihda pyörä mahdollisimman pian. Alan asiantuntijan on aina tarkastettava rikkoutunut rengas (ja korjattava se, jos mahdollista).

Rengaspainevaroittimella varustettu auto

Jos rengaspaine on liian alhainen (esim. rengasriikko, tyhjä rengas),

merkivalo  syttyy kojetauluun
→ 163.



Älä koskaan jätä työkaluja irralleen autoon. Ne saattavat aiheuttaa vaurioita voimakkaan jarrutuksen yhteydessä. Käytön päätyttyä kiinnitä työkalut tiukasti paikoilleen työkalukoteloon ja aseta kotelo sille varattuun säilytystilaan. Näin vähennät irtoesineiden aiheuttamaa vammautumisriskiä. Varapyörän mukana tulevia pyöränpultteja saa käyttää ainoastaan varapyörän kiinnittämiseen.



Turvallisuussyistä muiden kuin valmistajan suosittelemien tunkkien käyttö on ehdottomasti kielletty.

Tunkki on ajoneuvokohtainen, ja sitä käytetään pyörien vaihtamiseen (ei kausivaihtoon) Sitä ei saa missään tapauksessa käyttää:

- toisessa ajoneuvossa
- korjauksen suorittamiseen
- ajoneuvon alustan käsittelyn mahdollistamiseen.

Loukkaantumisvaara
Auto voi vaurioitua.

VIAN SATTUESSA

Hinaaminen: vian sattuessa

Aseta vaihdelaatikko **N**-asentoon ennen hinausta ja odota noin minuutti. Avaa ohjauspylvään lukitus ja vapautta sitten seisontajarru.

Ohjauspylvään lukituksen avaus

Kun avainkortti on matkustamossa, paina moottorin käynnistuspainiketta **noin kaksi sekuntia**.

Aseta vipu takaisin paikalleen **N** ja odota sitten noin minuutti.

Aseta vaihdelaatikko **N**-asentoon ennen hinausta ja odota noin minuutti. Avaa ohjauspylvään lukitus ja vapautta sitten seisontajarru.

Ohjauspylvään lukituksen avaus

Kun avainkortti on matkustamossa, paina moottorin käynnistuspainiketta **noin kaksi sekuntia**.

Aseta vipu **N**-asentoon ja odota sitten noin minuutti.

Ohjauslukko aukeaa ja auton lisävarusteille syötetään virtaa: auton valot (suuntavalot, jarruvalot jne.) toimivat. Ajoneuvossa on ajettaessa oltava ajovalot käytössä.

Automallikohtaisesti hinaamisen päätyttyä, paina kahdesti moottorin käynnistuspainiketta (näin estetään akun tyhjentyminen).

Voimassa olevaa hinaamista koskevaa lainsäädäntöä on ehdottomasti noudatettava. Jos ajat hinaavaa autoa, ota huomioon, että ajoneuvon suurinta sallittua perävaunupainoa ei saa ylittää → **364**.

Ajoneuvon hinaaminen tai siirtäminen hinausauton lavalla

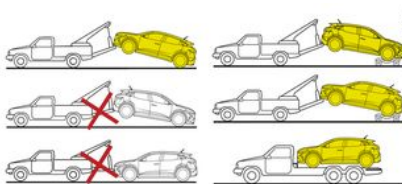

Kuljeta auto lavalla tai hinaa etupyörät ylhäällä.

Tee seuraavat toimenpiteet ennen ajoneuvon hinaamista tai siirtämistä hinausauton lavalla:

- Kun avainkortti on tunnistusalueella, paina moottorin käynnistuspainiketta noin kaksi **sekuntia**.
- Siirrä vaihteenvalitsin **N**-asentoon.
- Lisävarustetoiminnot ovat käytettävissä: voit käyttää auton valojohtimia (suuntavilkut, jarruvalot jne.).
- Kun hinaaminen on päättynyt, paina moottorin käynnistuspainiketta kahdesti.



Kun moottori on sammunut, ohjaustehostin ja hätäjarrutustehostin eivät enää toimi.



Jätä avainkortti autoon hinauksen ajaksi. **Muussa tapauksessa ohjauslukko voi lukkiutua.**

Hinaussilmukoiden sijainti

Käytä hinauksessa vain edessä 4 ja takana 6 olevia hinaussilmukoita (älä koskaan vetoakseleita tai auton muita osia). Hinauskohtia voidaan käyttää ainoastaan vetämiseen. Autoa ei saa missään tapauksessa nostaa tai kannatella niistä.

VIAN SATTUESSA

Hinauskohta edessä

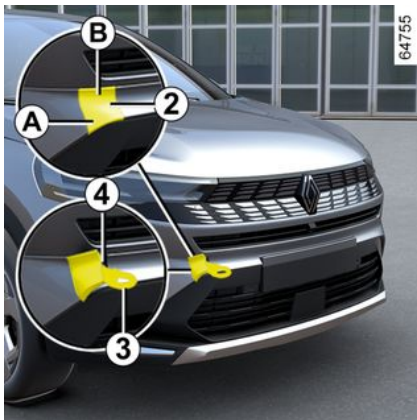

Paina aluetta **A** ja jatka painamista samalla, kun vedät aluetta **B** läpän **2** avaamiseksi.

Hinaussilmukan kohta takana.

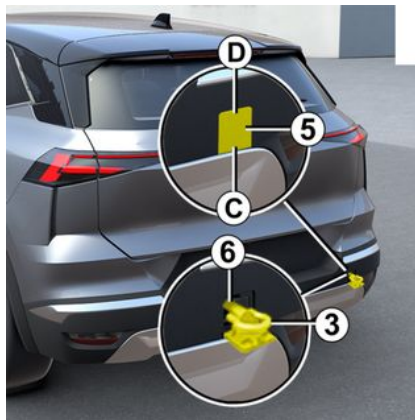

Paina aluetta **C** ja jatka painamista samalla, kun vedät aluetta **D** läpän **5** avaamiseksi.

Kiristä hinausrenkas 3 maksimiin: kiristä ensin käsin niin pitkälle kuin mahdollista ja lopuksi lukitsemalla se automallin mukaan pyöränavaimella tai vivulla.

Käytä vain hinausrengasta **3** ja pyöränavainta tai vipua → **328**, joka sijaitsee työkalujen joukossa.



Varmista, että hinausrenkas on ruuvattu oikein.

Hinattavan ajoneuvon irtoamisvaara.



– Käytä jäykkää hinaustankoa. Jos käytetään hinausköyttä tai -vaijeria (jos lainsäädäntö sen sallii), hinattavalla autolla on pystyttävä jarruttamaan.

– Autoa, joka ei tottele ohjausta, ei saa hinata.

– Vältä äkillisiä kiihdytyksiä ja jarrutuksia, jotka saattavat vaurioittaa autoa.

– Nopeus ei saisi missään tapauksessa olla suurempi kuin **25 km/h**.

VIAN SATTUESSA



Älä koskaan jätä työkaluja irralleen autoon. Ne saattavat aiheuttaa vaurioita voimakkaan jarrutuksen yhteydessä.



Ajoneuvoversion mukaan: Jos ajoneuvossa on ollut akkuongelma (akkukaapelit irrotettu, akkuvaraus purkautunut, jne.), ohjaustehostimen asetukset pitää tehdä uudelleen → 120.



Joidenkin akkujen lataamista koskevat ohjeet saattavat poiketa edellisistä. Ota yhteys merkkihuoltoon. Estä kaikin tavoin kipinöiden syntyminen, sillä ne aiheuttavat välittömän räjähdysvaaran. Lataa akku hyvin ilmastoidussa tilassa. **Vakavien vammojen riski.**

Akku: vian sattueessa

Kipinöinnin estäminen

- Tarkista, että auton kaikki sähkövirtaa käyttävät laitteet (esim. kattovalot) on sammutettu, ennen kuin akku kytketään tai irrotetaan.
- Kun akkua ladataan, sammuta laturi ennen akun kytkemistä tai irrottamista.
- Älä laita akun päälle mitään metalliesineitä, jottei akunapojen välille synny oikosulku.
- Odota ainakin viisi minuuttia moottorin sammuttamisen jälkeen, ennen kuin irrotat akun.
- Tarkista asennuksen jälkeen, että akkunavat on kytketty kunnolla.



Katkaise sytytysvirta aina ennen moottoritilassa tehtäviä toimenpiteitä → 139.

Laturin kytkentä

Laturin on oltava yhteensopiva 12 voltin nimellisjännitteen omaavan akun kanssa.

Älä irrota akkua, kun moottori on käynnissä. **Noudata käyttämäsi laturin käyttöohjeita.**

VIAN SATTUESSA



Käsittele akkua varovasti. Sen sisältämä rikkihappo on vaarallista joutuessaan iholle tai silmiin. Huuhtele tällöin hapolle altistunut kohta välittömästi runsaalla vedellä. Ota tarvittaessa yhteys lääkäriin.

Pidä avotuli, tulipunaisen kuumana hohtavat kohteet ja kipinät etäällä akkukomponenteista (**räjähdyksvaara**).

Kun moottorin läheisyydessä tehdään toimenpiteitä, on otettava huomioon, että se voi olla kuuma. Myös jäähdyttimen puhallin voi

käynnistyä odottamatta.  -varoitustarra moottoritilassa muistuttaa sinua siitä.

Loukkaantumiswaara

12 V:n apuakku: vian sattuessa

Käynnistäminen toisen auton akulla

Jos 12 V:n apuakun varaustaso on liian alhainen, on mahdollista käyttää toisen auton akkua hybridijärjestelmän

uudelleenaktivointiin ja käyttämiseen → 139.

Koska akkuun ei pääse suoraan käsiksi, on käytettävä moottoritilassa olevia etänäpoja.

Hanki merkkihuollosta sopivat kaapelit (kiinnitä erityistä huomiota kaapelin poikkipinta-alaan). Jos sinulla on jo käynnistyskaapelit, varmista, että ne ovat hyvässä kunnossa.

Molempien autojen akuissa on oltava sama nimellisjännite eli 12 V.

Sen akun varauskyvyn, josta virtaa otetaan, täytyy olla vähintään yhtä suuri tai suurempi kuin ladattavan akun varauskyvyn (ilmoitetaan ampeeritunteina, Ah).

Tarkista, että autot eivät ole kosketuksessa toisiinsa (tällöin voi plusnapoja kytkettäessä syntyä oikosulku). Tarkista, että purkautuneen akun kaapelit on kytketty hyvin. Sammuta ladattavan auton sytytysvirta.

Käynnistä virtaa antavan auton moottori ja anna sen käydä kohtuullisella käyntinopeudella.



Älä käytä hybridi-autoa toisen auton 12 V:n akun lataukseen. Hybridiauton 12 V:n apuakun sähköteho ei riitä tähän toimenpiteeseen.

Auto voi vaurioitua.



Kun moottorin läheisyydessä tehdään toimenpiteitä, on otettava huomioon, että se voi olla kuuma. Myös jäähdyttimen puhallin voi

käynnistyä odottamatta.  -varoitustarra moottoritilassa muistuttaa sinua siitä.
Loukkaantumiswaara



Älä tee huoltotöitä moottoritilassa, kun auto on latauksessa tai kun sytytysvirtaa ei ole katkaistu virtalukosta → 139.

VIAN SATTUESSA

Etänavat



Käytä napaa 1 (+) ja napaa 2 (-) moottoritilassa.



+johtoa ei saa irrottaa moottoritilassa.

Moottori voi käynnistyä

vahingossa.

Kipinät voivat aiheuttaa palovammoja.



Huomautus: avaa peitekansi 3 navassa 1 (+) painamalla painiketta 4 nuolen osoittaman suunnan mukaisesti.

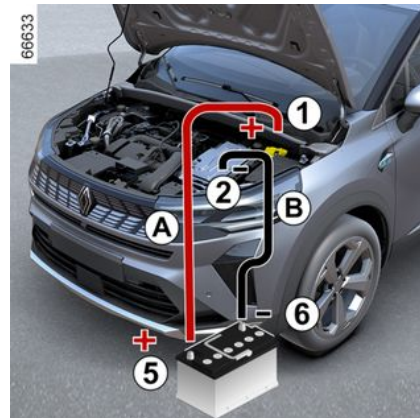

Kytke pluskaapeli **A** napaan 1 (+) ja sitten napaa 5 (+) virtaa antavassa akussa.

Kytke miinuskaapeli **B** napaan 6 (-) virtaa antavassa akussa ja sitten napaa 2 (-).

Paina käynnistyspainiketta ja irrota kaapelit **A** ja **B** päinvastaisessa järjestyksessä heti, kun sytytysvirta on kytketty päälle (1 - 5 - 6 - 2).

6

VIAN SATTUESSA



Varmista, etteivät kaapelit **A** ja **B** kosketa toisiaan ja että pluskaapeli **A** ei kosketa mihinkään virtaa antavan auton metalliosaan.

Loukkaantumisvaara ja/tai auto saattaa vioittua

63489

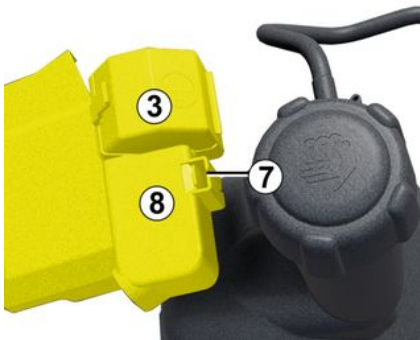

Aina kun olet käyttänyt peitekantta **3**, tarkista, että peitekansi navassa **8** on kiinni oikein kielekkeessään **7**.

E-Tech Full Hybrid -autojen erityispiirteet

Jos 12 V:n apuakun varaustaso on liian alhainen, on mahdollista käyttää toisen auton akkua hybridijärjestelmän uudelleenaktivointiin ja käyttämiseen → **139**.

Koska akkuun ei pääse suoraan käsiksi, on käytettävä moottoritilassa olevia etänapoja.

Hanki merkkihuollosta sopivat kaapelit (kiinnitä erityistä huomiota kaapelin poikkipinta-alaan). Jos sinulla on jo käynnistyskaapelit, varmista, että ne ovat hyvässä kunnossa.

Molempien autojen akuissa on oltava sama nimellisjännite eli 12 V.

Sen akun varauskyvyn, josta virtaa otetaan, täytyy olla vähintään yhtä suuri tai suurempi kuin ladattavan akun varauskyvyn (ilmoitetaan ampeeritunteina, Ah).

Tarkista, että autot eivät ole kosketuksessa toisiinsa (tällöin voi plusnapoja kytkettäessä syntyä oikosulku). Tarkista, että purkautuneen akun kaapelit on kytketty hyvin. Sammuta ladattavan auton syytysvirta.

Käynnistä virtaa antavan auton moottori ja anna sen käydä kohtuullisella käyntinopeudella.



Älä käytä hybridi-autoa toisen auton 12 V:n akun lataukseen. Hybridiauton 12 V:n apuakun sähköteho ei riitä tähän toimenpiteeseen.
Auto voi vaurioitua.



Kun moottorin läheisyydessä tehdään toimenpiteitä, on otettava huomioon, että se voi olla kuuma. Myös jäähdyttimen puhallin voi

käynnistyä odottamatta. 
-varoitustarra moottoritilassa muistuttaa sinua siitä.

Loukkaantumisvaara



Älä tee huoltotöitä moottoritilassa, kun auto on latauksessa tai kun syytysvirtaa ei ole katkaistu virtalukosta → **139**.

AJOVALOT, VALOT: POLTTIMOIDEN VAIHTO

Ulkovalot: lamppujen vaihto



LED-polttimoiden
vaihtamiseksi ota yhteys
merkkihuoltoon.

Etuvalot

Polttimoiden vaihto

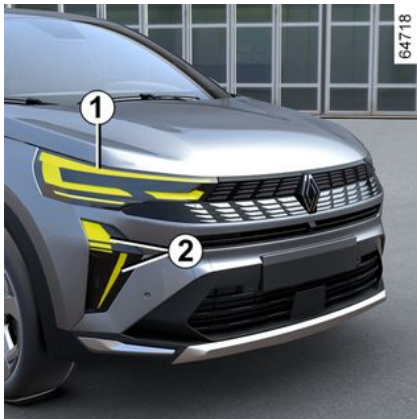

LED-päiväajovalot/äärivalot 1

Kysy lisätietoja jälleenmyyntiliikkeestä.

LED-kaukovalot/lähivalot/ suuntavalot 2

Kysy lisätietoja jälleenmyyntiliikkeestä.

Takavalot ja vilkut



LED-äärivalot, suuntavalot, jarruvalot 3

Kysy lisätietoja jälleenmyyntiliikkeestä.

LED-peruutusvalot ja sumuvalot 4

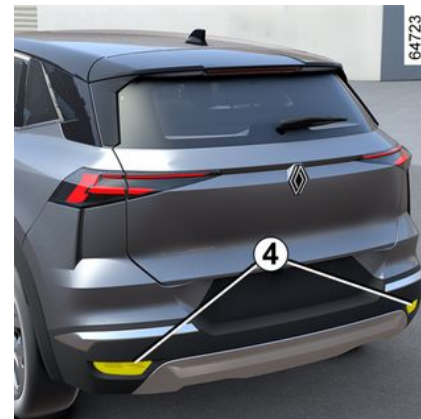

Kysy lisätietoja jälleenmyyntiliikkeestä.

AJOVALOT, VALOT: POLTTIMOIDEN VAIHTO

LED-lisäjarruvalo 5



Kysy lisätietoja jälleenmyyntiliikkeestä.

Rekisterikilven valot 6

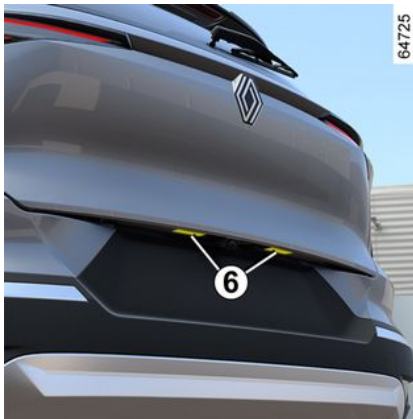

Kysy lisätietoja jälleenmyyntiliikkeestä.

LED-sivusuuntavalot 7

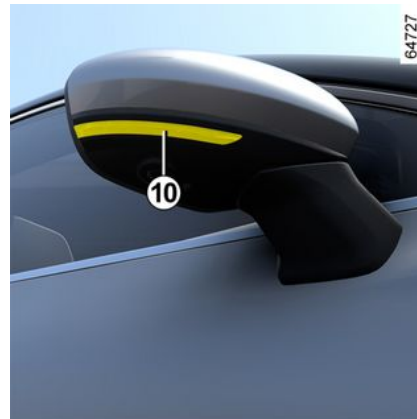

Kysy lisätietoja jälleenmyyntiliikkeestä.

6

AJOVALOT, VALOT: POLTTIMOIDEN VAIHTO

Sisävalot: polttimoiden vaihto

Kattovalon/lukuvalon polttimot *A*, *B* ja *C*



Kysy lisätietoja jälleenmyyntiliikkeestä.

Tavaratilan valo



- Irrota valo **1** painamalla kielekettä valon vasemmalla puolella (esim. tavallisella ruuvitalalla).
- Irrota polttimo.

Polttimon tyyppi: W5W .

6

AJOVALOT, VALOT: POLTTIMOIDEN VAIHTO

Käsinelokeron valot



- Irrota valo **2** painamalla kielekettä valon vasemmalla puolella (esim. tavallisella ruuvitaltalla).
- Irrota polttimo.

Polttimon tyyppi: W5W .

Ehostuspeilien LED-valot 3



Kysy lisätietoja jälleenmyyntiliikkeestä.

Tunnelmavalaistus

Kysy lisätietoja jälleenmyyntiliikkeestä.

LASINPYYHKIMET: VAIHTO

Tuulilasipyyhkimien sulkien vaihto 2



Aseta pyyhkimet ensin huoltoasentoon ennen sulkien vaihtamista **B**.

Moottori käynnissä tai sytytys päällä;

- Käännä vipu **1** kaksi kertaa peräkkäin asentoon **A** (kertapyyhkäisy): lasinpyyhkimet pysähtyvät asentoon **B** vähän matkan päähän konepellistä.
- nosta pyyhkimen varsi **3** pystyyn,
- paina kielekettä **4** ja irrota sulka **2**.

Asennus

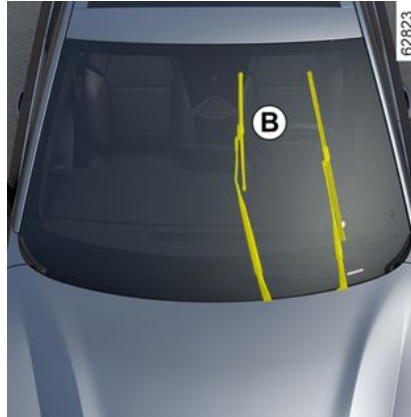

Asenna pyyhinsulka **2** asettamalla se takaisin paikalleen varteen **3** ja kiinnitä se sitten niin, että kuulet napsahduksen. Tarkista, että sulka lukkiutuu kunnolla.

Jos haluat palauttaa pyyhkimet paikalleen, varmista, että ne ovat tuulilasia vasten, ja käännä vipu **1** asentoon **A** (kertapyyhkäisy). Tuulilasipyyhkimien sulat siirtyvät konepellin tasoon, kun sytytysvirta kytketään.

41898

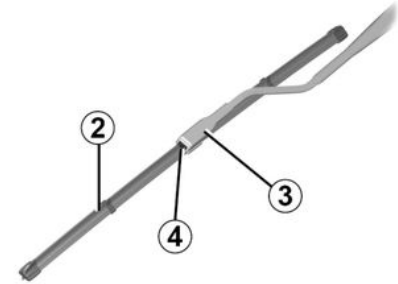

i Tarkkaile lasinpyyhinten kuntoa. Voit vaikuttaa niiden käyttöikään:

- Puhdista sulat, tuulilasi ja takalasi säännöllisesti saippuavedellä.
- älä käytä niitä, kun tuulilasi tai takalasi on kuiva;
- irrota pyyhkimet tuulilasista tai takalasista, jos niitä ei ole käytetty pitkään aikaan.

LASINPYYHKIMET: VAIHTO

Takalasinpyyhkimen sulka 5

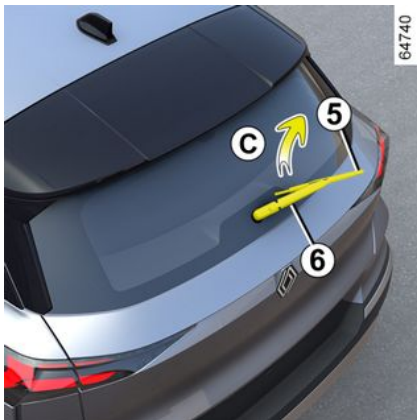

Varsi off-asennossa (poistettu käytöstä):

- nosta pyyhkimen varsi **6** pystyyn,
- käännä sulkaa **5** (liike **C**), kunnes se irtoaa kiinnikkeestä;
- irrota sulka vetämällä.

Asennus

Toimi pyyhkimen sulkien asentamisessa päinvastaisessa järjestyksessä kuin niitä irrottaessasi. Tarkista, että sulka lukkiutuu kunnolla.



Tarkkaile lasinpyyhinten kuntoa.

- Puhdista sulat, tuulilasi ja takalasi säännöllisesti saippuavedellä.
- älä käytä niitä, kun tuulilasi tai takalasi on kuiva;
- irrota pyyhkimet tuulilasista tai takalasista, jos niitä ei ole käytetty pitkään aikaan.



- Pakkasella on varmistuttava siitä, että pyyhkimien sulat eivät ole jäätyneet lasiin kiinni (pyyhkimen moottorin ylikuumentumisen vaara).
 - Tarkkaile lasinpyyhinten kuntoa. Ne on vaihdettava heti, kun pyyhintäteho heikkenee (suunnilleen kerran vuodessa).
- Kun pyyhinsulka on vaihdon aikana irrotettuna, pidä huoli ettei varsi osu ikkunaan, sillä ikkuna voi rikkoutua.



Ennen kuin vaihdat takalasinpyyhkimen, varmista, että vipu on pysäytysasennossa (poissa käytöstä).

Loukkaantumisvaara

SULAKKEET

Sulakerasia

Jos jokin sähkölaite lakkaa toimimasta, tarkista sulakkeet.

Matkustamossa olevat sulakkeet

A

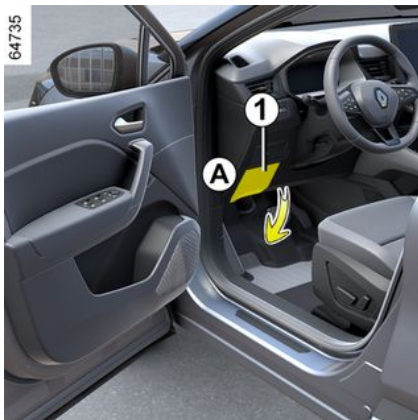

Irrota luukku **1**.



Hanki jälleenmyyjältä varalamppuja sulakesarja varmuuden vuoksi tai jos paikallinen lainsäädäntö sitä edellyttää.

Hansikaslokerossa luukun takana olevat sulakkeet **B**

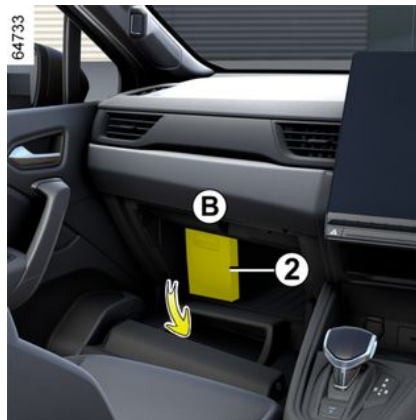

Irrota luukku **2**.

Pihdit **3**

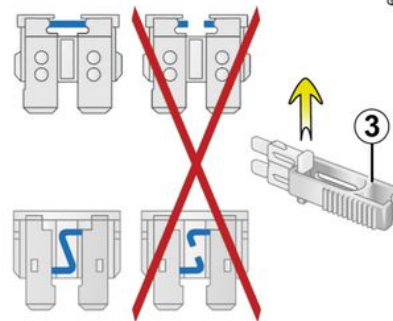

Irrota sulake pihdeillä **3**, jotka on kiinnitetty luukun taustapuolelle.

Sulake irrotetaan pihdeistä siirtämällä sitä poikittaissuunnassa.

Tyhjiä sulakkeiden paikkoja ei pidä käyttää.

SULAKKEET



Tarkista sulake ja **vaihda se tarvittaessa (vaihtosulakkeella on oltava sama luokitus**

kuin alkuperäisellä.

Sulake, jossa on sallittua suurempi ampeeriluku, aiheuttaa palovaaran. Sähköjohdotus voi ylikuumentua, koska sähkölaite käyttää normaalia suurempaa virtaa.

6

Sulakkeiden suojaamat laitteet

(sulakkeiden määrä riippuu auton varustetasosta)

SULAKKEET

Numero	Laite
1	Sivupeilien lämmitys
2	Kuljettajan ja matkustajan lämmitettävä istuin
3	Perävaunun pito
4	Takalasinpyyhin ja takasumuvalot
5	Varoitusvilkut ilman MCB
6	Jarruvalot ilman MCB
7	Radio
8	Takalasin huurteen- ja jäänpoisto
9	Manuaalinen ilmastointi, Radio, Gateway ECU, Sisätaustapeili, Turvavyö, Lämmitetty tuulilasi
10	USB edessä
11	Tavaratilan lisävarusteiden pistorasia, vetolaite
12	Autosta riippuen lämmitetyt istuimet
13	Hätävilkut, joissa MCB
14	Jarruvalot, joissa MCB

Numero	Laite
15	Etumatkustajan istuimen kertapainallustyyppiset lasinnostimet
16	USB takana
17	Taustapeilin ohjaus
18	Oikean takaistuimen kertapainallustyyppiset lasinnostimet
19	Kertapainallustyyppiset lasinnostimet
20	Vasemman takaistuimen kertapainallustyyppiset lasinnostimet
21	Tervehdysääni ulko- ja sisätiloissa
22	Kattovalo
23	Avustettu pysäköintipainike
24	Lisävarusteiden asennusvalmius
25	Lisävarusteiden asennusvalmius
26	12 V pistoke, tupakansytytin
27	Lämmitetty ohjauspyörä

Numero	Laite
28	Tuulilasin pesunesteen pumpun kytkin



Moottoritilassa olevat sulakkeet C

Tietyt toiminnot on suojattu moottoritilassa olevilla sulakkeilla (sulakerasiassa C).

Koska niitä on sijainnin vuoksi erittäin vaikea käsitellä, **suosittelemme, että annat merkkihuollon vaihtaa ne.**

SULAKKEET



Kun moottorin läheisyydessä tehdään toimenpiteitä, on otettava huomioon, että se voi olla kuuma. Myös jäähdyttimen puhallin voi

käynnistyä odottamatta.



-varoitustarra moottoritilassa muistuttaa sinua siitä.

Loukkaantumisvaara



Katkaise sytytysvirta aina ennen moottoritilassa tehtäviä toimenpiteitä ➔ 139.

LISÄVARUSTEIDEN ASENTAMINEN JA KÄYTTÄMINEN



Sähkötoimiset ja elektroniset lisävarusteet

Ennen kuin asennat tämän tyyppisen lisävarusteen (etenkin lähettimet/vastaanottimet: taajuudet, käytettävä teho, antennin asento jne.), varmista, että se on yhteensopiva autosi kanssa. Kysy lisätietoja merkin jälleenmyyjältä.

Ennen kuin kytket lisävarusteen pistorasiaan, varmista, että et ylitä pistorasian sallittua enimmäistehoa ➔ 294,

➔ 300.

Tulipalovaara.

Auton sähkö- ja/tai elektroniikkapiirejä koskevat työt saa suorittaa vain pätevä ammattilainen. Sellaisten sähköisten/elektronisten lisävarusteiden, joita valmistaja ei ole hyväksynyt, virheellinen kytkentä ja/tai asennus voi aiheuttaa seuraavaa:

- sähkö- ja/tai elektroniikkalaitteiden vaurioituminen
- liitettyjen osien vaurioituminen
- auton tietojen kerääminen ja käyttö
- yksityisyyden loukkaus (henkilötietojen muuttaminen, poistaminen tai luvaton käyttö)
- autoa ei oteta huoltoon.

Vakavien onnettomuuksien vaara.

Yksityisyyden loukkaamisen riski.

Jos asennutat sähkölaitteita tulevaisuudessa, varmista, että saat tiedon vastaavan sulakkeen arvosta ja sijainnista.

Diagnoosipistokkeen käyttö

Sähkölaitteiden käyttö diagnoosipistokkeessa voi aiheuttaa vakavia häiriöitä auton sähköjärjestelmiin. Turvallisuussyistä suosittelemme, että käytät vain valmistajan hyväksymiä sähköisiä lisävarusteita: ota yhteyttä jälleenmyyjään.

Vakavien onnettomuuksien vaara

Lisävarusteiden asennus

Jos haluat asentaa autoon lisävarusteita, ota yhteys merkkihuoltoon. Lisäksi jotta autosi toimisi moitteettomasti ja turvallisesti, käytä ainoastaan autoosi suositeltuja lisävarusteita. Valmistaja takaa vain näiden lisävarusteiden toiminnan. Jos käytät rattilukkoa/poljinlukkoa, laita se ainoastaan jarrupolkimeen.

Ajamisen häiriöt

Käytä kuljettajan puolella ehdottomasti oikeanlaisia lattiamattoja ja kiinnitä ne niille tarkoitettuihin kiinnikkeisiin. Tarkasta kiinnitykset säännöllisesti. Älä aseta mattoja päällekkäin.

LISÄVARUSTEIDEN ASENTAMINEN JA KÄYTTÄMINEN

Polkimien kiinnitarttumisvaara.

TOIMINTAHÄIRIÖT

Seuraavien ohjeiden avulla voit itse korjata nopeasti pienet viat. Korjaukset ovat luonteeltaan tilapäisiä, joten turvallisuuden takaamiseksi sinun tulee mahdollisimman pian ottaa yhteys merkkihuoltoon.

Avainkortin käyttö	Mahdolliset syyt	TOIMI SEURAAVASTI
6 Avainkortti ei avaa eikä lukitse ovia.	Avainkortin paristo on lopussa.	Vaihda paristo. Voit lukita ja avata ovet sekä käynnistää moottorin ➔ 39 ja ➔ 139.
	Ympäristössä on laitteita, jotka toimivat samalla taajuudella kuin avainkortti (esim. matkapuhelin).	Kytke laitteet pois käytöstä tai käytä vara-avainta ➔ 39.
	Auto on alueella, jossa on voimakasta sähkömagneettista säteilyä. Auton akku on tyhjentynyt.	Käytä kortin sisällä olevaa vara-avainta ➔ 39.
	Viesti "Aseta kortti alueelle + START" tulee kojetauluun.	Aseta kortti sijoitusalueelle ➔ 139 ja paina sitten START-painiketta.
	Auto on käynnissä.	Kun moottori on käynnissä, autoa ei voi lukita eikä lukitusta avata avainkortilla. Katkaise sytytysvirta.
Avainkortin synkronoinnin menetys	Avaa kuljettajan oven lukitus työntämällä korttiin integroitu avain oven lukkoon ➔ 39, aseta sitten kortti alueelle ➔ 139 ja paina START -painiketta kortin synkronoimiseksi.	

Yrität käynnistää auton	Mahdolliset syyt	TOIMI SEURAAVASTI
Kojetaulun merkkivalot himmenevät tai eivät syty eikä käynnistysmoottori pyöri.	Kaapelikengät ovat liian löysästi kiinni, irtikytketyt tai hapettuneet.	Kiristä tai kytke ne takaisin tai puhdistaa, jos ne ovat hapettuneet.
	Akku on purkautunut tai viallinen.	Kytke toinen akku vialliseen akkuun ➔ 335 tai vaihda akku tarvittaessa.
	Viallinen piiri.	Älä työnnä autoa, jos ohjauspylväs on lukittuna. Kysy lisätietoja jälleenmyyntiliikkeestä.

TOIMINTAHÄIRIÖT

Yrität käynnistää auton	Mahdolliset syyt	TOIMI SEURAAVASTI
Moottori ei käynnisty.	Laitteiston käynnistysehdot eivät täyty. Avainkortin handsfree-versio ei toimi.	➔ 139 . Aseta kortti tähän tarkoitukseen varattuun syvennykseen keskikonsolissa ➔ 139.
Moottorin käyntinopeus on korkea, kun ajoneuvo on paikallaan ja moottori kylmä.	Bensiinimallissa tämä ei välttämättä ole vika. Tämä voi johtua moottorin lämpötilan nopeuttamisesta	Moottorin käyntinopeus pienenee noin minuutin kuluttua. Muussa tapauksessa tämän voi aiheuttaa jokin muu vika. Ota yhteys merkkihuoltoon.
Moottori ei pysähdy.	Avainkorttia ei havaittu. Elektronisen järjestelmän vika.	Aseta kortti tähän tarkoitukseen varattuun syvennykseen keskikonsolissa. Paina pitkään käynnistyspainiketta. Paina käynnistyspainiketta kolme kertaa nopeasti tai pidä painettuna.
Ohjauslukko ei avaudu.	Ohjauspyörä ei liiku. Viallinen virtapiiri.	Käännä ohjauspyörää samalla, kun painat moottorin käynnistyspainiketta ➔ 139. Kysy lisätietoja jälleenmyyntiliikkeestä.

6

Ajon aikana	Mahdolliset syyt	TOIMI SEURAAVASTI
Ohjaus ravistaa.	Renkaissa ei ole tarpeeksi rengaspainetta, pyörien tasapainotus on huono tai rengas on vaurioitunut.	Tarkista rengaspaineet: jos rengaspaineet ovat kunnossa, anna merkkihuollon tarkistaa pyörät.
Pakoputkesta tulee valkoista savua.	Tämä ei välttämättä ole vika. Riippuen ilmasto-olosuhteista (kylmä, kostea jne.) savua voi muodostua kovan kiihdytyksen aikana.	Vähennä moottorin käyntinopeutta ja vältä äkillistä kiihdytystä, niin savua ei muodostu. Muussa tapauksessa tämän voi aiheuttaa jokin muu vika. Kysy lisätietoja jälleenmyyntiliikkeestä.

TOIMINTAHÄIRIÖT

Ajon aikana	Mahdolliset syyt	TOIMI SEURAAVASTI
Savua moottoritullassa.	Oikosulku tai vuoto jäähdytysjärjestelmässä.	Pysäytä auto, katkaise virta, poistu auton vierestä ja ota yhteys merkkihuoltoon.
Öljynpaineen varoitusvalo syttyy: kaarteessa tai jarrutettaessa.	Moottoriöljyn taso on liian alhainen.	Lisää moottoriöljyä → 310.
sammuu myöhään tai palaa kiihdytettäessä.	Öljynpainetta ei ole.	Pysäytä auto ja ota yhteys merkkihuoltoon.

6

Ajon aikana	Mahdolliset syyt	TOIMI SEURAAVASTI
Ohjaus muuttuu raskaaksi.	Ohjaustehostinjärjestelmä ylikuumentuu. Sähköisen tehostinmoottorin toimintahäiriö. Ohjaustehostinjärjestelmän toimintahäiriö	Aja varovasti alhaisella nopeudella, ja ota huomioon ohjauspyörän kääntämisessä tarvittava voima. Kysy lisätietoja jälleenmyyntiliikkeestä.
Moottori kuumenee. Jäähdytysnesteen lämpömittarin ilmaisin on varoitusalueella ja merkkivalo STOP syttyy.	Jäähdyttimen puhallin ei toimi. Jäähdytysnestevuotoja.	Pysäytä auto, sammuta moottori ja ota yhteys merkkihuoltoon. Tarkista jäähdytysnestesäiliö: siinä tulisi olla nestettä. Jos nestettä ei ole, vie auto merkkihuoltoon mahdollisimman pian.
Kuplimista jäähdytysnestesäiliössä.	Mekaaninen vaurio: sylinterinkannen tiiviste vuotaa.	Pysäytä moottori. Ota yhteys merkkihuoltoon.

TOIMINTAHÄIRIÖT



Jäähdytin: Jos jäähdytysnestettä puuttuu huomattavasti, muista, että kylmää jäähdytysnestettä ei saa koskaan lisätä kuumaan moottoriin. Kaikkien autolle tehtävien korjaustöiden yhteydessä täytyy jäähdytysnestesäiliö täyttää uudella jäähdytysnesteellä, jos jäähdytysjärjestelmästä on poistettu jäähdytysnestettä vaikkapa vain osittain. Muista, että autossa saa käyttää ainoastaan huoltopalvelumme hyväksymää jäähdytysnestettä.

Sähkölaitteet	Mahdolliset syyt	TOIMI SEURAAVASTI
Lasinpyyhin ei toimi normaalisti.	Lasinpyyhkimen sulat ovat jäätyneet kiinni lasiin.	Irrota sulat lasista ennen kuin käytät lasinpyyhintä.
	Viallinen virtapiiri.	Kysy lisätietoja jälleenmyyntiliikkeestä.
	Vioittunut sulake.	Vaihda tai vaihdata sulake → 345.
Lasinpyyhin ei pysähdy.	Sähkökytkimien vika.	Kysy lisätietoja jälleenmyyntiliikkeestä.
Suuntavalot vilkkuvat tavallista nopeammin.	Palanut takalamppu.	→ 339 .
Suuntavalot eivät toimi.	Viallinen virtapiiri tai säädin.	Kysy lisätietoja jälleenmyyntiliikkeestä.
	Vioittunut sulake.	Vaihda tai vaihdata sulake → 345.
Valonheittimet eivät syty tai sammuu.	Viallinen virtapiiri tai säädin.	Kysy lisätietoja jälleenmyyntiliikkeestä.
	Vioittunut sulake.	Vaihda tai vaihdata sulake → 345.

Sähkölaitteet	Mahdolliset syyt	TOIMI SEURAAVASTI
Valonheittimissä tai takavaloissa on tiivistynyttä vettä.	Kondensoituminen on luonnollinen ilmiö, joka johtuu lämpötilan ja ilmankosteuden vaihteluista. Tässä tapauksessa jäljet katoavat vähitellen, kun valoja käytetään.	

TOIMINTAHÄIRIÖT

Sähkölaitteet	Mahdolliset syyt	TOIMI SEURAAVASTI
Etuistuimen turvavöiden kiinnittämättä jättämisen merkkivalo syttyy, vaikka turvavyöt ovatkin kiinni.	Lattian ja istuimen väliin on kiillautunut esine, joka estää anturin toiminnan.	Poista kaikki esineet etuistuinten alta.

TIETOJA AJONEUVOSTA

Varmista, että **A**-tarra on aina näkyvässä ja paikallaan tuulilasissa ja takalasisissa.

Kaikki muutokset ja vauriot estävät pääsyn tietoihin.

64747

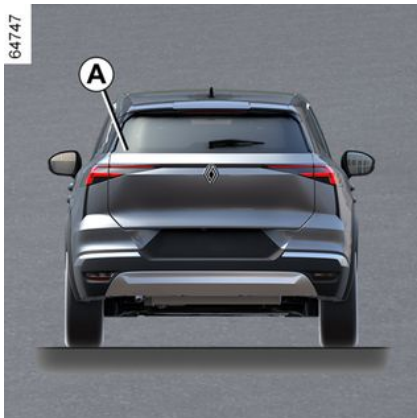

Moottorin tunnistus, moottorin tekniset tiedot

Moottorin tunnistus

64753

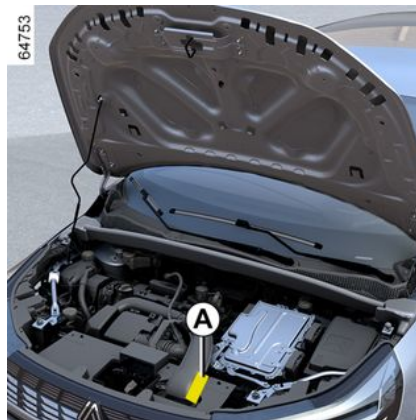

33293

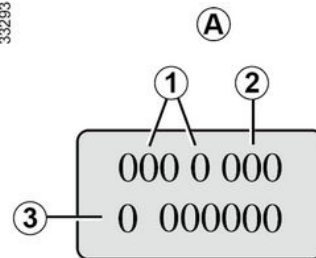

Alueella A olevat tiedot on mainittava autoa koskevissa viesteissä ja tilauksissa.

(sijainti riippuu moottorista)

1. Moottorin tyyppi.
2. Moottorin valmistusnumero.
3. Moottorin sarjanumero.

TIETOJA AJONEUVOSTA

Moottorin tekniset tiedot

Mallit	E-Tech Full Hybrid	
Moottorin tyyppi (ilmoitettu moottorikilvessä)	H4M	5DH
Sylinteritilavuus (cm³)	1598	-
Polttoaine Oktaaniluku	Bensiini On ehdottoman tärkeää käyttää lyijytöntä bensiiniä, jonka oktaaniluku vastaa lukua, joka näkyy polttoaineen täyttöluukkuun kiinnitetystä tarrassa ➔ 136 .	-

TIETOJA AJONEUVOSTA

Mallit	E-Tech Full Hybrid	
<p>Polttoainetyypit, jotka täyttävät eurooppalaiset standardit ja sopivat Euroopassa myytyjen autojen moottoreihin (muissa tapauksissa ota yhteyttä merkkihuoltoon).</p>	 <p>Standardin EN 228 mukainen lyijytön bensiini, joka sisältää enintään 5 % (tilavuus) etanolia.</p>	

7

TIETOJA AJONEUVOSTA

Mallit	E-Tech Full Hybrid	
	 <p>Standardin EN 228 mukainen lyijytön bensiini, joka sisältää enintään 10 % (tilavuus) etanolia.</p>	-
Sytytystulpat	<p>Käytä vain autosi moottoria varten tarkoitettuja sytytystulppia.</p> <p>Tyyppi merkitään moottoritilaan kiinnitettyyn tarraan. Jos merkintä puuttuu, ota yhteys merkkihuoltoon.</p> <p>Väärin sytytystulppien käyttö vaurioittaa moottoria.</p>	-

TIETOJA AJONEUVOSTA

Mitat (metreinä)

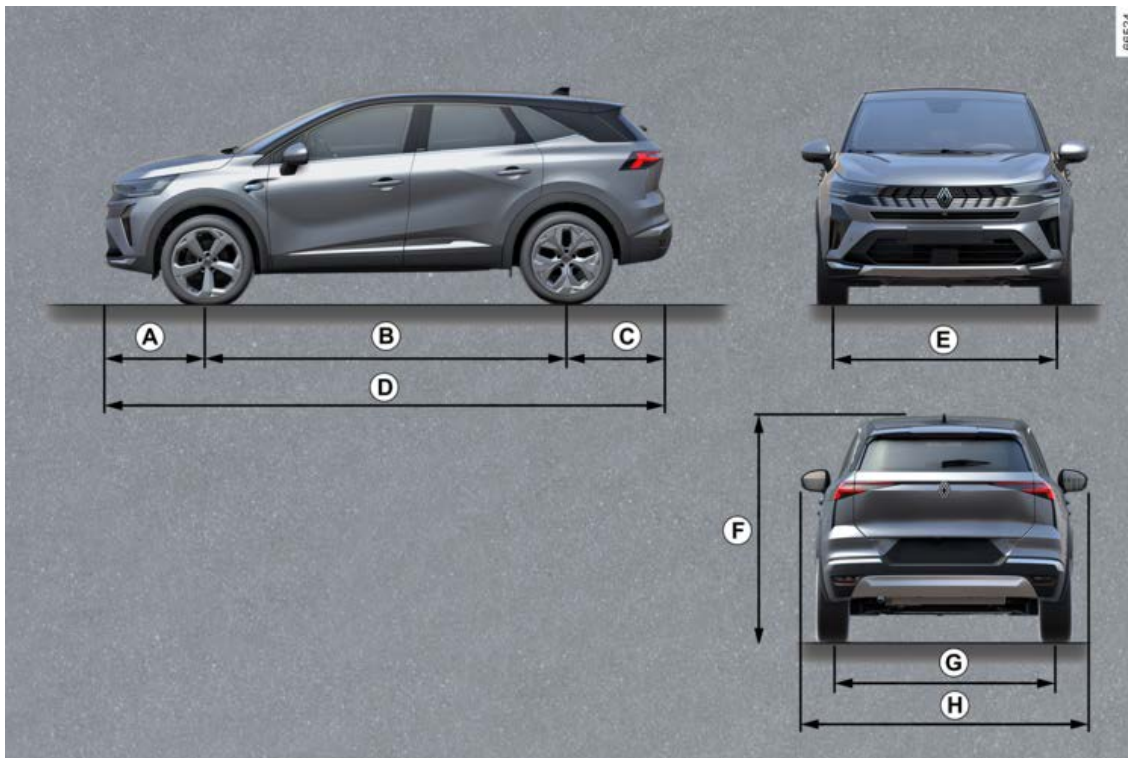

7

TIETOJA AJONEUVOSTA

	Pituus
A	0,882
B	2,639
C	0,891
D	4,412
E	1,560
F	1,575 tyhjänä
G	1,555
H	1,797 2,023 sivutaustapeilit avattuina 1,816 sivutaustapeilit taitettuina

TIETOJA AJONEUVOSTA

Painot (kg)

Ilmoitetut massat koskevat perusmallin ajoneuvoa ilman valinnaisvarusteita: ne vaihtelevat ajoneuvon varustetason mukaan. Kysy lisätietoja merkin jälleenmyyjältä.	
Suurin teknisesti sallittu kokonaismassa (MMAC) Suurin sallittu kokonaismassa (MMTA) Sallittu yhdistelmämassa (MTR)	Valmistajan kilvessä ilmoitetut painot → 357
Sallittu perävaunumassa, jarrullinen *	saadaan laskemalla: MTR - MMAC
Sallittu perävaunumassa, jarruton *	745 kg
Sallittu akselipaino *	75 kg
Sallittu kattokuorma	80 kg (kuljetuslaite mukaan lukien)
<p>* Sallittu perävaunupaino (auton vetokäyttö esim. matkailuperävaunun tai veneen vetämiseen).</p> <p>Hinaaminen on kielletty, jos valmistajan kilvessä ilmoitettu suurin tieliikenteessä sallittu kokonaismassa miinus suurin teknisesti sallittu kokonaismassa (MTR - MMAC) on nolla tai jos suurin tieliikenteessä sallittu kokonaismassa (MTR) on nolla (tai sitä ei ole ilmoitettu).</p> <ul style="list-style-type: none">– Noudata hinauksessa aina sen maan lainsäädäntöä ja tieliikennelakia, jossa ajat. Lisätietoja vetolaitteista saat merkin jälleenmyyjiltä.– Jos autoa käytetään vetoautona, sallittua yhdistelmämassaa (auto + perävaunu) ei saa koskaan ylittää. Sen sijaan on sallittua:– suurimman sallitun kokonaismassan (MMTA) ylitys taka-akselilla enintään 15 prosentilla– suurimman teknisesti sallitun kokonaismassan (MMAC) ylitys enintään 10 prosentilla tai 100 kg:lla (sen mukaan, kumpi rajoitus saavutetaan ensin). <p>Kummassakin tapauksessa auton ja peräkärryn nopeus saa olla enintään 100 km/h ja rengaspainetta on nostettava 0,2 baarilla (3 psi).</p> <ul style="list-style-type: none">– Moottorin teho ja veto ylämäessä pienenee mitä ylemmäs noustaan. Kun kuormaat autoa, huomioi, että vuoristoon noustaessa suositellaan vähennettäväksi 10 prosenttia sallitusta yhdistelmän kokonaismassasta jokaista 1 000 metriä kohti.	

VARAOSAT JA KORJAUKSET

Alkuperäiset varaosat on valmistettu erittäin tarkkojen vaatimusten mukaisesti, ja niille tehdään erikoistestejä. Tästä syystä ne ovat yhtä korkealaatuisia kuin autosi alkuperäiset osat.

Kun korjauksissa käytetään ainoastaan alkuperäisiä varaosia, voit olla varma, että autosi suorituskyky säilyy. Tämän lisäksi merkkihuollon alkuperäisvaraosin suorittamalla korjauksilla on takuu (tarkemmat ehdot työmääräyksen kääntöpuolella).

HUOLTOTOSITTEET

VIN:

Päivämäärä:	Km:	Laskun numero:	Kommentteja/lisätietoja
Toimenpiteen tyyppi: Huolto <input type="checkbox"/> <input type="checkbox"/>	Leima		
Ruostesuojatarkastus: OK <input type="checkbox"/> Ei OK* <input type="checkbox"/>			
Päivämäärä:	Km:	Laskun numero:	Kommentteja/lisätietoja
Toimenpiteen tyyppi: Huolto <input type="checkbox"/> <input type="checkbox"/>	Leima		
Ruostesuojatarkastus: OK <input type="checkbox"/> Ei OK* <input type="checkbox"/>			
Päivämäärä:	Km:	Laskun numero:	Kommentteja/lisätietoja
Toimenpiteen tyyppi: Huolto <input type="checkbox"/> <input type="checkbox"/>	Leima		
Ruostesuojatarkastus: OK <input type="checkbox"/> Ei OK* <input type="checkbox"/>			

* Katso erilliseltä sivulta

HUOLTOTOSITTEET

VIN:

Päivämäärä:	Km:	Laskun numero:	Kommentteja/lisätietoja
Toimenpiteen tyyppi: Huolto <input type="checkbox"/> <input type="checkbox"/>	Leima		
Ruostesuojatarkastus: OK <input type="checkbox"/> Ei OK* <input type="checkbox"/>			
Päivämäärä:	Km:	Laskun numero:	Kommentteja/lisätietoja
Toimenpiteen tyyppi: Huolto <input type="checkbox"/> <input type="checkbox"/>	Leima		
Ruostesuojatarkastus: OK <input type="checkbox"/> Ei OK* <input type="checkbox"/>			
Päivämäärä:	Km:	Laskun numero:	Kommentteja/lisätietoja
Toimenpiteen tyyppi: Huolto <input type="checkbox"/> <input type="checkbox"/>	Leima		
Ruostesuojatarkastus: OK <input type="checkbox"/> Ei OK* <input type="checkbox"/>			

* Katso erilliseltä sivulta

HUOLTOTOSITTEET

VIN:

Päivämäärä:	Km:	Laskun numero:	Kommentteja/lisätietoja
Toimenpiteen tyyppi: Huolto <input type="checkbox"/> <input type="checkbox"/>	Leima		
Ruostesuojatarkastus: OK <input type="checkbox"/> Ei OK* <input type="checkbox"/>			
Päivämäärä:	Km:	Laskun numero:	Kommentteja/lisätietoja
Toimenpiteen tyyppi: Huolto <input type="checkbox"/> <input type="checkbox"/>	Leima		
Ruostesuojatarkastus: OK <input type="checkbox"/> Ei OK* <input type="checkbox"/>			
Päivämäärä:	Km:	Laskun numero:	Kommentteja/lisätietoja
Toimenpiteen tyyppi: Huolto <input type="checkbox"/> <input type="checkbox"/>	Leima		
Ruostesuojatarkastus: OK <input type="checkbox"/> Ei OK* <input type="checkbox"/>			

* Katso erilliseltä sivulta

HUOLTOTOSITTEET

VIN:

Päivämäärä:	Km:	Laskun numero:	Kommentteja/lisätietoja
Toimenpiteen tyyppi: Huolto <input type="checkbox"/> <input type="checkbox"/>	Leima		
Ruostesuojatarkastus: OK <input type="checkbox"/> Ei OK* <input type="checkbox"/>			
Päivämäärä:	Km:	Laskun numero:	Kommentteja/lisätietoja
Toimenpiteen tyyppi: Huolto <input type="checkbox"/> <input type="checkbox"/>	Leima		
Ruostesuojatarkastus: OK <input type="checkbox"/> Ei OK* <input type="checkbox"/>			
Päivämäärä:	Km:	Laskun numero:	Kommentteja/lisätietoja
Toimenpiteen tyyppi: Huolto <input type="checkbox"/> <input type="checkbox"/>	Leima		
Ruostesuojatarkastus: OK <input type="checkbox"/> Ei OK* <input type="checkbox"/>			

* Katso erilliseltä sivulta

HUOLTOTOSITTEET

VIN:

Päivämäärä:	Km:	Laskun numero:	Kommentteja/lisätietoja
Toimenpiteen tyyppi: Huolto <input type="checkbox"/> <input type="checkbox"/>	Leima		
Ruostesuojatarkastus: OK <input type="checkbox"/> Ei OK* <input type="checkbox"/>			
Päivämäärä:	Km:	Laskun numero:	Kommentteja/lisätietoja
Toimenpiteen tyyppi: Huolto <input type="checkbox"/> <input type="checkbox"/>	Leima		
Ruostesuojatarkastus: OK <input type="checkbox"/> Ei OK* <input type="checkbox"/>			
Päivämäärä:	Km:	Laskun numero:	Kommentteja/lisätietoja
Toimenpiteen tyyppi: Huolto <input type="checkbox"/> <input type="checkbox"/>	Leima		
Ruostesuojatarkastus: OK <input type="checkbox"/> Ei OK* <input type="checkbox"/>			

* Katso erilliseltä sivulta

HUOLTOTOSITTEET

VIN:

Päivämäärä:	Km:	Laskun numero:	Kommentteja/lisätietoja
Toimenpiteen tyyppi: Huolto <input type="checkbox"/> <input type="checkbox"/>	Leima		
Ruostesuojatarkastus: OK <input type="checkbox"/> Ei OK* <input type="checkbox"/>			
Päivämäärä:	Km:	Laskun numero:	Kommentteja/lisätietoja
Toimenpiteen tyyppi: Huolto <input type="checkbox"/> <input type="checkbox"/>	Leima		
Ruostesuojatarkastus: OK <input type="checkbox"/> Ei OK* <input type="checkbox"/>			
Päivämäärä:	Km:	Laskun numero:	Kommentteja/lisätietoja
Toimenpiteen tyyppi: Huolto <input type="checkbox"/> <input type="checkbox"/>	Leima		
Ruostesuojatarkastus: OK <input type="checkbox"/> Ei OK* <input type="checkbox"/>			

* Katso erilliseltä sivulta

RUOSTEVAURIOTARKASTUS

Jos takuu tai takuun jatkuminen edellyttää korjausta, se on merkitty alla.

VIN:

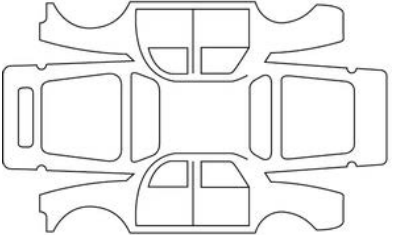
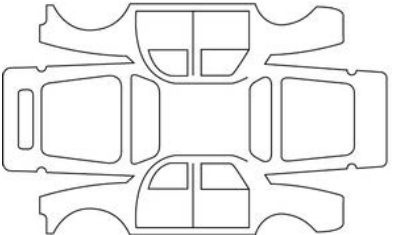
Korjauspäivämäärä:		Leima
Tehtävä ruostekorjaus:		
Korjauspäivämäärä:		Leima
Korjaus tehtävä:		

7

RUOSTEVAURIOTARKASTUS

Jos takuu tai takuun jatkuminen edellyttää korjausta, se on merkitty alla.

VIN:

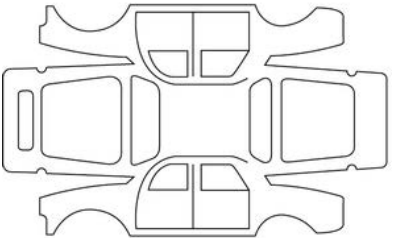
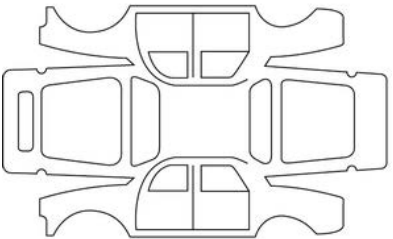
Korjauspäivämäärä:		Leima
Tehtävä ruostekorjaus:		
Korjauspäivämäärä:		Leima
Korjaus tehtävä:		

RUOSTEVAURIOTARKASTUS

Jos takuu tai takuun jatkuminen edellyttää korjausta, se on merkitty alla.

VIN:

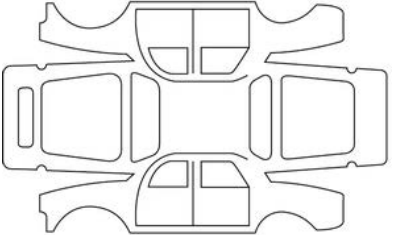
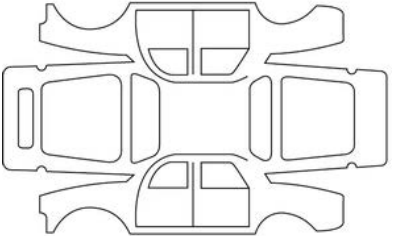
Korjauspäivämäärä:		Leima
Tehtävä ruostekorjaus:		
Korjauspäivämäärä:		Leima
Korjaus tehtävä:		

7

RUOSTEVAURIOTARKASTUS

Jos takuu tai takuun jatkuminen edellyttää korjausta, se on merkitty alla.

VIN:

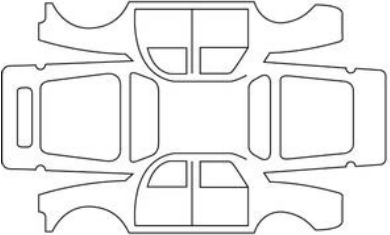
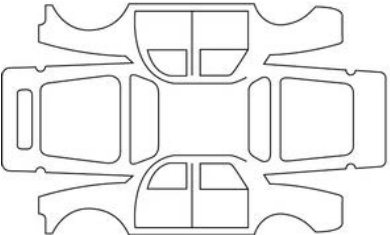
Korjauspäivämäärä:		Leima
Tehtävä ruostekorjaus:		
Korjauspäivämäärä:		Leima
Korjaus tehtävä:		

RUOSTEVAURIOTARKASTUS

Jos takuu tai takuun jatkuminen edellyttää korjausta, se on merkitty alla.

VIN:

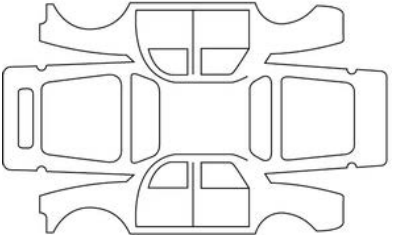
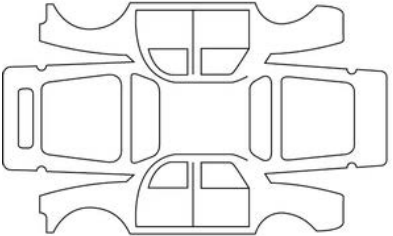
Korjauspäivämäärä:		Leima
Tehtävä ruostekorjaus:		
Korjauspäivämäärä:		Leima
Korjaus tehtävä:		

7

RUOSTEVAURIOTARKASTUS

Jos takuu tai takuun jatkuminen edellyttää korjausta, se on merkitty alla.

VIN:

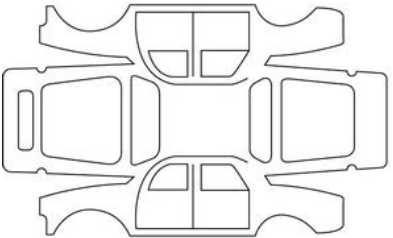
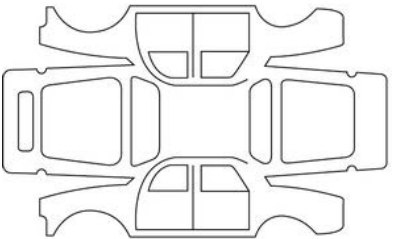
Korjauspäivämäärä:		Leima
Tehtävä ruostekorjaus:		
Korjauspäivämäärä:		Leima
Korjaus tehtävä:		

RUOSTEVAURIOTARKASTUS

Jos takuu tai takuun jatkuminen edellyttää korjausta, se on merkitty alla.

VIN:

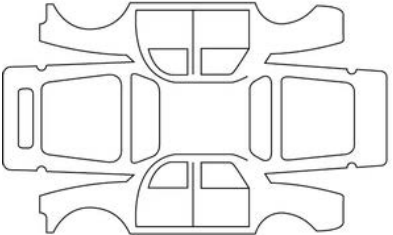
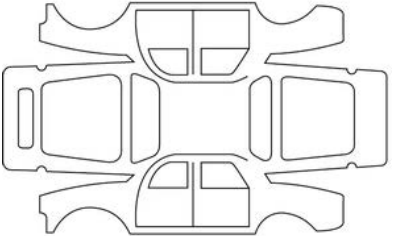
Korjauspäivämäärä:		Leima
Tehtävä ruostekorjaus:		
Korjauspäivämäärä:		Leima
Korjaus tehtävä:		

7

AAKKOSELLINEN HAKEMISTO

A

ABS-järjestelmä, [169](#), [169](#)
Active driver assist, [211](#)
Airbag : etumatkustajan turvatyynyn käyttöönotto, [92](#)
Airbag : etumatkustajan turvatyynyn toiminnanesto, [92](#)
Airbags : lasten turvallisuus, [92](#)
Ajaminen, [142](#), [147](#), [152](#), [156](#), [164](#), [169](#), [169](#), [174](#), [188](#), [194](#),
[197](#), [229](#), [233](#), [237](#), [264](#), [268](#)
Ajan asettaminen, [100](#)
Ajoapulaitteet, [169](#), [169](#), [174](#), [188](#), [194](#), [197](#), [206](#), [264](#), [268](#)
Ajoapulaitteet: ajoavustin, [237](#)
Ajoasennon asetukset, [54](#), [120](#)
Ajoasennon säätö, [48](#), [48](#), [54](#), [124](#)
Ajoasento, [95](#)
Ajoavustimet, [112](#), [174](#), [188](#), [194](#), [197](#), [206](#), [211](#), [237](#), [264](#),
[268](#), [275](#), [279](#)
Ajoneuvon nosto: pyörän vaihto, [331](#)
Ajo-ohjeita, [156](#), [156](#)
ajotietokone, [100](#), [100](#), [111](#)
Ajovakauden hallintajärjestelmä (ESC), [169](#), [169](#)
Ajovalojen polttimoiden vaihto, [339](#)
Akku:, [317](#)
Akku: korjauksen yhteydessä, [335](#)
Aktiivinen hätäjarrutus, [197](#)
Akut, [34](#)
Asetukset, [112](#)
Asetusvalikko, [112](#)
Asetusvalikon asetukset, [112](#)

Autohold, [152](#)
Autohold-paikallaanpitotoiminto, [152](#)
Autojen havaitseminen, [197](#)
Automaattivaihteisto (käyttö), [142](#)
Automaattivaihteiston valintavipu, [142](#)
Auton asetusten mukauttaminen, [112](#)
AUTON HENKILÖKOHTAISTEN SÄÄTÖJEN VALIKKO, [100](#), [112](#)
AUTO-tila, [124](#)
Avainkortti: paristo, [34](#)

B

Bensiinimallien erityispiirteet, [147](#)

E

ECO ajaminen, [156](#)
ECO-ajo, [156](#)
ECO-tila, [156](#)
Energiankulutus, [107](#)
ESC: Ajovakauden hallintajärjestelmä, [169](#), [169](#)
Esikiristimet, [59](#)
Etuistuimen säätäminen, [48](#)
Etuistuimien pääntuet, [48](#)
Etuistuimien säätäminen, [48](#), [48](#)
Etuistuimilla, [48](#)
Etumatkustajan turvatyynyjen toiminnan esto/aktivointi, [80](#), [88](#), [92](#)
Etumatkustajan turvatyynyn toiminnanesto, [80](#), [88](#), [92](#)
Etuturvavyötä täydentävät turvalaitteet, [59](#)
Etuturvavöiden esikiristimet, [59](#)

AAKKOSELLINEN HAKEMISTO

Etuvalot, [339](#)

H

Handsfree-kortti, [31](#)

Handsfree-kortti: paristo, [34](#), [34](#)

Hinaaminen vian sattuessa, [333](#)

Hinausrenkaat, [333](#)

Huolto, [155](#)

Huolto: kori, [318](#)

Huolto: mekaaninen, [309](#), [311](#)

Huolto: sisäverhoilut, [320](#)

Huolto: suodattimet, [315](#)

Huolto: öljynvaihtoväli, [100](#)

Huomio:, [129](#)

Häikäisysuojus, [300](#)

Hätäjarrutus, [169](#), [169](#), [197](#)

Hätäjarrutustehostin, [169](#), [169](#)

Hätävilkut, [129](#)

I

Ilmanvaihtosuuttimet, [287](#), [287](#)

Ilmastointi, [287](#), [289](#)

Ilmastointi: ilmasuuttimet: suuttimet, [287](#)

Ilmastointi: tiedot ja käyttöohjeet, [292](#)

Isofix, [80](#), [88](#)

J

Jalankulkijoiden havaitseminen, [197](#)

Jarru, [152](#), [152](#)

Jäähdytysneste, [111](#)

Jäähdytysneste, [313](#)

K

Kaista-avustimen kaistaltapoistumisen esto, [181](#)

Kaistakeskitys, [211](#)

Kaistallapitoavustin, [174](#)

Kaistaltapoistumisen esto, [174](#)

kaistaltapoistumisvaroitus, [174](#)

Kaistavahti: avustin, [174](#)

Katalysaattori, [147](#)

Kattotelineet, [308](#)

Kaukosäädin, [31](#)

Kello, [114](#), [114](#)

Kojetaulu, [100](#), [111](#), [112](#), [156](#), [164](#)

Kojetaulun merkkivalot, [100](#), [111](#), [156](#), [164](#)

Kojetaulun viestit, [100](#), [164](#)

Konepelti, [309](#), [309](#)

Kortti, [31](#)

Kortti: handsfree, [29](#)

Kortti: käyttö, [31](#)

Kortti: moottori ei käynnisty handsfree-tilassa, [29](#)

Kortti: ovien/luukkujen lukitus ja avaus, [29](#)

Kortti: vara-avain, [29](#)

Kuljettajan tarkkaavaisuusvaroitus, [204](#)

Kulku matkustamoon, [31](#)

Kuolleen kulman varoitin, [188](#)

AAKKOSELLINEN HAKEMISTO

Kuollut kulma: varoitus, [188](#)

Käyttöön liittyvät varoimenpiteet, [130](#), [130](#)

L

Lapset, [67](#), [76](#), [80](#), [88](#), [92](#)

Lapset (turvallisuus), [296](#)

Lasinpesulaite, [130](#), [130](#), [133](#)

Lasinpyyhkimet, [130](#), [130](#), [130](#), [133](#)

Lasinpyyhkimet: vaihto, [343](#)

Lasten kuljettaminen, [67](#), [76](#), [80](#), [88](#)

Lasten turvaistuin, [67](#), [76](#), [80](#), [88](#)

Lasten turvajärjestelmä, [67](#), [76](#), [80](#), [88](#)

Lasten turvalaitteet, [67](#), [76](#), [80](#), [88](#)

Lasten turvallisuus; lapsilukko, [31](#), [67](#), [67](#), [76](#), [80](#), [88](#), [92](#), [296](#)

Lentokonepöytä takapaikalla, [305](#)

Liikennemerkkien tunnistusjärjestelmä, [206](#)

Lisäilmastointilaite., [289](#), [289](#)

Lisälaitteet: lisälaitteiden pistorasiat, [300](#)

Lisäsäiliön tilavuus, [100](#)

Luistonesto, [169](#), [169](#)

Luistonestojärjestelmä: ASR, [169](#), [169](#)

Lukitseminen, [54](#)

Lukkiutumaton jarrujärjestelmä: ABS, [169](#), [169](#)

Lämmitetty ohjauspyörä, [120](#)

Lämmitettävä tuulilasi, [289](#)

Lämmitys, [287](#), [289](#)

Lämmitys: ilmasuuttimet: suuttimet, [287](#)

Lämpötilan säätö, [289](#)

M

Maalipinta: ylläpito, [318](#)

Matkustajaturvallisuus: etumatkustaja airbag, [92](#)

Merkinantolaitteet, [129](#), [129](#)

Merkinantovalot, [124](#), [129](#)

Merkkivalojen hallinta, [100](#), [111](#)

Merkkivalot, [188](#)

Moninäkömökamera, [268](#)

Monitoiminäyttö, [188](#)

Moottorin käynnistäminen, [139](#)

Moottorin pysäytys, [139](#)

Moottorin tekniset tiedot, [358](#)

Moottorin tunnistus, [358](#)

Moottoriöljy, [310](#), [311](#), [312](#)

Moottoriöljyn mittatikku, [311](#)

Moottoriöljyn määrä:, [111](#), [310](#), [311](#), [312](#)

Moottoriöljyn tilavuus, [312](#)

Moottoroitu takaluukku, [43](#), [43](#)

Mukautuva vakionopeussäädin, [237](#)

Multimedialaitteet, [111](#), [124](#), [294](#)

Multimedianaäytön näkymät, [156](#), [264](#), [268](#), [275](#), [289](#)

Multimediapaneeli, [174](#), [194](#), [197](#)

MULTI-SENSE, [285](#)

Muunneltavuus, [302](#)

Muuttuvatehosteinen ohjaus, [120](#)

Mäkilähtöavustin, [169](#), [169](#)

AAKKOSELLINEN HAKEMISTO

N

nestekaasu, [67](#)
Nestetasot:, [309](#), [315](#)
Nopeudenrajoitin, [229](#)
Näyttö, [107](#), [111](#)

O

Ohjauspyörän säätö, [120](#)
Ohjaustehostin, [120](#), [120](#)
Ohjeita päästöjen vähentämiseen, [155](#), [155](#)
Omat asetukset, [112](#)
Ovet, [37](#), [37](#), [41](#)
Ovet / tavaratilan luukku, [31](#), [39](#), [41](#)
Ovet ja luukut, [31](#), [37](#), [41](#)
Ovien/luukkujen lukitseminen ja avaaminen, [39](#)
Ovien avaaminen, [37](#), [37](#), [39](#)
Ovien keskuslukitus, [31](#), [39](#), [41](#)
Ovien lukituksen avaus, [31](#), [39](#)
Ovien lukitus, [31](#), [37](#), [39](#), [41](#)
Ovien sulkeminen, [31](#), [37](#), [37](#), [39](#)

P

Peruutuskamera, [261](#), [261](#)
Peruutustutka, [112](#), [255](#), [261](#)
Peseminen, [318](#)
Pistorasia lisävarusteille, [300](#)
Poistumisvaroitin, [279](#)
Polttimoiden vaihto, [339](#), [339](#)

Polttoaineenkulutus, [100](#), [156](#), [156](#)
Polttoaineen laatu, [136](#)
Polttoaineen määrä, [111](#), [136](#)
Polttoaineen säästäminen, [156](#)
Polttoaineen toimintamatka, [111](#)
Polttoaineen täyttö, [136](#)
Polttoainesäiliön korkki, [136](#)
Polttoainesäiliön tilavuus, [136](#)
Polttoainevinkejä kulutuksen minimoimiseen, [156](#)
Puhdistus: ajoneuvon sisäpuoli, [320](#)
Puhelun valo, [129](#)
Pysäköinti: pysäköintiavustin, [275](#)
Pysäköintiavustin, [264](#)
Pysäköintiavustin: avustettu pysäköinti, [264](#)
Pyöränpulttien avain, [331](#)
Pyörän vaihtaminen, [331](#)
Pyörät (turvallisuus), [322](#)
Päiväajovalot, [124](#)
Päällä olevien valojen varoitusääni, [124](#)
Pääntuet, [48](#)
Pääsy moottoritilaan, [309](#)

R

Rengaspaineet, [100](#), [156](#), [164](#), [331](#)
Rengaspainevaroitin, [163](#), [164](#), [331](#)
Rengasrikko, [328](#), [330](#), [331](#)
Rengasrikko: varapyörä, [330](#)
Renkaan täyttö, [164](#), [328](#), [331](#)

AAKKOSELLINEN HAKEMISTO

RENKAAN TÄYTTÖPAKKAUS, [164](#), [328](#)

Renkaat, [156](#), [164](#), [322](#), [322](#)

Renkaat: rengaspaine, [324](#)

S

Seisontajarru, [149](#), [152](#)

Sisävalot, [298](#)

Sivuturvatyyny, [65](#), [65](#)

Stop and Start, [120](#), [136](#)

Sulakkeet, [345](#), [345](#)

Suodatin: öljy, [312](#)

Suuntavalo, [129](#), [129](#), [339](#)

Sähköinen seisontajarru, [149](#), [152](#)

Sähkötoimiset sivulasit, [296](#)

Säilytyslokero, [302](#)

Säilytyslokerot/muunneltavuus: matkustamo, [302](#)

T

Takahylly, [305](#)

Takaistuimen turvavöitä täydentävät turvalaitteet, [64](#)

Takaistuimet, [51](#)

Takaistuimien pääntuet, [51](#)

Takaistuimien toiminnot, [52](#)

Takalasin huurteenpoisto, [289](#)

Takapenkki, [52](#)

Tapahtumat: toimintahäiriöt, [174](#), [188](#), [197](#)

Tarrat: rengaspaine, [324](#)

Tasot: jäähdytysneste, [313](#)

Tavaratila, [42](#), [42](#)

Tavaroiden kuljettaminen tavaratilassa, [306](#)

Tilavat säilytystilat, [302](#)

Toimintahäiriöt, [59](#), [92](#), [100](#), [124](#), [147](#), [147](#), [169](#), [169](#), [169](#), [169](#), [174](#), [188](#), [197](#), [237](#), [275](#), [345](#), [345](#)

Toimintahäiriöt: kortin paristot, [29](#), [34](#)

Tunkki, [331](#)

turvaistuimen asennus, [73](#)

Turvaistuimet, [67](#), [73](#), [76](#), [80](#), [88](#)

Turvallinen autosta poistuminen, [279](#)

Turvatyyny, [59](#), [64](#), [65](#), [76](#), [80](#), [88](#), [92](#)

Turvatyynyn täytettävä tyyny, [59](#), [65](#)

Turvavyöt, [54](#), [54](#), [54](#), [59](#), [76](#), [80](#), [88](#), [320](#)

Turvavyöt: ajoasennon säätö, [54](#)

Turvavyöt: lukitsemattoman turvavyön merkkivalo, [54](#)

Turvavyöt: turvavyön korkeuden säätäminen, [54](#)

Turvavyöt: turvavyön säätö, [54](#)

Turvaväli, [237](#)

Turvaväliit, [194](#)

Turvavälivaroitin, [194](#)

Turvavöitä täydentävä turvalaite, [59](#), [64](#), [65](#)

Tuuletus, [289](#)

Tuulilasin huurteen-/jäänpoisto, [289](#)

Tuulilasin huurteenpoisto, [289](#)

Tuulilasinpyyhkimien sulkien vaihto, [343](#)

U

ulkolämpötila,, [114](#)

AAKKOSELLINEN HAKEMISTO

Ulkopuoliset valot, [124](#), [129](#)
Ulkotaustapeilit, [120](#), [122](#), [122](#)

V

Vaihteen vaihto, [142](#), [156](#)
Vaihteenvalitsin, [142](#)
Vakionopeudensäädin, [229](#), [233](#), [237](#)
Vakionopeussäädin – nopeudenrajoitin, [229](#), [233](#)
Valaistus: kojetaulu, [124](#)
Valot: hätävilkku, [129](#)
Valot: kaukovalot, [124](#)
Valot: kulkuvalot, [124](#)
Valot: lähivalot, [124](#), [339](#)
Valot: sivuvalot, [124](#), [339](#)
Valot: sumuvalot, [124](#)
Valot: suuntavalot, [129](#), [339](#)
Valot ja merkkivalot, [124](#)
Valvontalaitteet, [100](#), [111](#), [114](#)
Vararengas, [330](#)
Varoitus: pysäköinnistä poistuminen, [274](#)
Varoitusmerkkiääni, [129](#)
Verhoilun kunnossapito, [320](#)
Vianmääritys: akku, [335](#)

Y

Ylinopeusvaroitus, [206](#)
Ympäristö, [154](#)

O

Öljynvaihto, [312](#)
Öljynvaihtoväli, [100](#)



RENAULT S.A.S. SOCIÉTÉ PAR ACTIONS SIMPLIFIÉE AU CAPITAL DE 533 941 113 € / 122-122 BIS, AVENUE DU GENERAL LECLERC
92100 BOULOGNE-BILLANCOURT R.C.S. NANTERRE 780 129 987 — SIRET 780 129 987 03591 / renaultgroup.com

NU 1539-1 – 77 11 415 825 – 02/2024 – Edition finlandaise



7711415825

