

# Tekniset tiedot

	<b>E-Tech full hybrid 200</b>	<b>mild hybrid 160 auto</b>
polttoaine	bensiini + sähkö (täyshybridi)	bensiini
<b>moottori ja vaihteisto</b>		
polttomoottori	3 sylinteriä, 1,2 l turboahdettu, suoravaihteisto 96 kW (131 hv) / 205 Nm	4 sylinteriä, 1,3 l turboahdettu, suoravaihteisto
sylinterien/venttiilien lukumäärä	3/12	4/16
Iskutilavuus (cm <sup>3</sup> )	1199	1333
sähkömoottorin teho ja vääntö	50 kW (68 hv) / 205 Nm	ei ilmoitettu
suurin teho kW (hv) / r/min	146 (199)	116 (158) 5 250 - 5 500
suurin vääntömomentti Nm / r/min	205 (sähkömoottorin ja polttomoottorin suurinta vääntömomenttia ei yhdistettävissä/ samanaikaisesti)	270 1,800 - 3,750
vaihteisto	automaattinen monivaihteisto	X-Tronic automaatti (CVT)
vetotapa		etuveto
<b>akku</b>		
tyyppi		litium-ioni
jännite	400 V	12 V
kapasiteetti	2 kWh	0,12 kWh
<b>alusta ja ohjaus</b>		
renkaat	215/65 R17 235/55 R18 205/55 R19 235/45 R20	215/65 R17 235/55 R18 205/55 R19 235/45 R20
ohjaustehostin		kyllä (sähköinen)
kääntöpyörä renkaista (m)	11,4 - normaali ohjaus 10,1 - 4Control advanced nelipyöräohjauksella	11,2
<b>suorituskyky</b>		
huippunopeus (km/h)	174	174
0 - 100 km/h (s)	8,4	9,7
1,000 m (s)	30,8	31,05
kiihtyvyys: 80 km/h - 120 km/h (s)	5,6	ei ilmoitettu
<b>päästöluokitus</b>		
mittausstandardi		WLTP <sup>(*)</sup>
päästöluokitus		Euro 6D-Full
liikkeessä olevan ajoneuvon melutaso dB(A)	67	68
<b>WLTP testin mukaiset kulutus- ja päästölukemat*</b>		
WLTP-yhdistetty CO <sub>2</sub> (g/km)	104 - 109	141 - 146
WLTP-yhdistetty kulutus (l/100 km)	4,6 - 4,8	6,2 - 6,5
<b>tilavuudet ja massat*</b>		
polttoainetankki (l)		55 ilman 3 litran varaosiot
omamassa (kg)	1 592 (4Control 1 702)	1 539
kokonaismassa (kg)	2 101 (4Control 2 153)	2 003
yhdistelmämassa (kg)	3 601 (4Control 3 653)	3 803
perävaunumassa, jarruton	750	750
perävaunumassa, jarrullinen	1 500	1 800

Taulukon tiedot ovat painatushetken mukaisia ennakkotietoja. Renault pidättää kaikki oikeudet muutoksiin.

\* Ilmoitetut päästö- ja kulutustiedot ovat uuden WLTP-testin mukaisia tuloksia. Lukemat ovat painatushetkellä saatavilla olevien tyyppitietojen vaihteluväli. Varustelutasojen vakio- ja lisävarusteet vaikuttavat lukemiin. Lukemat vahvistuvat autoyksilökohtaisesti. WLTP-testi on uusi standardi autojen kulutuksen mittaamiseen. Laboratorio-olosuhteissa toteutetun testin tarkoituksena on antaa paremmin vertailukelpoisia tuloksia eri autonvalmistajien automallien välillä. Auton normaalkäytön polttoaineen kulutukseen vaikuttavat lukuisat seikat, mm. ajonopeus, ajo-olosuhteet, lämpötilat, auton varustelu ja kuljettajan ajotapa. Auton akku ja käynnistymoottori ovat suunniteltu Stop&Start -järjestelmän vaatimuksien mukaisiksi. WLTP-testin arvoja (ajomatka, kulutus ym) ei pidä käsittää odotettavissa oleviksi arvoiksi. Oikeassa käytössä polttoaineen ja sähkökulutukseen vaikuttavat lukuisat seikat, joita WLTP-testisykli ei huomioi. Kylmissä olosuhteissa polttomoottoria käytetään enemmän tai jopa koko ajan, eikä hybridin sähköajotila ole käytettävissä. Ajoakun kapasiteetti pienenee ikääntymisen ja käytön myötä, joka vaikuttaa sähköajoon, saavutettaviin ajomatkalukemiin ja polttoaineen kulutukseen. Versio ja vakio- sekä lisävarusteet voivat vaikuttaa massoihin. Lisätietoja osoitteesta [www.renault.fi](http://www.renault.fi)

# Mitat

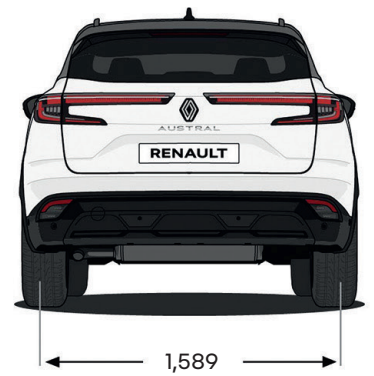
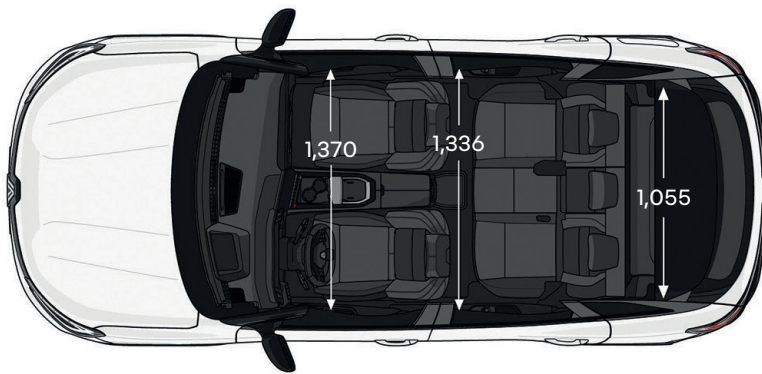
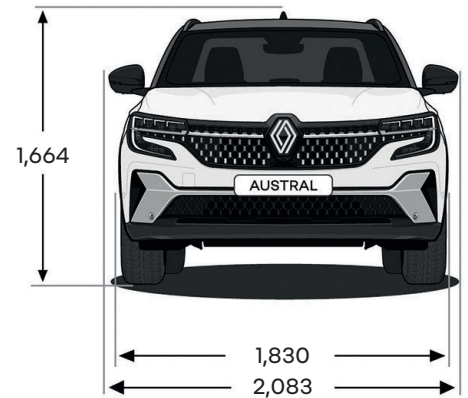
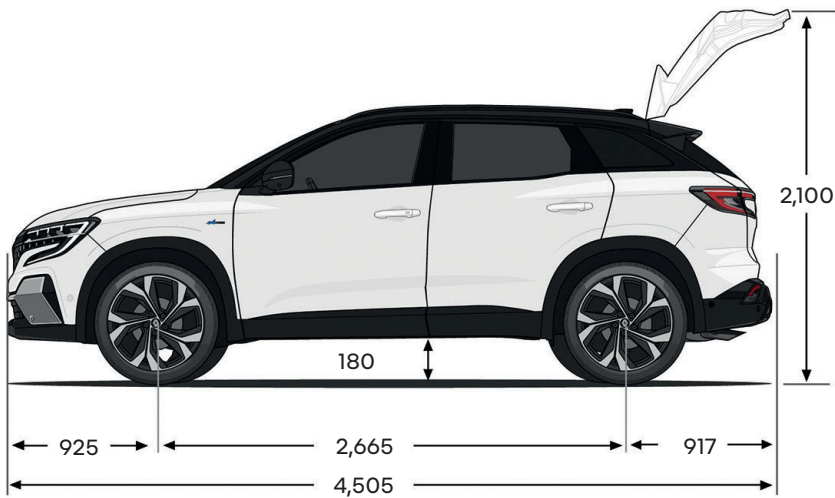

mitat (mm)

tavaratila (dm <sup>3</sup> vda)	mild hybrid	E-Tech full hybrid
kiinteällä takaistuimella	500	430
16 cm pituussuunnassa liukuvalla takaistuimella	jopa 575	jopa 555
takaistuimet alas taiteltuna	1,525	1,455