

# RENAULT RAFALE E-TECH HYBRID



saatavilla E-Tech full hybrid 200 hv  
ja E-Tech plug-in hybrid 4x4 300 hv -moottoreilla.





# korkealle tähtääminen inspiroi uuteen

Renault Rafalen suunnittelussa lähestytään suorituskykyä uudesta näkökulmasta. Se osoittaa kunnioitusta Renault-brändin urauurtavalle hengelle. Suorituskyky tuli ensin tutuksi ilmassa legendaarisella Caudron-Renault Rafale -lentokoneella ja nyt sama päättäväisyys ja rohkeus tien päällä, yhdistettynä edistyneimpään teknologiaan. E-Tech full hybrid 200 hv ja E-Tech plug-in hybrid 4x4 300 hv -moottorit, 4Control advanced -järjestelmä<sup>(1)</sup> ja himmennettävä solarbay<sup>®</sup> -panoraamalasikatto<sup>(2)</sup>.



**Energistä ajamisen nautintoa.  
Koe teknologia, suorituskyky ja  
ketteryys samanaikaisesti.**

**E-Tech full  
hybrid 200 hv  
-täyshybridi**

**E-Tech 4x4 300  
hv plug-in hybrid  
-lataushybridi  
nelivedolla**

**atelier Alpine  
-versio, jossa  
Alpinen virittämä  
aktiivinen alusta<sup>(3)</sup>**

**4Control  
advanced  
-nelipyörä-  
ohjaus<sup>(1)</sup>**

**himmennettävä  
solarbay<sup>®</sup>  
-panoraama-  
lasikatto<sup>(2)</sup>**

**openR link  
-multimedia-  
järjestelmä  
Googlella<sup>(4)</sup>**

(1) saatavilla versiosta riippuen (2) saatavilla lisävarusteena (3) vain atelier Alpine -version yhteydessä (4) Google, Google Play, Android Auto, Google Maps, Waze ja muut ovat Google LLC:n tavaramerkkejä Saatavuuksissa maakohtaisia eroja.

# **sisältö**



**01. muotoilu**

**02. ajomukavuus**

**03. ajokokemus**

**04. multimedia**

**05. turvallisuus**

**06. yksilöinti**



## rohkea näkemys

Ilmailuteollisuuden inspiroimana Renault Rafalen muotoilu henkii lentokoneen rungon tarkkuutta ja sulavuutta. Urheilullinen siluetti, veistokselliset linjat, voimaa uhkuva valojen muotoilu ja kelluva ilmanohjain – Renault Rafale määrittelee sanan "rohkeus" uudelleen.



Etusäleikön timanttikuviointi herää lähes henkiin luoden näin vahvan visuaalisen vaikutelman ja graafisen yhteyden. Auton perän linjat sulautuvat takaosan ilmanohjaimen ja erityiset 21-tuumaiset vanteet korostavat erottuvaa muotoilua.



Mainiota sivuttaistukea tarjoavat urheilulliset istuimet<sup>(1)</sup> auttavat luomaan ajokokemuksen, jossa yhdistyvät mukavuus ja hyvä ajoasento. Selkänöjien verhoiluun asennettujen Alpine-logojen valaistus syttyy ja sykkii sydämen lailla kuljettajan avatessa auton ovet<sup>(1)</sup>. Istuinverhoilua koristavat tyylikkääät sini-valko-punaiset tikkaukset<sup>(1)</sup>.



60 % kierrätettyä Alcantara®-verhoilua<sup>(2)</sup>

(1) saatavilla vain esprit Alpine- ja atelier Alpine -versioihin. (2) ISO 14021 -standardin mukaisesti.



# E-Tech full hybrid 200 hv ja E-Tech plug-in hybrid 4x4 300 hv -voimalinjat

## E-Tech full hybrid 200 hv

jopa  
**1100 km**  
WLTP-toimintamatkaa<sup>(1)</sup>

jopa  
**80 %**  
kaupunkiajosta  
sähköllä<sup>(2)</sup>

alkaen  
**105 g/km**  
CO<sub>2</sub>-päästöt<sup>(3)</sup>

## E-Tech plug-in hybrid 4x4 300 hv

jopa  
**1000 km**  
kokonaistoimintamatka  
(WLTP)<sup>(4)</sup>

jopa  
**100 km**  
WLTP-toimintamatkasta  
sähköllä<sup>(5)</sup>

alkaen  
**15 g/km**  
CO<sub>2</sub>-päästöt<sup>(6)</sup>



**E-Tech full hybrid 200 hv- ja E-Tech plug-in hybrid 4x4 300 hv -moottoreissa yhdistyvät suorituskyky ja tehokkuus. Liikkeellelähdöt tapahtuvat sähköllä, kiihdytykset sujuvat terävästi ja dynaamisesti. Hiljaisuutta, sujuvuutta ja herkkää reagointikykyä niin kaupungissa kuin maantiellä.**

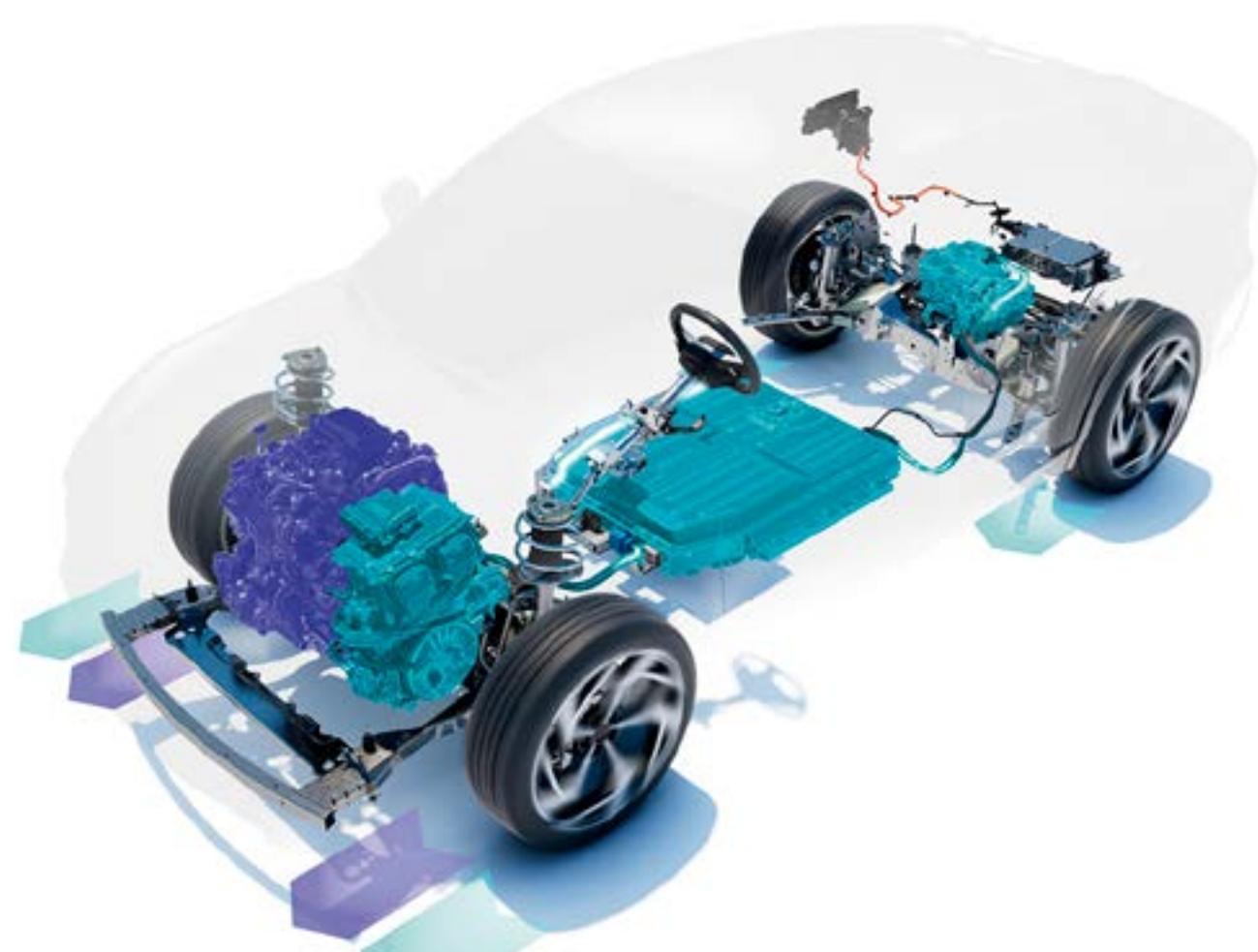

### E-Tech full hybrid 200 hv -täyshybridi

Kaupunkiajossa voit nauttia jopa 40 % polttoainesäästöistä<sup>(7)</sup> sekä ajaa jopa 80 %<sup>(2)</sup> ajasta sähköllä ilman melua. Samalla auton akku latautuu automaattisesti aina jarruttaessa tai vauhdin muuten hidastuessa. Ei tarvetta kytkeä autoa latauspisteeseen.

### E-Tech plug-in hybrid 4x4 300 hv -lataushybridi nelivedolla

Auton 22 kWh ladattavalla akulla voit ajaa jopa 100 km täysin sähköisesti<sup>(5)</sup>, mikä on riittävästi useimpiin päivittäisiin tarpeisiin. Lataaminen onnistuu sähköpistokkeesta tai latauspisteestä niin kotona, töissä kuin julkisilla latausasemilla.

	E-Tech full hybrid 200 hv	E-Tech plug-in hybrid 4x4 300 hv(8)
<b>teknologia</b>	1 ajoakku + 2 sähkömoottoria + 1 polttomoottori + automaattinen monitilavaihteisto	1 suurikapasiteettinen ajoakku + 2 sähkömoottoria + 1 polttomoottori + automaattinen monitilavaihteisto
<b>ICE, vääntö (Nm)</b>	205 + 205 Nm	230 + 205 + 200 Nm
<b>akkukapasiteetti</b>	2 kWh	22 kWh / 400 V
<b>pienempi polttoaineenkulutus<sup>(6)</sup></b>	jopa 40 %	jopa 90 %
<b>polttoaineen kulutus<sup>(3)</sup></b>	alkaen 4,7 l/100 km	alkaen 0,7 l/100 km (100 % lataustasolla) alkaen 5,8 l/100 km (lataamattomalla akulla)
<b>CO<sub>2</sub>-päästöt<sup>(3)</sup></b>	alkaen 105 g/km	alkaen 15 g/km (100 % lataustasolla) alkaen 132 g/km (akulla, jota ei ole uudelleenladattu)
<b>energian talteenotto hidastuksissa ja jarrutuksissa</b>	kyllä	kyllä
<b>energian talteenoton tason säätö</b>	kyllä	kyllä
<b>electric assistance to the internal combustion engine</b>	kyllä	kyllä
<b>kiihdytys</b>	0 - 100 km/h 8,9 sekunnissa	0 - 100 km/h 6,4 sekunnissa
<b>ohituskiihtyvyyys</b>	80 - 120 km/h 5,6 sekunnissa	80 - 120 km/h 4,0 sekunnissa
<b>lataustarve</b>	ei tarvetta liittää latauspisteeseen. Latautuu hidastettaessa ja jarrutettaessa.	sähköpistokkeessa tai latausasemalla, työpaikalla tai kotona + hidastettaessa ja jarrutettaessa.

(1) jopa 1100 km WLTP-toimintamatkaa täydellä tankillisella (2) riippuen akun varaustilasta ja ajotyylstä (Renaultin sisäinen lähde 2023). (3) tyypinhyväksynnän mukaisesti, WLTP-mittaustapa (4) jopa 1000 km WLTP-toimintamatkaa täydellä tankillisella ja 100 % lataustasolla (5) WLTP-mittaustapa. Kuljettajan ajotyyl- ja ajo-olosuhteet voivat vaikuttaa toimintamatkaan. Todelliset ajo-olosuhteet voivat poiketa testitulosten olosuhteista (Renaultin sisäinen lähde 2024) (6) painatushetken tyypinhyväksynnän mukaisesti, WLTP-mittaustapa. (7) WLTP-mittaustapa, kaupunkiajossa (8) painatushetken tyypinhyväksynnän mukaisesti, WLTP-mittaustapa.

Huom! Ilmoitetut päästö- ja kulutustiedot ovat WLTP-testin mukaisia tuloksia. WLTP-testi on standardi autojen kulutuksen mittaamiseen. Laboratorio-olosuhteissa toteutetun testin tarkoituksena on antaa paremmin vertailukelpoisia tuloksia eri autonvalmistajien automallien välillä. Lukemat ovat painatushetkellä saatavilla olevien tyypistietojen mukaisia. Vakio- ja lisävarusteet vaikuttavat lukemiin. Lukemat vahvistuvat autoyksilökohtaisesti. Auton normaalikäytön polttoaineen kulutukseen vaikuttavat lukuisat seikat, mm. ajonopeus, ajo-olosuhteet, lämpötilat, auton varustelu ja kuljettajan ajotapa. WLTP-testin arvoja (ajomatka, kulutukset ym) ei pidä käsittää odotettavissa oleviksi arvoiksi. Oikeassa käytössä polttoaineen ja sähkökulutukseen vaikuttavat lukuisat seikat, joita WLTP-testisykli ei huomioi. Kylmissä olosuhteissa polttomoottoria käytetään liikkumiseen ja lämmittämiseen jopa koko ajan, eikä sähköajotila ole käytettävissä. Akun kapasiteetti pienenee ikääntymisen ja käytön myötä, joka vaikuttaa sähköajoon, saavutettaviin ajomatkalukemiin ja polttoaineen kulutukseen. Ladattavien hybridien kohdalla ilmoitetaan WLTP testisyklin painotetut arvot (kun autoa ladataan verkkovirralla testisyklin mukaisesti).



# Kotona, töissä ja matkalla. Nauti laajoista latausvaihtoehtoista Renault Rafale E-Tech plug-in hybrid 4x4 300 hv:n kanssa.

## Latausaikaesimerkkejä

### type 2 -asema

22 kW AC

type 2, mode 3  
-kaapeli

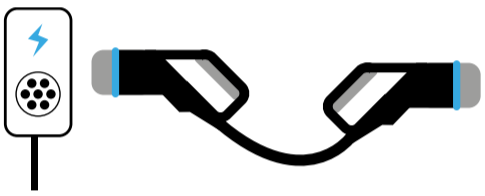

### type 2 -asema

11 kW AC

type 2, mode 3  
-kaapeli



### type 2 -asema

7,4 kW AC, 1-vaihe

type 2, mode 3  
-kaapeli



### kotipistorasia

2,3 kW / 10 A

suko, mode 2  
-kaapeli

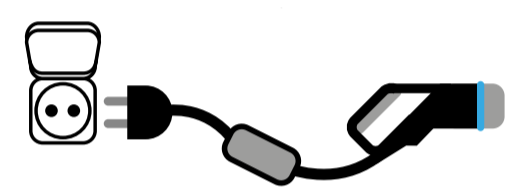

### akun latausajat

0 - 80 % → 1 h 59 min  
0 - 100 % → 2 h 45 min

0 - 80 % → 4 h 10 min  
0 - 100 % → 5 h 24 min

0 - 80 % → 1 h 59 min  
0 - 100 % → 2 h 45 min

0 - 80 % → 6 h 38 min  
0 - 100 % → 8 h 35 min

## Lataa kotona tai matkalla

### 7,4 kW -tehoisen yksivaihelataus

Lataa Renault Rafale E-Tech plug-in hybrid 4x4 300 hv -autoasi helposti kotona käyttämällä kiinteästi asennettua kotilatausasemaa tai pistorasiaa<sup>(1)</sup>. Matkoilla hyödynnä tehokasta julkista lataamista ja lataa akku jopa 80 %:iin vain 2 tunnissa.

(1) Suomessa suko-kotipistorasialatausjohto on maksimissaan 8A. Latausaikaesimerkkiä ei saatavilla. Erikseen asennettava kotilatauslaite ei kuulu auton varusteluun. Laitteen asennus vain ammattilaisen toimesta. Varmista aina pistorasian ym. kunto ja soveltuvuus plug-in hybridin lataukseen ennen latausta. Renaultin Mobilize-latausratkaisut eivät ole käytössä Suomessa. Keskustele myyjäsi kanssa saadaksesi lisätietoja lataamisesta. Latausaikoihin vaikuttaa laturien ja auton ominaisuuksien lisäksi lämpötilat. Lataustehoon vaikuttaa lukuisat seikat. Lisätietoja latausajoista ja rajoituksista teknisien tietojen taulukosta ja myyjältä. Annetut latausajat ja ajomatkan esimerkit ovat täysin esimerkin omaisia ihanneolosuhteissa.



# 4Control advanced

Nelipyöräohjauksen<sup>(1)</sup> sisältävä 4Control advanced -järjestelmä tekee ajolinjoista selkeitä, tarkkoja ja turvallisia. Kaarteet ja mutkat ovat täydellisesti hallinnassa.



10,4 metrin kääntöympyrä on lähes samaa luokkaa kuin kaupunkiautoissa.

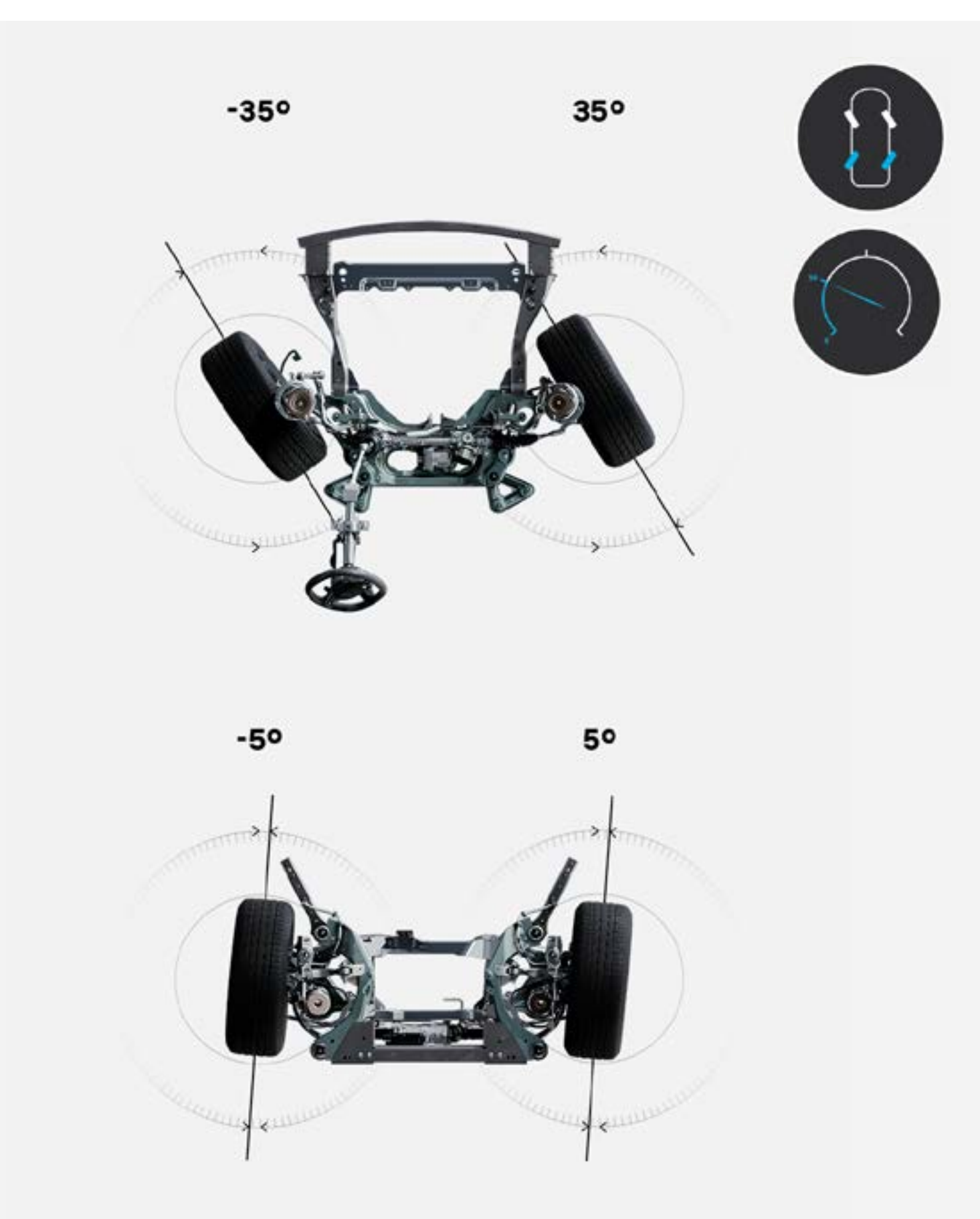

50 km/h nopeuteen asti takapyörät kääntyvät vastakkaiseen suuntaan kuin etupyörät, jotta auto kääntyy ketterämmin ja ohjausliikkeet ovat vaivattomampia.

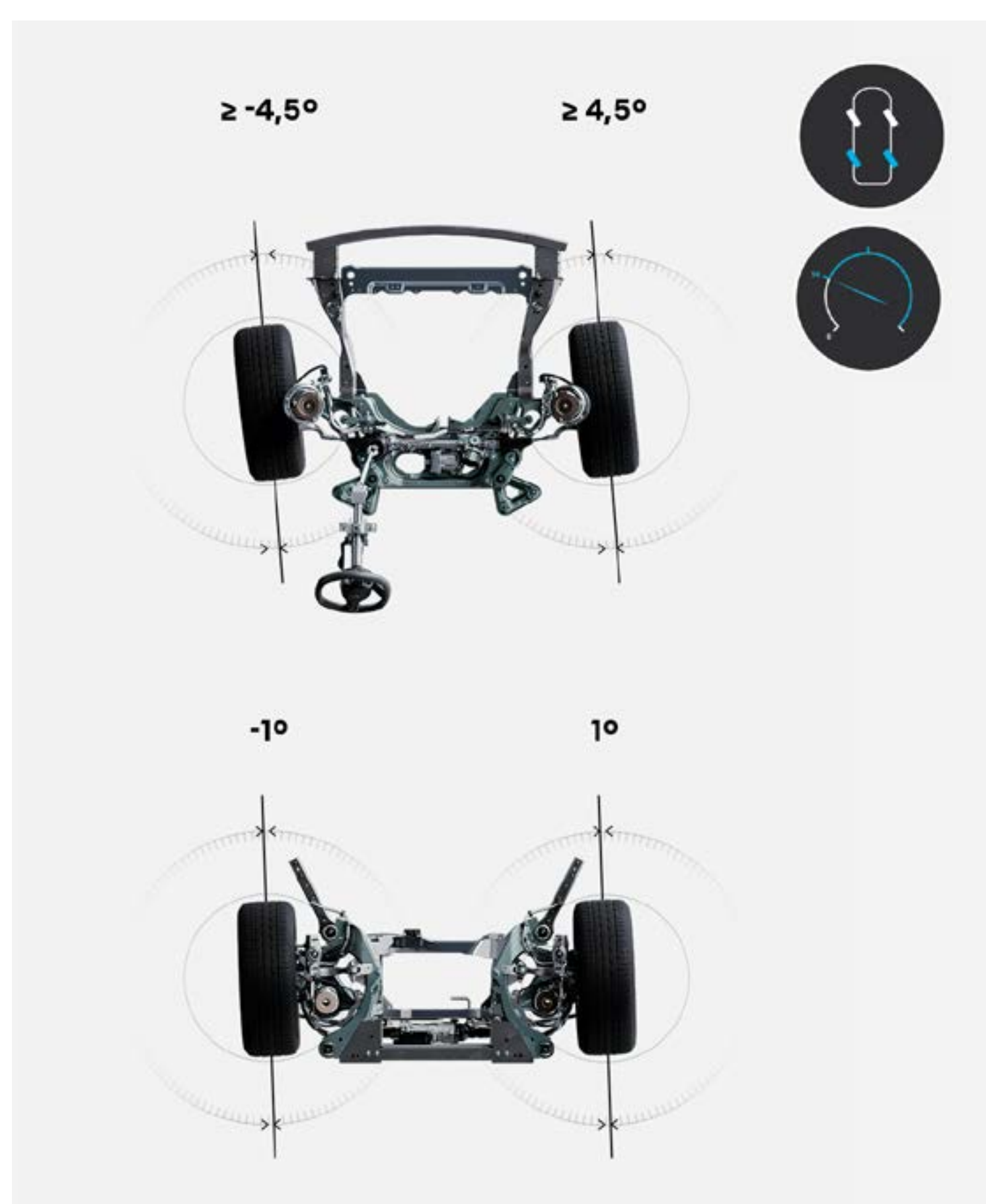

yli 50 km/h nopeuksissa takapyörät kääntyvät samaan suuntaan kuin etupyörät, mikä helpottaa auton käsittelyä ja lisää turvallisuutta.

(1) saatavilla versiosta riippuen.



## atelier Alpine -versio

Renault Rafalen atelier Alpine -versio kokoaa yhteen Alpinen kattavan suunnitteluosaamisen tarjoten ajokokemuksen, jossa yhdistyvät suorituskyky, teho ja ketteryys. Versiosta löytyy lataushybridien viimeisintä sukupolvea edustava E-Tech plug-in hybrid 4x4 300 hv -moottori, urheilullinen alusta, aktiivinen kameranäkymän perusteella säätyvä iskunvaimennus sekä 4Control advanced -nelipyöräohjausjärjestelmä.



**Alpinen insinööriin virittämä alusta yhdistää neljä komponenttia luoden ajamisen nautintoa, joka tarjoaa tarkkuutta, erinomaista pitoa ja etenemisvoimaa.**

### alusta ja renkaat

Urheilulliset renkaat ja erityinen kallistuksenvaimennin parhaan pidon ja optimaalisen otteen saavuttamiseksi kaikenlaisilla teillä. 21-tuumaiset chicane-vanteet antavat autolle ainutlaatuisen ulkonäön.

### 4x4-etenemiskyky

Ote tiehen ja etenemiskyky on optimoitu kaikissa olosuhteissa ja jokaisella tietyyppillä nelivedon ansiosta.

### aktiivinen kameranäkymän perusteella säätyvä iskunvaimennus<sup>(1)</sup>

Kamera skannaa tietä reaaliajassa ja mahdollistaa iskunvaimentimien mukautumisen, jotta jousituksen toiminta on paras mahdollinen yhdistelmä mukavuutta ja tunnokkuutta.

### 4Control advanced

Nelipyöräohjaus tuo ajamiseen ketteryyttä ja dynaamisuutta keskisuurilla ja suurilla nopeuksilla sekä takaa erinomaisen hallittavuuden pienillä nopeuksilla. Yhdistettynä taka-akselin monipistetuentaan se tekee ajolinjoista selkeitä, tarkkoja ja turvallisia

(1) Vaikka ajamisen avustavat järjestelmät ovatkin kehittyneitä, auton varusteet ovat aina ajamisen apujärjestelmiä. Kuljettaja on aina täysin vastuussa ajoneuvon ajamisesta. Hankalat olosuhteet, kuten lumi ja jää voivat vaikuttaa ajoavustimien toimintaan ja voivat estää niiden toiminnan.

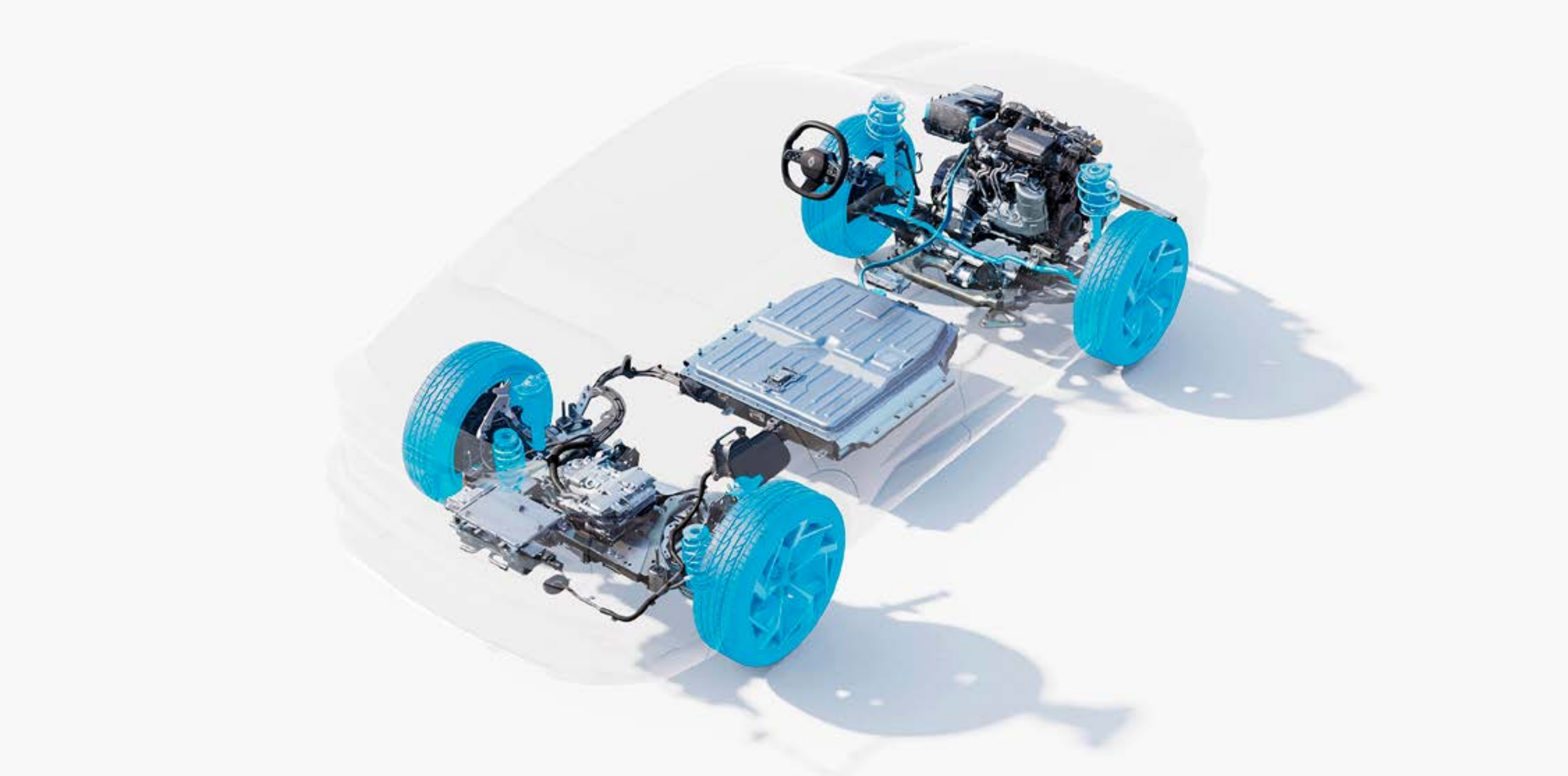

**Voit yksilöidä auton ominaisuuksia haluamallesi ajotyylille sopivaksi multi-sense-ajotilojen avulla. Alustan toiminnan voit valita kolmesta kokonaisuudesta, jotka ovat: mukavuus, dynaaminen tai urheilu. Valinta vaikuttaa ESC-avustimen<sup>(1)</sup>, 4Control advanced -nelipyöräohjauksen sekä aktiivisen kameranäkymän perusteella säätyvän iskunvaimennuksen toimintaan.**



	mukavuus-tila	dynaaminen-tila	urheilu-tila
ESC-avustin	aktiivinen	aktiivinen	keskitaso
4 Control -nelipyöräohjaus	rauhallinen	keskitaso	aktiivinen
iskunvaimennus	pehmeä	keskitaso	urheilullinen

(1) ESC, elektroninen ajonvakautusjärjestelmä.



## innovatiivinen ohjaamo

**Erittäin valoisan matkustamon ytimessä on ergonominen kojelauta, jossa hallintalaitteet on keskitetty ohjauspyörän ympärille. Kuljettajaa kohti suunnatut yhteispinta-alaltaan 984 cm<sup>2</sup>:n kokoiset openR-näytöt sekä hud-heijastusnäyttö<sup>(1)</sup> tarjoavat digitaalisen ja teräväpiirtoisen käyttökokemuksen.**



**Himmennettävä solarbay<sup>®</sup>-panoraamalasikatto<sup>(2)</sup>, jonka koko on lähes 1 m<sup>2</sup>, voidaan ohjata manuaalisesti tai äänikomennoilla Google Assistantia<sup>(3)</sup> käyttäen. Neljä vaihtoehtoista valonläpäisytilaa auttaa säilyttämään mukavan matkustamolämpötilan ja sopivan valomäärän niin kesällä kuin talvella.**



Säädettävä läpinäkyvyys neljällä toimintatilalla (auki/kiinni), kaksi vyöhykettä (etu/taka).

**Ingenious<sup>®</sup>-takakyynäri<sup>(4)</sup> on suunniteltu multimediatoiminnoille: tilaa löytyy älypuhelimille ja tableteille ja mukana on myös kaksi USB-C-liitintä sekä kaksi auki taiteltavaa tukea, joihin asettaa tabletti tai puhelin miellyttävän katsekulman saavuttamiseksi.**



yksi automarkkinoiden tilavimmista jalkatiloista: 30,2 cm takaistuinpajoilla

**Tavaratila on reilun kokoinen tarjoten jopa 627 litraa kuljetuskapasiteettia, joten kaikkien matkustajien tavarat mahtuvat mukaan vaivattomasti. Tilan käyttö on helppoa sähköisen ja handsfree-toiminnolla varustetun takaluukun<sup>(5)</sup> ansiosta.**



(1) saatavilla versiosta riippuen (2) saatavilla lisävarusteena (3) varustelutason mukaan. Palveluissa ja sisällössä on maakohtaisia eroja. Kaikkia toimintoja tai sovelluksia ei ole saatavilla Suomessa ja/tai suomen kielisinä. Google, Google Maps, Google News ja Waze ovat Google LLC tavaramerkkejä. Google Assistant puheohjaus ei tue suomen kieltä. Auton multimediasovelluksen versio voi vaikuttaa sovellusvalikoimaan. My Renault, Google Maps- ja Google Assistant -verkkopalvelut tarjotaan varustelutason mukaan maksutta viiden vuoden ajan alkaen ajoneuvosi luovutuspäivästä mikäli auton versiossa on ko. varusteet. Google Play -kaupan sovelluksien käyttämälle yhteyspaketille 6 kk/3 GB koeaika. Tämän jälkeen datapaketti ostetaan Orange-palvelusta tai voit jakaa älypuhelimesi yhteyden auton käytettäväksi ns. hotspot-toiminnolla. (4) versiosta riippuen (5) saatavilla vain atelier Alpine -versioon



## openR link -multimedia-järjestelmä sisäänrakennetulla Googlella<sup>(1)</sup>

Yhteispinta-alaltaan 774 cm<sup>2</sup>:n kokoiset openR-näytöt antavat sinulle pääsyn openR link -multimediajärjestelmään, jossa Google<sup>(1)</sup> on sisäänrakennettuna. Se tarkoittaa suurta määrää sovelluksia<sup>(2)</sup> sekä laajaa valikoimaa verkkopalveluita ja -sisältöä.



Tietöitä, ajosuunnan muutoksia... Google Maps<sup>(4)</sup> päivittää matkasi tiedot ja tarjoaa tarkkaa navigointia, vaikka verkkoyhteys katkeaisi.





**Ääniohjaus: sano "Hey Google..." ja suunnittele matkasi, säädä matkustamon lämpöä tai muuta vaikka ajotilaa. Google Assistant-ääniavustaja on valmiina sinua varten.<sup>(3)</sup>**



**Suuri määrä sovelluksia<sup>(2)</sup> laadukkaalla sisällöllä on ulottuvillasi Google Playn<sup>(3)</sup> kautta, mukaan lukien Easy Park, Amazon Music, Spotify, Yle Areena ja pelejä.**



**EasyParkilla** löydät ja hallitset pysäköintisi ympäri Eurooppaa.



**Vivaldi-selain** on tehokas, nopea ja tietosuojaystäväallinen verkkoselain.



Kuuntele matkallasi soittolistoja ja paljon muuta Amazon Music -sovelluksella, joka sisältyy Amazon Prime -tilaukseen.



Yle Areena on suoratoistopalveluiden kotimainen ykkönen Suosikkiohjelmiasi katsottavissa ja kuunneltavissa milloin haluat.



Tutustu **Nextoryyn**, lukemisen ystävien huippuvalintaan. Sen kautta pääset äänikirjojen, e-kirjojen, sanomalehtien, aikakauslehtien ja monen muun sisällön maailmaan. Olet sitten kiihkeiden romanssien tai hyytävien trillerien fani tai vain kiinnostanut laadukkaista artikkeleista, Nextorystä löydät itsellesi sopivaa sisältöä.



**Waze** on yhteisöpohjainen navigaatio-sovellus, joka jakaa informaationsa reaaliajassa. Tiedä Wazen avulla aina mitä tienpäällä tapahtuu. Vaikka tietäisit reitin, Waze kertoo sinulle välittömästi ruuhkista, työmaista, poliiseista ja kolareista. Jos ruuhka tielläsi on paha, Waze vaihtaa reittiä säästääkseen aikaasi.



**Spotify** tarjoaa parhaan tavan kuunnella musiikkia ja podcasteja. Tee omia soittolistoja ja hyödynnä autossa oma kaikkien aikojen suurin ja paras musiikkikokoelma

Mainitut sovellukset ovat esimerkkejä valikoimasta. Renault ei vastaa sovellusvalikoimasta, niiden sisällöstä, kielestä tai toimivuudesta. Sovellukset käyttävät tiedonsiirtoon erikseen hankittavaa datapakettia tai voit jakaa yhteensopivan älypuhelimesi verkon auton käytettäväksi ns. hotspot toiminnolla.



**Ole yhteydessä älypuhelimien My Renault<sup>(4)</sup> -sovelluksella autosi kanssa. Muun muassa auton tiedot, yhdistetyt palvelut ja auton sijainti kätesi ulottuvilla.**

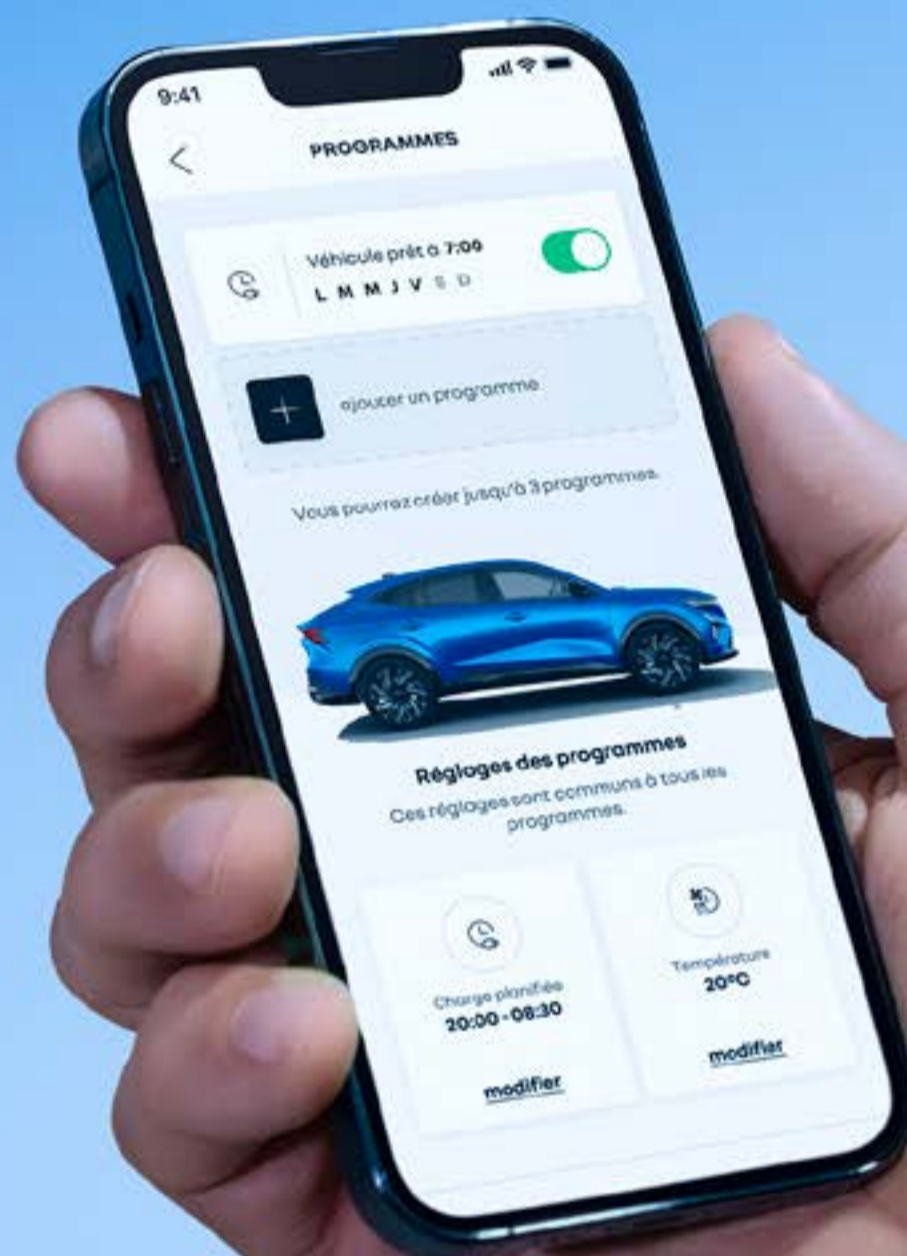

(1) Google, Google Maps, Google News, Waze ja muut tuotemerkit ovat kaikki Google LLC:n tavaramerkkejä. (2) varustelutason mukaan. Palveluissa maakohtaisia eroja. Google Assistant -ääniohjauksessa ei suomen kielen tukea. (3) Google Play -kaupan sovelluksien käyttämälle yhteyspaketille 6 kk/3 GB koeaika. Tämän jälkeen datapaketti ostetaan Orange-palvelusta tai voit jakaa älypuhelimiesi yhteyden auton käytettäväksi ns. hotspot-toiminnolla. (4) My Renault-, Google Maps- ja Google Assistant -verkkopalvelut tarjotaan maksutta viiden vuoden ajan ajoneuvosi toimituspäivästä.



# Harman Kardon® -hifiäänentoisto

Renaultin kehittämän teknologian ansiosta Rafalen matkustamo on erinomaisesti äänieristetty. Sen ansiosta korkeatasoisesta Harman Kardon® -hifiäänentoistosta saadaan kaikki irti. Viisi yhteistyössä Jean-Michel Jarren kanssa kehitettyä kuuntelutilaa optimoivat äänentoiston valitun äänilähteen mukaan.

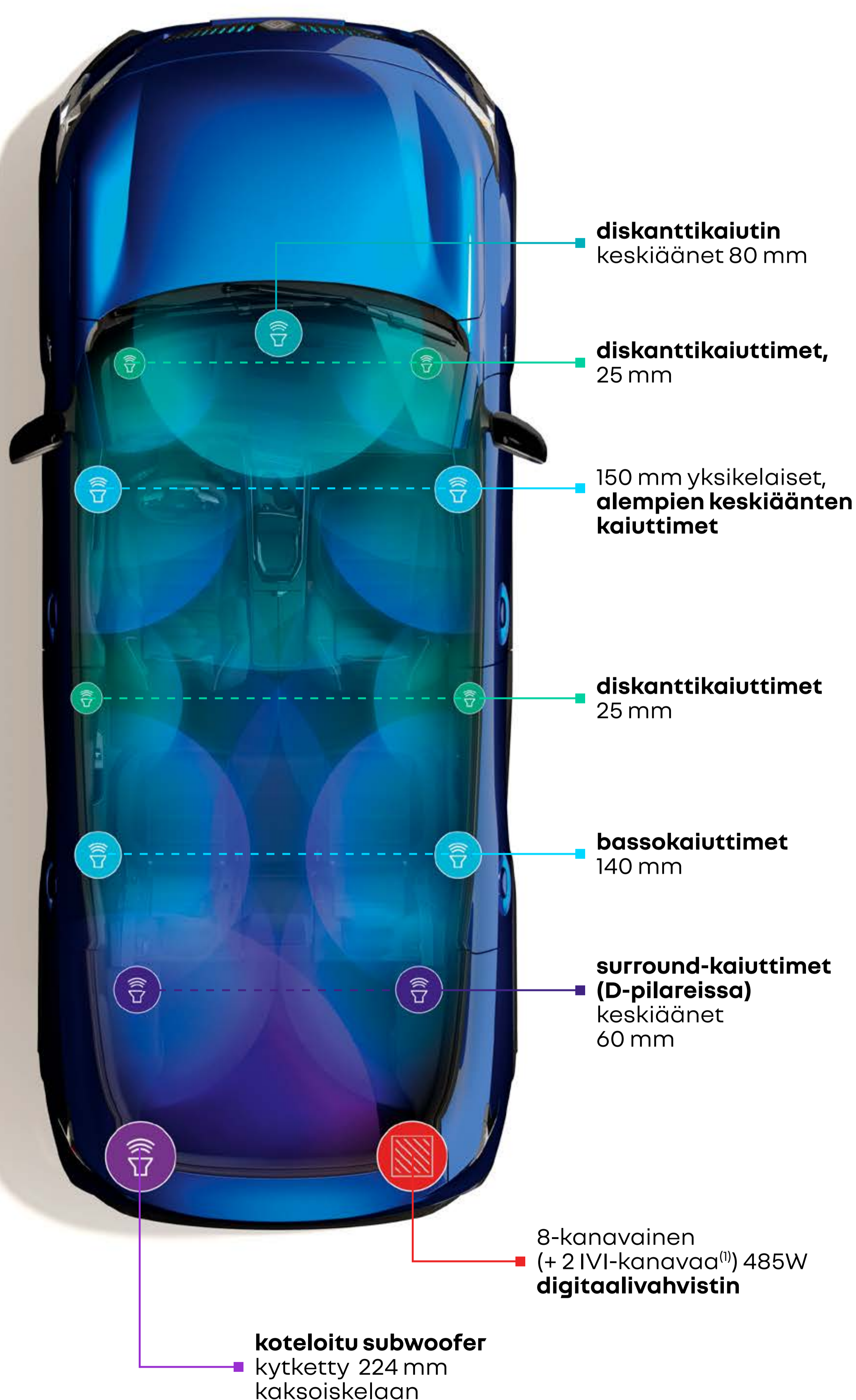

(1) sisäänrakennettu infotainment-järjestelmä (IVI).



# havaitsee, opastaa, neuvoo

**Safety score -järjestelmä arvioi valmiuttasi ajaa turvallisesti analysoimalla ajoneuvosi nopeustietoja, ajolinjoja ja välimatkaa edellä olevaan ajoneuvoon. Jokaisen ajomatkan lopussa järjestelmä näyttää saamasi pisteet välillä 0-100, jotta voit halutessasi kehittää ajamistasi turvallisuusnäkökulmasta.**



**Sen lisäksi, että tämä turvallisuusominaisuus parantaa turvallisuutta, se ilmoittaa myös sinulle reaaliajassa reitilläsi olevista mahdollisista riskeistä, joita järjestelmä arvioi kokoamansa datan pohjalta.**



## 05. turvallisuus



# jopa 32 edistyksellistä kuljettajaa avustavaa turvallisuustoimintoa

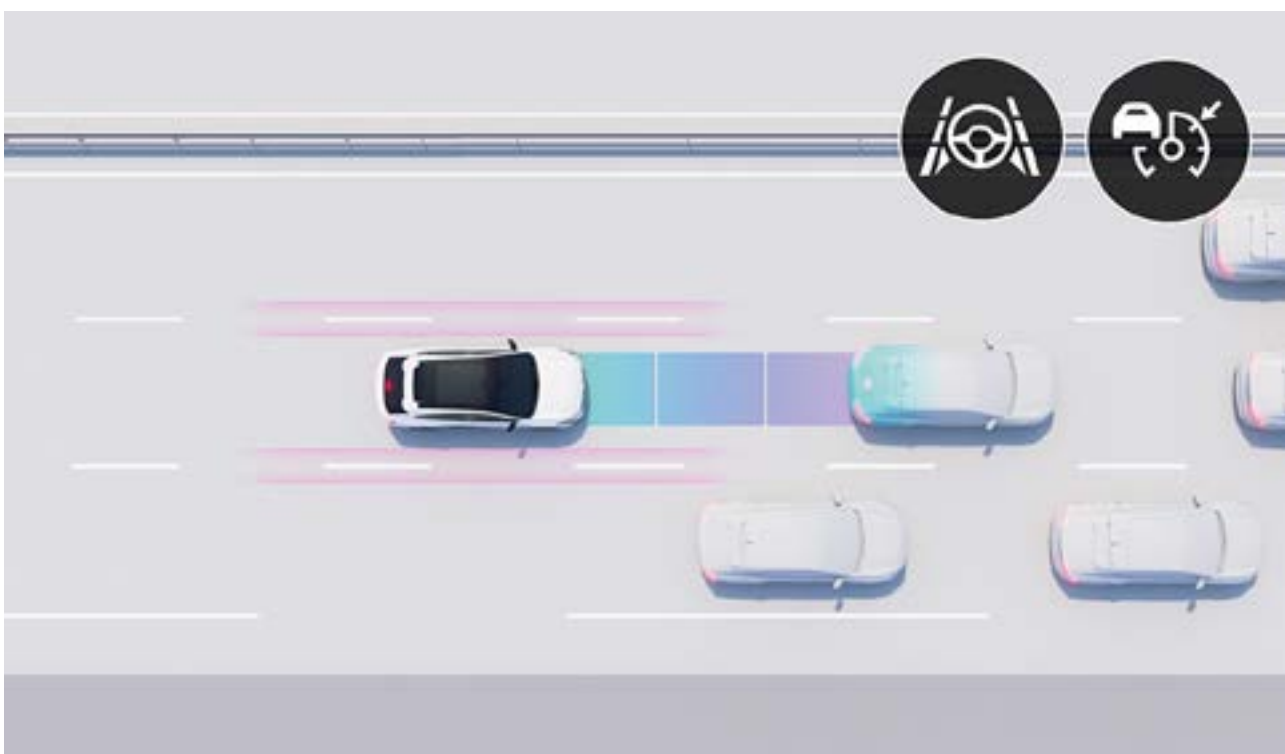

### active driver assist, aktiivinen ajoavustin<sup>(1)</sup>

Tämä järjestelmä säätelee ajoneuvosi nopeutta tieympäristön ja liikennetilanteen mukaan, säilyttää turvalliset välimatkat ajoneuvojen välillä ja varmistaa pysymisesi kaistalla. Kun muu liikenne hidastuu, ajoneuvosi pysähtyy tarvittaessa ja lähtee taas liikkeelle automaattisesti.



### ennakoiva hybridiajo<sup>(1)(2)</sup>

Autosi hyödyntää ennakoivasti polttomoottori-, hybridi- ja täyssähköajoa analysoimalla jatkuvasti reittiäsi ja määrittämällä milloin ajat kaupungin läpi tai osuuko matkasi varrelle erityisiä maasto-oloja tai liikenneneruuhkia. Tämän ansiosta parannat ajoneuvosi polttoainetaloutta ja suorituskykyä.



### 360° 3D-kamerajärjestelmä

Neljä kameraa, joiden avulla näet joka suuntaan auton ympärille ja voit käsitellä autoa vaivattomasti.

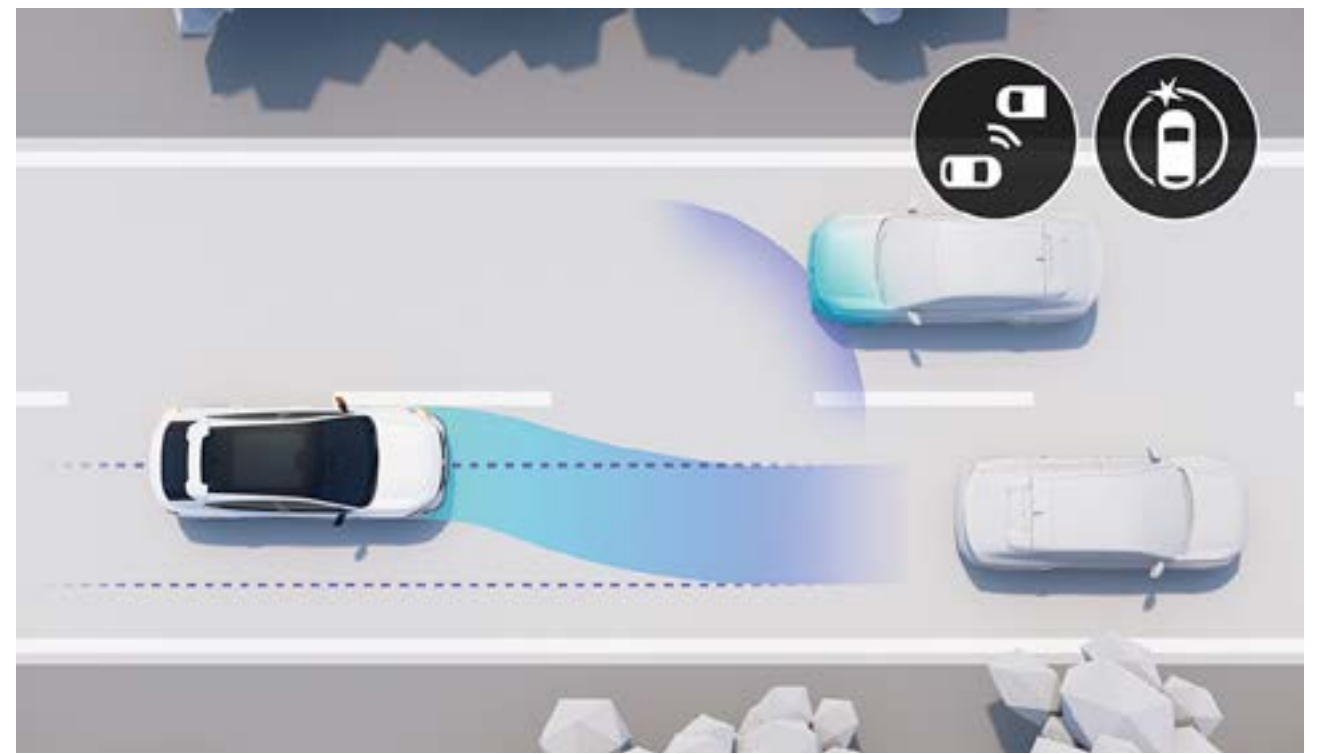

### edestä tulevan liikenteen seuranta ajolinjan hätäkorjauksella

Järjestelmä varoittaa sinua mahdollisesta törmäyksestä viereisellä kaistalla ajaavan vastaan tulevan ajoneuvon kanssa. Jos törmäys on todennäköinen, järjestelmä tekee ajolinjan hätäkorjauksen automaattisesti.



### automaattinen hätäjarrutus (jalankulkijat/pyöräilijät)

Aktiivinen hätäjarrutus matalissa nopeuksissa, joka tunnistaa jalankulkijan ja pyöräilijän ja varoittaa kuljettajaa estääkseen mahdollisen törmäyksen. Ajoneuvo tekee automaattisen hätäjarrutuksen tarpeen vaatiessa.

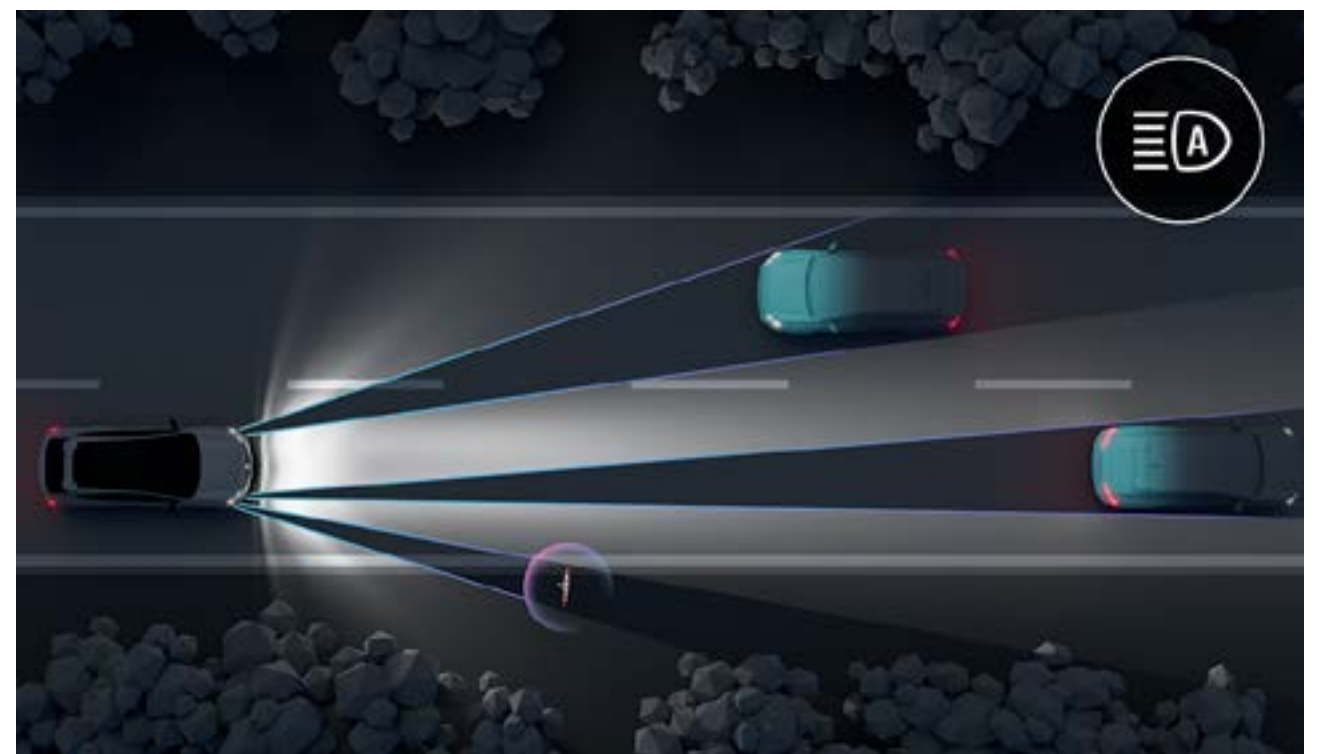

### matrix vision LED-ajovalot

Järjestelmä säätää valokuvioita automaattisesti liikenteen ja sääolojen mukaan häikäisyn välttämiseksi ja pimeällä näkemisen optimoimiseksi.

### ajaminen

- active driver assist<sup>(1)</sup>
- 9,3" hud-heijastusnäyttö
- mäkilähtöavustin
- etäisyysvaroitin
- perävaunun vakautusjärjestelmä
- automaattinen ajovalojen ja kaukovalojen vaihtojärjestelmä
- ennakoiva hybridiajo<sup>(1)(2)</sup>
- mukautuvat adaptive vision LED-ajovalot (sumuvalotoiminnolla)
- matrix vision LED-ajovalot
- nopeudenrajoitin
- vakionopeudensäädin
- mukautuva vakionopeudensäädin
- älykäs mukautuva vakionopeudensäädin

### pysäköinti

- pysäköintitutkat takana
- pysäköintitutkat edessä
- pysäköintitutkat sivuilla
- peruutuskamera
- 3D-kamera 360° näkymällä
- aktiivinen pysäköintiavustin

### turvallisuus

- kaistavahti
- matkustajien turvallinen poistuminen
- katvealuevaroitin
- risteävän liikenteen varoitin peruutettaessa
- kaista-avustin
- automaattinen hätäjarrutus peruutettaessa
- edestä tulevan liikenteen seuranta ajolinjan hätäkorjauksella
- automaattinen hätäjarrutus maantieja kaupunkiajossa jalankulkijan ja pyöräilijän tunnistuksella
- automaattinen hätäjarrutus risteyksissä
- automaattinen hätäjarrutus peruutettaessa
- liikennemerkin tunnistus
- liikennemerkkien tunnistus ja ylinopeusvaroitin<sup>(3)</sup>
- kuljettajan vireystilan valvonta

Toiminnot varustelutasosta riippuen vakio- tai lisävarusteita. Vaikka ajamisen avustavat järjestelmät ovatkin kehittyneitä, auton varusteet ovat aina ajamisen apujärjestelmiä. Kuljettaja on aina täysin vastuussa ajoneuvon ajamisesta. Hankalat olosuhteet, kuten lumi ja jää voivat vaikuttaa ajoavustimien toimintaan ja voivat estää niiden toiminnan.

(1) vaativat toimiakseen voimassa olevat yhteyspalvelut, joissa 5 vuoden ilmainen koeika. (2) jatkuva ominaisuus 300 hv -version yhteydessä ja 7 km 200 hv -version yhteydessä. (3) voimassa 14 vuoden ajan



## 06. yksilöinti

# korivärit



**étoilé musta (GNE)**



**schiste harmaa (KQG)**



**flamme punainen (NNP)**



**mattaväri nacré satin valkoinen (QPB)**



**sommet sininen<sup>(1)</sup> (RRK)**



**mattaväri sommet satin sininen (vain mustalla katolla)<sup>(2)</sup> (YZH)**

Kuvat ovat suuntaa-antavia.

(1) saatavilla vain esprit Alpine- ja atelier Alpine -versioihin. (2) saatavilla vain atelier Alpine -versioon.



## 06. yksilöinti

# sisusta ja verhoilu

Kuvat suuntaa-antavia ja saattavat sisältää lisävarusteita. Ajantasaiset varusteluettelot löytyvät hinnaston yhteydestä.



**techno**



**esprit Alpine**



**atelier Alpine**

Kuvat ovat suuntaa-antavia. Kuvien värit eivät välttämättä vastaa todellisia painoteknisistä syistä.



## 06. yksilöinti

# verhoilu



harmaa viimeistelty kangasverhoilu pinnoitetuilla sivuilla ja kuvioidulla keskiosalla<sup>(1)</sup>



Alpine-verhoilu, kierrätettyä Alcantaraa® ja pinnoitettua reunakangasta taustavalaistulla logolla ja sini-valko-punaisilla koristetikkauksilla<sup>(2)(3)</sup>

# vanteet



**techno:**  
20" sonic  
-kevytmetallivanteet



**esprit Alpine:**  
20" castellet  
-kevytmetallivanteet



**atelier Alpine:**  
21" chicane  
-kevytmetallivanteet

Kuvat ovat suuntaa-antavia. Kuvien värit eivät välttämättä vastaa todellisia painoteknisistä syistä.



## lisävarusteet



### astinlaudat, premium

Vahvasta urheilullista tyyliä astinlaudoilla pyöristettyine reunoineen ja yksilöllisine kuvioineen. Astinlaudat sulautuvat täydellisesti yhteen auton muotokielen kanssa ja helpottavat ulottumista katolla kuljetettaviin tarvikkeisiin. Samalla varuste suojelee auton koripintoja arjen naarmuilta.



### musta takaluukun spoileri

Anna autosi takaosaan lisäannos tyylikkyyttä ja korosta Renault Rafalen aerodynaamista profiilia.



### erittäin mukavat, irroitettavat niskatukityynyt

Nämä tyynyt tuovat lisämukavuutta ja eleganssia matkustamoon ja takaavat juuri sopivan tuen ensiluokkaista matkantekoa varten.



### esprit Alpine -kangasmattosarja

Viimeistele esprit Alpine -version sisätilat tyylikkäillä matoilla, joiden siniseen kankaaseen on kirjailtu yhteensopivalla sävyllä reunatikkaukset sekä Alpinen tyylin mukainen A-kirjain.



### sähkökäyttöinen piiloon taittuva vetokoukku

Erittäin helppokäyttöinen koukku kääntyy tavaratilan painiketta painamalla esiin auton alta muutamassa sekunnissa. Säilytä Renault Rafalen tyylikäs muotoilu, ja taita vetokoukku sähköisesti piiloon, kun et sitä tarvitse.



**Human First -ohjelma on kattava turvallisuusohjelma, jonka Renault on kehittänyt yhteistyössä tutkijoiden, asiantuntijoiden ja pelastajien kanssa.**

**Liikenneturvallisuus koskettaa kaikkia tienkäyttäjiä, ovatpa he jalankulkijoita, pyöräilijöitä tai autoilijoita. Siksi Renaultin Human First -ohjelman tavoitteena on:**

- 1. ehkäistä onnettomuuksia kehittämällä turvalaitteita sekä edistyksellisiä kuljettajan apu- ja turvajärjestelmiä/ominaisuuksia**  
jopa 32 kehittyntä kuljettajaa avustavaa järjestelmää / yli 60 turvavarustetta, jopa 7 turvatyynyä, lastenistuimet (ISOFIX), Renault Fixe4sure -ratkaisut / yli 2 000 turvallisuuteen liittyvää patenttia haettu vuodesta 1970 lähtien
- 2. tehostaa pelastustoimia hyödyntämällä palomiesten kanssa kehitettyjä innovaatioita**  
QRescue / Fireman Access / yli 5 000 palomiestä koulutettu viimeksi kuluneiden 10 vuoden aikana 21 maassa ympäri maailmaa, Suomi mukaan lukien / noin 400 autoa vuodessa lahjoitettu pelastuslaitosten koulutuksiin.
- 3. vähentää onnettomuuksia ja niiden vakavuutta investoimalla vahvasti tutkimukseen ja kehitykseen**  
menestys kolaritesteissä / safety coach -järjestelmä / verkkoon liitetyt palvelut / big data / tekoälyjärjestelmät ja kyberturvallisuus.



# **Renault-huoltopalvelut ja takuu**

**Renault huolenpitosopimus varmistaa autoilusi huolettomuuden, sillä sen avulla voit ennakoida autosi huoltokustannukset kuukausittain. Huolenpitosopimuksen avulla myös autosi arvo säilyy. Sopimus tehdään uuteen autoon määräajaksi, joko kolmeksi tai neljäksi vuodeksi.**

**Renaultin ajoneuvotakuu uuteen autoon on 4 vuotta / 100 000 km. Voit pidentää takuuta 6 vuoteen ostamalla edullisen jatkotakuun.**





Renault on pyrkinyt kaikin tavoin varmistamaan, että tämän esitteen tiedot ovat painatushetkellä ajan tasalla. Jatkuvan tuotekehittelyn vuoksi Renault varaa oikeuden tehdä muutoksia teknisiin tietoihin sekä esitteessä kuvattuihin ja esiteltyihin autoihin ilman ennakoilmoitusta. Renault ilmoittaa kyseisistä muutoksista jälleenmyyjilleen mahdollisimman nopeasti. Esitteessä kuvattujen autojen versiot voivat olla erilaisia eri maissa, ja tiettyjä varusteita (vakio- tai lisävarusteita) ei mahdollisesti ole saatavissa kaikkiin malleihin ja kaikissa myyntimaissa. Pyydä lisätietoja Renault-jälleenmyyjältäsi, jolla on käytettävissään ajankohtaisimmat tiedot. Painoteknisistä syistä tässä esitteessä nähtävät värit saattavat poiketa korivärien tai verhoilujen todellisista väreistä. Kaikki oikeudet pidätetään. Tämän julkaisun osittainenkin kopioiminen on kiellettyä, julkaisu- ja kopiointitavasta riippumatta, ilman Renaultin kirjallista lupaa.

Publicis - photo credits: A. Doroszewicz, © Renault Marketing 3D-Commerce - Pagecran  
Renault Rafale E-Tech full hybrid - tammikuu 2025.  
Nordic Automotive Services Oy, Kaakelikaari 4b, 01720 Vantaa.

Renault suosittelee 

