

TÄYSIN UUSI
RENAULT ESPACE
E-TECH FULL HYBRID
200 HV



tila on aina todellista luksusta

Ajattoman konseptin kuudes sukupolvi, täysin uusi Renault Espace E-Tech full hybrid, määrittää uudelleen 7-paikkaisen SUVin olemuksen. Sen muotoilussa yhdistyvät sulava siluetti ja veistok-selliset linjat. 200-hevosvoimainen E-Tech-täyshybridimoottori, entistäkin hienostuneempi mukavuus ja edistykselliset teknologiat antavat aivan uutta sisältöä matkustamiseen.



200 hv E-Tech full hybrid moottori mahdollistaa jopa 1 100 km⁽¹⁾ toimintamatkan.

7 tai 5 istuinta

jopa 777 litraa⁽²⁾ tavaratilaa

984 cm² openR- ja HUD-heijastusnäyttö-pinta-alaa⁽³⁾

200 hv E-Tech full hybrid-moottori

jopa 1 100 km toimintamatka (WLTP)⁽¹⁾

32 edistyksellistä kuljettajaa avustavaa järjestelmää

(1) täydellä polttoainetankillisella WLTP-mittaustavan mukaan

(2) 5-paikkaisessa versiossa takaistuin etuasennossaan.

(3) 774cm² openR näyttökokonaisuutta ja versiosta riippuen saatavilla 210cm² HUD-heijastusnäyttö..

sisältö

01. muotoilu

02. ajokokemus

03. ajomukavuus

04. multimedia

**05. edistyneet kuljettajaa
avustavat järjestelmät**

06. yksilöinti



lataa tekniset tiedot PDF-tiedostona

elegantti muotoilu

Jykevä keula, sulava profiili, linjakkaat muodot ja panoraamakatto. Täysin uusi Renault Espace E-Tech full hybrid puhaltaa uutta ja raikasta henkeä premium-SUViin.



Täys-LED ajovalot ja päiväajovalojen tunnistettava C:n muotoinen valokuvio.



esprit Alpine

Esprit Alpine -version tunnistaa heti: satiiniharmaa mattaväri, sporttinen keulahelma ja virtaviivainen ruutukuvioinen etusäleikkö. 20-tuumaiset timanttileikatut daytona black -kevytmetallivanteet smoky grey lakkauksella ja esprit Alpine -mallimerkinnällä todistavat auton erityistä persoonallisuutta.



Myös matkustamossa aistii Alpine-tunnelmaa: Alcantara®-/kangasverhoilua piristetään sinisillä tikkauksilla, niskatuissa on näyttäviä brodeeratut kuviot ja alumiiniset polkimet antavat energiaa kuljettajan työpisteeseen. Nappanahalla ja Alcantaralla® verhoiltu ohjauspyörä on viimeistelty tyylikkäillä punaisilla, valkoisilla ja sinisillä ompeleilla.

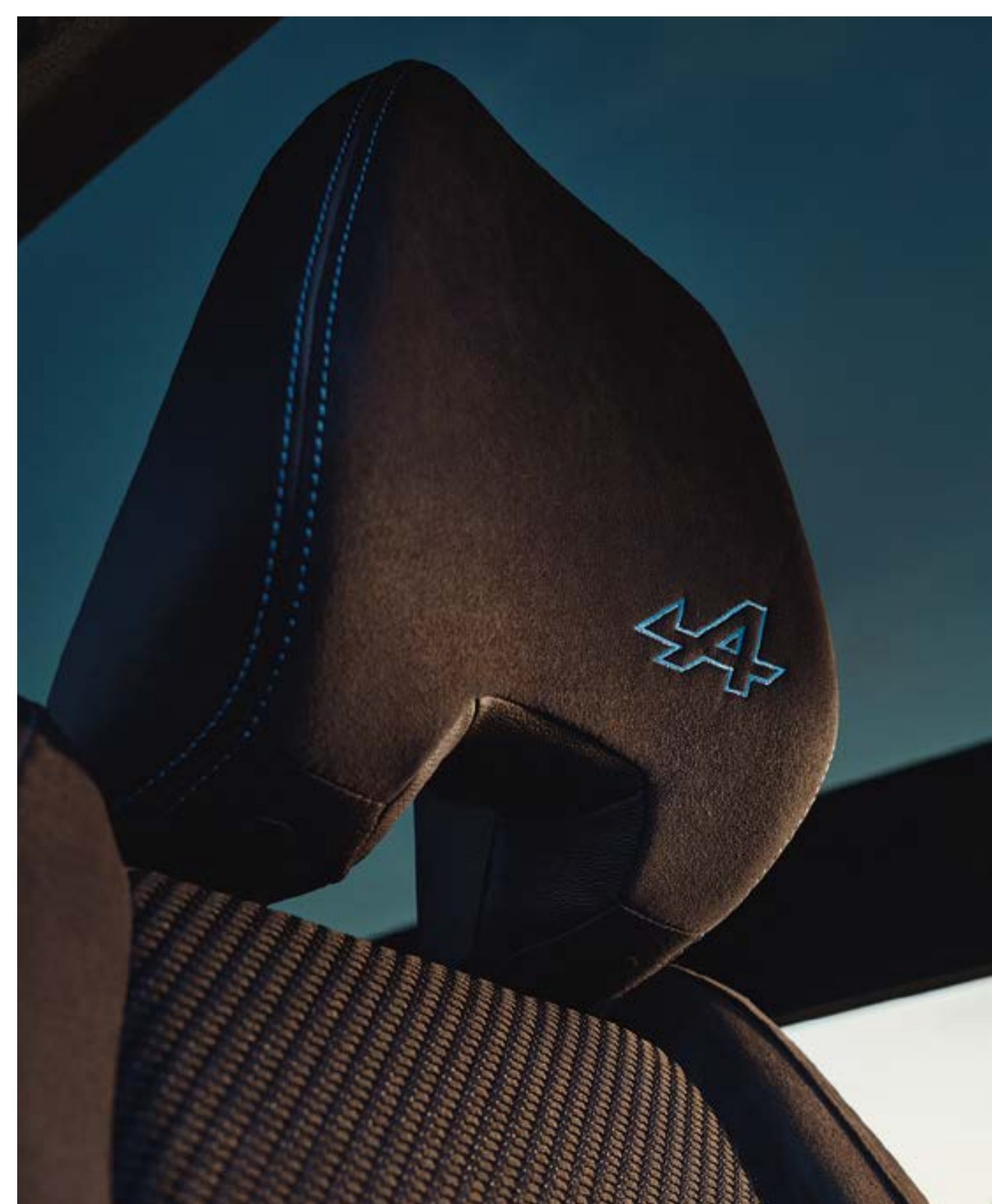

[alkuun ↑](#)

ensiluokkaista mukavuutta

Istu tilaan, jossa pyritään varmistamaan hyvinvointisi. Nauti tinkimättömästi suunnitellusta ja yli 1 m² kokoisella panoraamakattoikkunalla varustetusta matkustamosta, jonne mahtuu jopa seitsemän ihmistä. Matkustamo mukautuu joustavasti tarpeisiisi tarjoten aina maksimaalista mukavuutta.



Ohjauspyörän taakse asettuessasi vaaleanharmaa nahkaverhoilu⁽¹⁾ sekä tikattu ja lämmitettävä hierontatoiminnolla varustettu istuin kutsuu sinut matkustamaan ensimmäisessä luokassa. Edessäsi virtaviivainen ja ergonominen hallintalaitteiden kokonaisuus kattaa jopa 984 cm²⁽²⁾ näyttöpinta-alaa.



(1) kaikki tässä esitteessä nahkaisiksi mainitut istuimet koostuvat osittain aidosta nahasta ja osittain synteettisestä nahasta. Ota yhteyttä Renault-myyjääsi saadaksesi lisätietoja käytetyistä materiaaleista.

(2) 774 cm² openR-näyttöjä ja versiosta riippuen saatavilla oleva 210 cm² HUD-heijastusnäyttö.

sisätilat

Auton 7- tai 5-paikkaisessa kokoonpanossa matkustajat nauttivat mahtavaa liikkeen vapautta; takaistuinrivi liukuu 22 cm auton pituussuunnassa antaen autolle luokassaan⁽¹⁾ avarimmat takajalkatilat.



Toisella istuinrivillä jalkatilaa on huimat 32 cm ja selkänojat voidaan kallistaa jopa 31° kulmaan. Kolmannella rivillä jalkatilaa on käytettävissä 13 cm, ja takaselkänojat kallistuvat 14° kulmaan.



Sähkökäyttöinen takaluukku avautuu automaattisesti, kun heilautat jalkaasi takapuskurin alla. Tavaratila mukautuu tarpeisiisi: jopa 777 litraa tilaa 5-paikkaisessa versiossa⁽²⁾ kun takaistuin on etuasennossaan, ja jopa 1 818 litraa kun toisen rivin istuimet on taiteltu alas.



Matkustamossa on yli 40 litraa säilytystilaa, josta 25 litraa etumatkustajien käytössä. Takamatkustajia varten autossa on isot 2,2-litraiset karttataskut sekä mukinpidikkeet istuinten välisessä keskikyynärnojassa.



(1) lähde: A2MAC1-tutkimus ja Renault/2022

(2) 677 litraa 7-paikkaisessa versiossa.

Harman Kardon[®], korkealaatuista äänentoistoa

Uppoudu auditoriota muistuttavaan äänimaailmaan. 485-wattinen Harman Kardon[®] -audiojärjestelmä sisältää 12 kaiutinta, jotka on sijoitettu auton ovipaneeleihin, kojelaudan sivuille ja tavaratilaan. Järjestelmä antaa äänentoistolle upean tilan tunnun.



2 diskanttikaiutinta kojelaudan sivuilla, 2 kaiutinta etuovien paneeleissa ja toiset 2 takaovien paneeleissa, 2 surround-kaiutinta, 1 keskusyksikkö edessä, 2 diskanttikaiutinta takana ja 1 subwoofer tavaratilassa.

[alkuun ↑](#)

03. ajomukavuus

E-Tech full hybrid -moottori

E-Tech
full hybrid
200 hv

jopa
80%
kaupunkiajosta
sähköllä⁽¹⁾

jopa
130 km/h
sähköajolla⁽¹⁾

Jopa
1100 km
toimintamatka⁽²⁾

alkaen
4.6 l/100 km
yhdistetty
polttoaineenkulutus⁽³⁾

alkaen
105 g/km
CO₂ päästöt⁽³⁾



Kaupungissa voit ajaa jopa 80 % ajasta sähköllä ⁽¹⁾ ja nauttia jopa 40 % polttoaineensäästöä⁽⁴⁾. Akku latautuu jarrutettaessa ja vauhtia hidastettaessa: ei tarvetta ladata autoa sähköverkosta.

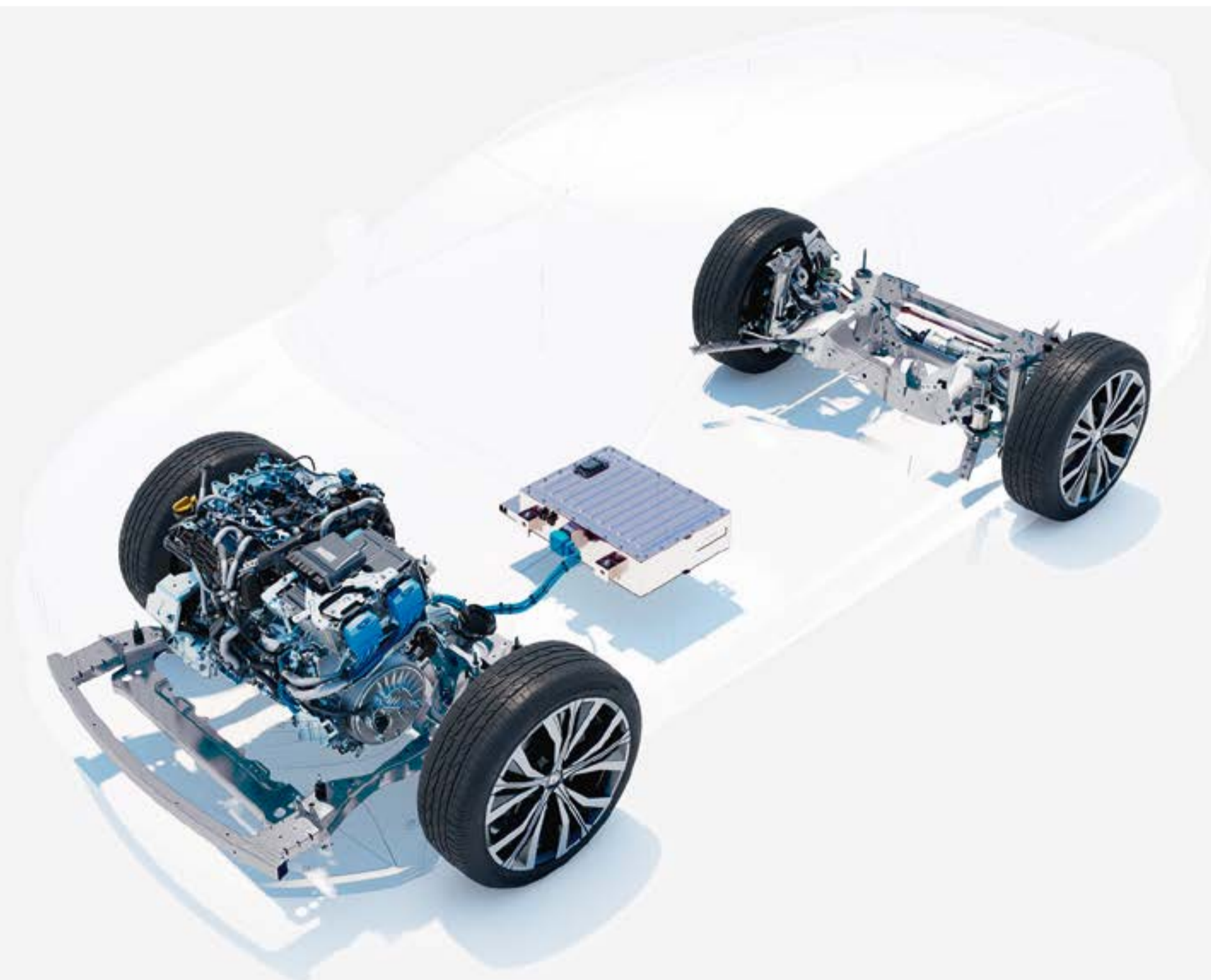

(1) ajoaika, riippuen akun varaustilasta, ajotyylisestä ja ajo-olosuhteista / Renaultin sisäinen lähde / 2022

(2) täydellä polttoainetankilla WLTP-mittaustavan mukaan

(3) polttoaineen kulutus 4,6-4,9 l/100 km ja CO₂-päästöt 104-110 g/km, sertifioidut arvot versiosta riippuen / WLTP-mittaustavan mukaan / lähde UTAC / heinäkuu 2022

(4) E-Tech full hybrid -moottori verrattuna mild hybrid -moottoriin, WLTP City -mittaustavan mukaan / lähde UTAC & IDIADA / syyskuu 2022

4Control advanced⁽¹⁾

4Control advanced⁽¹⁾ -järjestelmän nelipyöräohjaus tekee ajamisesta tunnokkaampaa, tarkempaa ja turvallisempaa. Käännökset ja mutkat sujuvat hallitusti.



10,4 metrin kääntöympyrä vastaa kaupunkiauton vastaavaa.

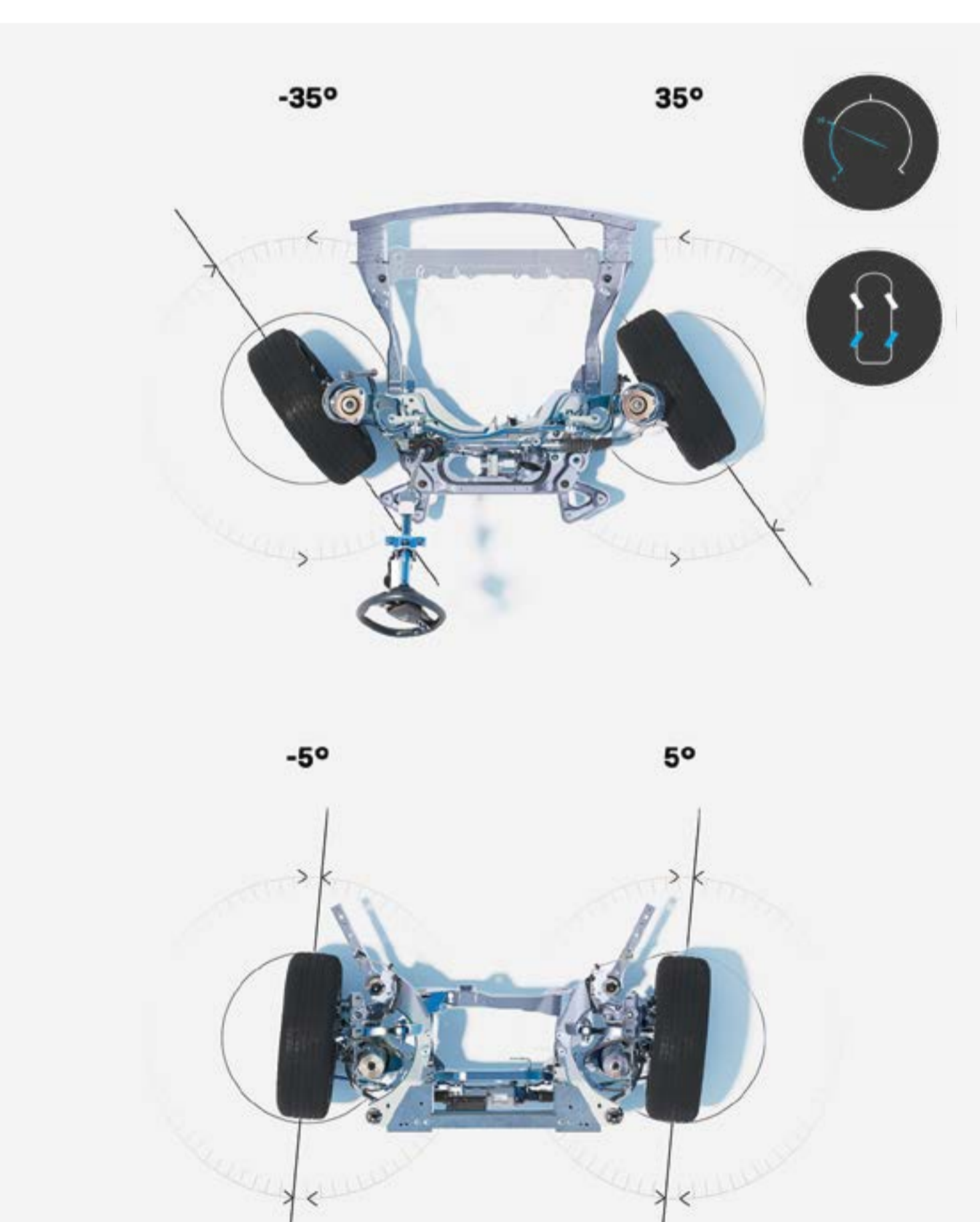

50 km/h -nopeuteen saakka takapyörät kääntyvät vastakkaiseen suuntaan kuin etupyörät. Ratkaisu pienentää kääntöympyrää ja helpottaa ohjausliikkeitä.

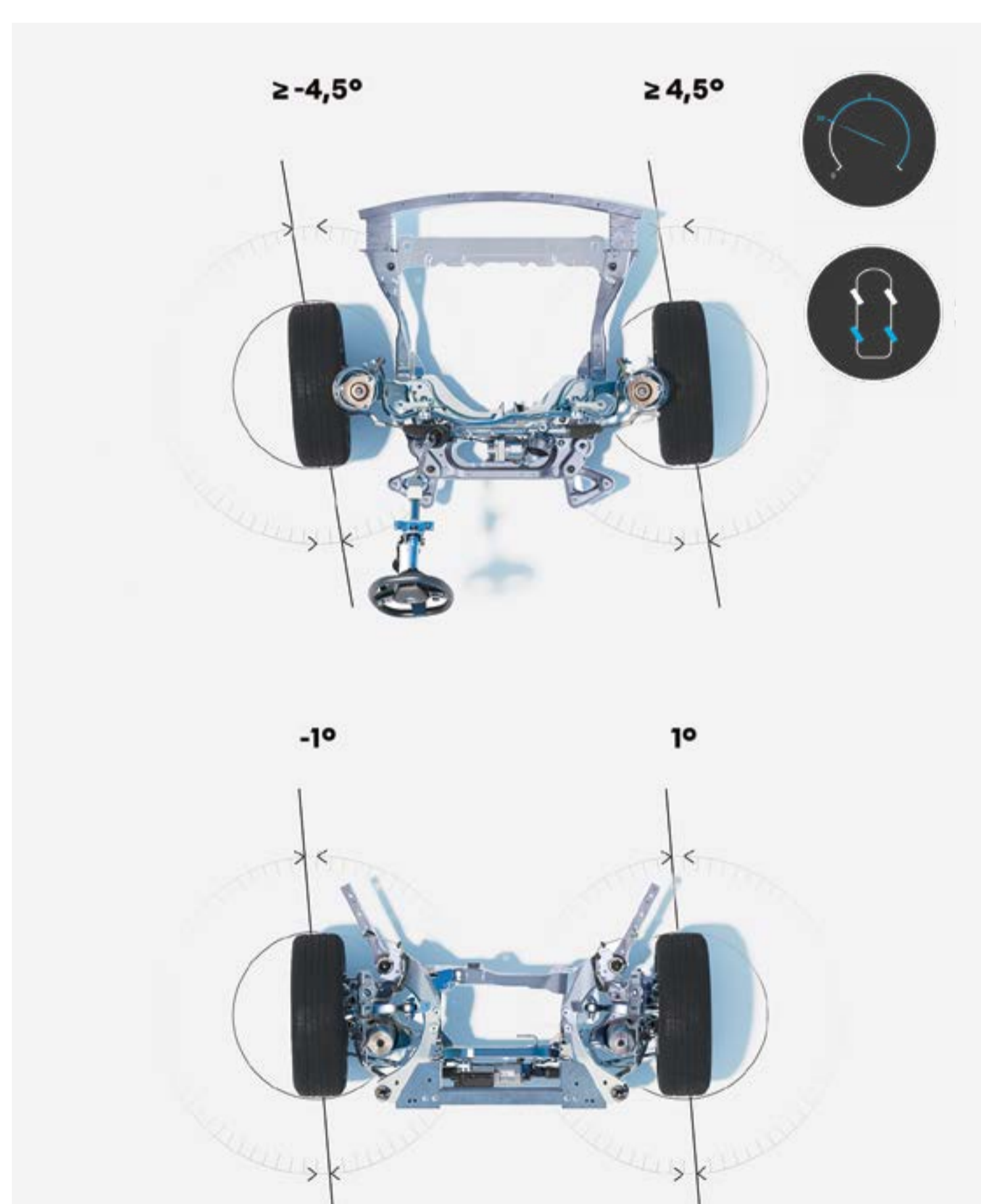

Yli 50 km/h -nopeuksissa takapyörät kääntyvät samaan suuntaan kuin etupyörät. Tällä parannetaan auton käsiteltävyyttä ja lisätään turvallisuutta.

(1) varustelutasosta riippuen.

alkuun ↑

openR link -multimediajärjestelmä sisäänrakennetulla Googlella⁽¹⁾⁽²⁾

Hemmottele itseäsi yhdellä parhaista verkkopalveluista hyödyntävistä ajokokemuksista openR link -multimediajärjestelmän⁽¹⁾⁽²⁾ ja sisäänrakennetun Googlen⁽¹⁾⁽²⁾ avulla. Edessäsi 774 cm² korkea-resoluutioista näyttöpinta-alaa tarjoaa pääsyn laajaan valikoimaan verkkopalveluita ja -sisältöä.



Laaja kattaus sovelluksia⁽¹⁾ tarjoavat korkeatasoista sisältöä Google Playn⁽³⁾ kautta - mukaan lukien YLE Arena, EasyPark, Waze ja Spotify.



waze

Tiedä Wazen avulla aina mitä tienpäällä tapahtuu. Vaikka tietäisit reitin, Waze voi kertoa sinulle välittömästi kolareista, työhäistä, poliiseistä ja kolareista. Jos ruuhka tielläsi on paha, Waze vaihtaa reittiä säästääksesi aikaasi. Varoitussisältö perustuu käyttäjäyhteisön ilmoituksiin.



Spotify tarjoaa parhaan tavon kuunnella musiikkia ja podcasteja. Hyödynnä omia soittolistojia ja nauti autossa suuresta musiikkikokoelmasta.



EasyParkilla löydät ja hallitset pysäköintisi ympäri Eurooppaa.



YLE Arena on suoratoistopalveluiden kotimainen ykkönen. Suosikkiohjelmiasi katsottavissa ja kuunneltavissa milloin haluat.



Vivaldi-selain on tehokas, nopea ja tietosuojaystäväinen verkkoselain.

(1) palveluista, on maakohtaisia eroja.
(2) My Renault, on Google Maps- ja Google Assistant -verkkopalvelut tarjotaan varustelutason mukaan maksutta viiden vuoden ajan alkaen ajoneuvosi luovutuspäivästä.
(3) Googlen Assistant ei tue toistaiseksi suomen kieltä.
(3) Käyttö ajoneuvossasi Google Playsta ladattuja sovelluksia Renaultin maksutta tarjoamalla 3 Gt:n datapakettilla (voimassa kuusi kuukautta). Tämän jälkeen datapakettin tilaus Orange-palvelusta, tai voit jakaa autolle älypuhelimesi datayhteyden puhelimen ns. hotspot-toiminnolla.
Google, Google Maps, Google News ja Waze ovat Google LLC tavaramerkkejä.

"Hei Google" - puhu Googlelle suunnitellaksesi matkaa, vaihtaaksesi ajotilaa tai vaikka säätääksesi matkustamon lämpötilaa. Ääniavustaja⁽¹⁾ on valmiina sinua varten.



Google Maps⁽¹⁾ tarjoaa tarkkaa navigointia myös silloin jos verkkoyhteys katkeaa. Järjestelmä kertoo sinulle teiden sulkemisista, ajosuuntien muutoksista, tietöistä ja paljosta muusta.



(1) My Renault, Google Maps- ja Google Assistant -verkkopalvelut tarjotaan varustelutason mukaan maksutta viiden vuoden ajan alkaen ajoneuvosi luovutuspäivästä. Googlen Assistant ei tue toistaiseksi suomen kieltä. Google, Google Maps, Google News, Waze ja muut ovat Google LLC tavaramerkkejä. Käytä ajoneuvossasi Google Playsta ladattuja sovelluksia Renaultin maksutta tarjoamalla 3 Gt:n datapaketilla (voimassa kuusi kuukautta). Tämän jälkeen datapaketin tilaus Orange-palvelusta, tai voit jakaa autolle älypuhelimesi datayhteyden puhelimen ns. hotspot-toiminnolla.

multi-sense teknologia

Moottorin vaste, ohjauksen jäämäkkyys, tunnelmavalaistus ja kuljettajan näyttöjen muokkaaminen. Multisense-teknologia tarjoaa sinulle neljä ajotilaa henkilökohtaiseen ajokokemukseen.



[alkuun ↑](#)

05. edistyneet kuljettaa avustavat järjestelmät



32 edistynyttä kuljettajaa avustavaa järjestelmää

Osana human first -ohjelmaa, täysin uusi Renault Espace E-Tech full hybrid sisältää 32 sinun ja matkustajien turvaksi kehitettyä järjestelmää, jotka perustuvat edistyneeseen teknologiaan.



ennakoiva hybridiavustin

Autosi ennakoii polttomoottorin, hybridi-toiminnon ja 100% sähköllä ajamisen tarpeen analysoimalla tulevia tilanteita. Järjestelmä hyödyntää navigoinnin karttatietoja niin tiestön, kaupunkien kuin maaston muotojen osalta sekä mahdollisia ruuhkia parantaakseen polttoainetaloutta ja suorituskykyä.

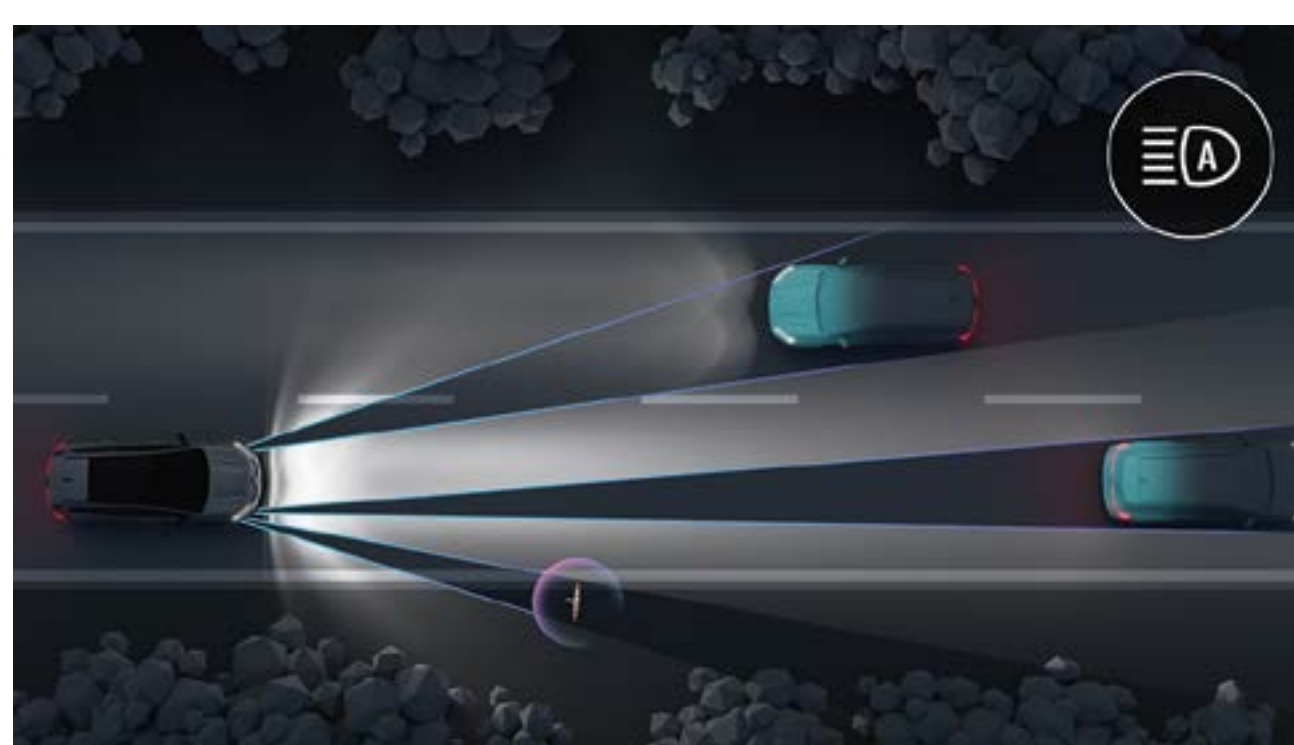

LED matrix vision ajovalot

Järjestelmä säättää valokuvioita automaattisesti liikenteen ja sääolojen mukaan häikäisyn välttämiseksi ja pimeällä näkemisen optimoimiseksi.

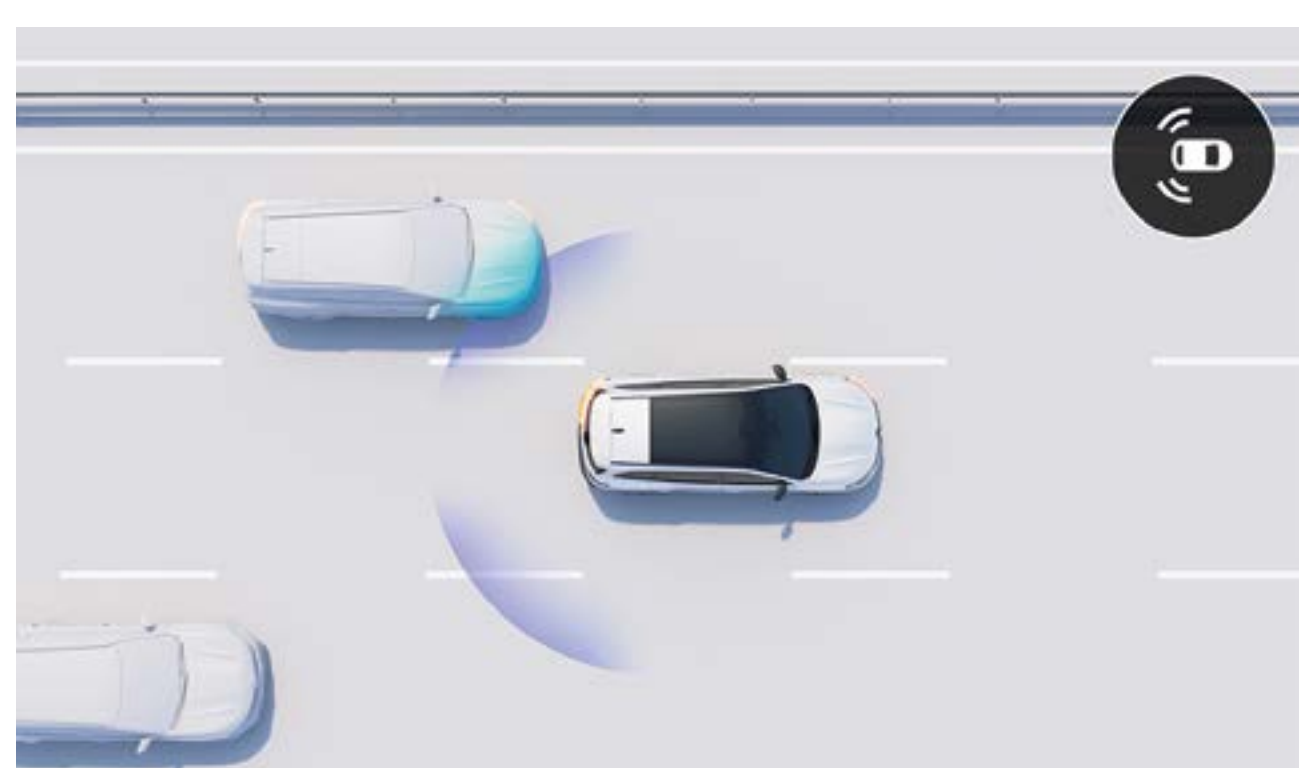

katvealuevaroitin kaistanvaihdon estotoiminnolla ohitustilanteissa

Auto varoittaa mahdollisesta törmäyksestä viereisellä kaistalla ohittavaan autoon, kun olet vaihtamassa kaistaa. Jos törmäys on todennäköinen, järjestelmä korjaa auton kulkusuuntaa automaattisesti.

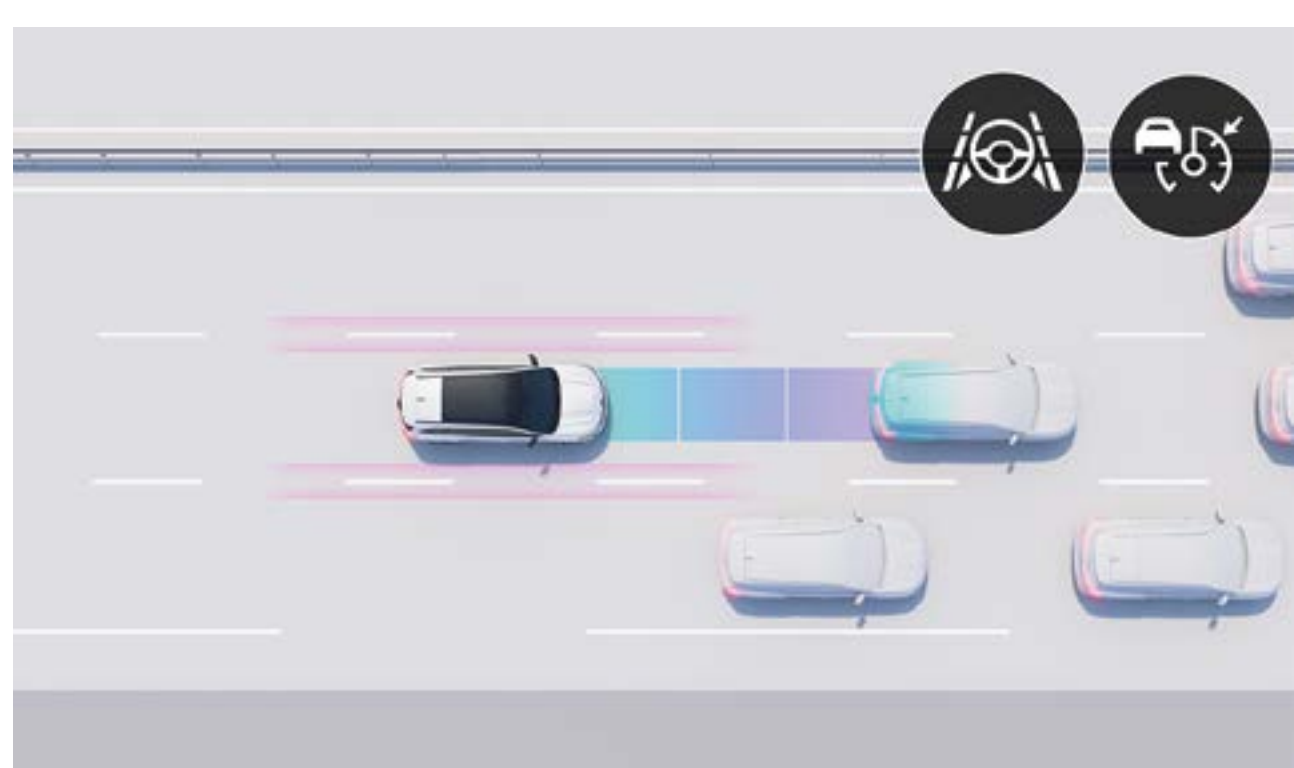

active driver assist

Edellä ajavan auton nopeuden mukaan nopeutta säätelevän mukautuvan vakionopeudensäätimen lisäjärjestelmä, joka huomioi karttatiedon erityistilanteita ja pitää auton kaistan keskellä.



360° kamera 3D-näkymällä

Neljän kameran kuvilla luodaan 360 asteen näkymä auton ympärille, jotta esimerkiksi pysäköinti on vaivatonta.



hätäjarrutus peruutettaessa

Tämä järjestelmä havaitsee takana olevat esteet ja vaaran uhatessa voi pysäyttää auton automaattisesti.

driving

- active driver assist: älykäs mukautuva vakionopeudensäädin* + kaistakeskitin
- 9.3" HUD-heijastusnäyttö
- mäkilähtöavustin
- etäisyysvaroitin
- perävaunun vakautusjärjestelmä
- ennakoiva hybridiavustin*
- nopeudenrajoitin
- vakionopeudensäädin
- mukautuva vakionopeudensäädin
- älykäs mukautuva vakionopeudensäädin*

valaistus

- kaukovaloautomaatiikka
- adaptive vision LED ajovalot (sumuvalotoiminnolla)
- LED matrix vision ajovalot

pysäköinti

- pysäköintitutkattakana
- pysäköintitutkat edessä
- pysäköintitutkat sivuilla
- 360° kamera 3D-näkymällä
- peruutuskamera
- aktiivinen pysäköintiavustin

turvallisuus

- kaistavaroitin
- kaista-avustin
- matkustajan poistumisvaroitin
- kaistakeskitin
- katvealuevaroitin
- katvealuevaroitin ja kaistanvaihdon estotoiminto ohittaessa
- risteävän liikenteen varoitin peruutettaessa
- hätäjarrutus peruutettaessa
- hätäjarrutus risteystoiminnolla
- hätäjarrutus jalankulkijan ja pyöräilijän tunnistimella
- liikennemerkitunnistin
- ylinopeusvaroitin*
- kuljettajan vireystilan valvonta

Vaikka ajamisen avustavat järjestelmät ovatkin kehittyneitä, auton varusteet ovat aina ajamisen apujärjestelmiä. Kuljettaja on aina täysin vastuussa ajoneuvon ajamisesta. Hankalat olosuhteet, kuten lumi ja jää voivat vaikuttaa ajoavustimien toimintaan ja voivat estää niiden toiminnan.

*vaatii yhteyspalvelut toimiakseen (5 vuoden koeaika)

alkuun ↑

06. yksilöinti

korivärit



nocturne sininen (RRE)



mattaväri satin schiste harmaa (KQL)⁽¹⁾



nacré valkoinen (QNC)



schiste harmaa (KQG)



flamme punainen (NNP)



étoilé musta (GNE)

⁽¹⁾ mattaväri (vain esprit Alpine varustelutasoon)
Kuvat ovat havainnekuvia, eivätkä ne vastaa teknisistä syistä todellisuutta

alkuun ↑

06. yksilöinti

sisusta

Kuvat suuntaa-antavia erikoisvarustein.

Ajantasaiset varusteluettelot löytyvät hinnaston yhteydestä.



techno



esprit Alpine



iconic

06. yksilöinti

verhoilu



techno:
tumma synteettinen
nahka / kangasverhoilu
ruutukuviolla



esprit Alpine:
kangas /
Alcantara® verhoilu
koristetikkauksilla



iconic:
vaalean harmaa
perforoitu nahkaverhoilu*

vanteet



**techno: 19" komah
kevytmetallivanteet**



**esprit Alpine: 20" daytona
kevytmetallivanteet**



**iconic: 20" Effie
kevytmetallivanteet**

* kaikki tässä esitteessä mainitut nahkaverhoilut koostuvat osittain aidosta nahkasta ja osittain synteettisestä nahasta.

alkuun ↑

lisävarusteet



aurinkosuoja panoraamakattoluukuun

Luo aurinkoisina päivinä varjoa aurinkosuojalla, jolla voit peittää panoraamakattoluukun. Pakkaus sisältää kaksi häikäisysuojaa katolle.



monitoimijärjestelijä etuistuimeen

Monitoimijärjestelijässä on useita käteviä taskuja ja lokeroita arjen tavaroidesi säilytykseen.



siirrettävä takakyyrnäroja

Voit tehdä takaistuimella matkustavien olon mukavammaksi valitsemalla siirrettävän takakyyrnärojan. Turvavyöhön kiinnitettävä osastoitu kyyrnäroja on monikäyttöinen ja antaa käyttöösi lisää säilytystilaa. Se muuttuu tarvittaessa tyylikkääksi repuksi, johon voit ottaa mukaan kaikki henkilökohtaiset tavarasi - niin sisälle kuin ulos.



sähköisesti taittuva vetokoukku

100 % sähköisesti sisään vedettävä vetokoukku avataan käyttöasentoon yksinkertaisesti painamalla nappia tavaratilassa. Koukku voidaan vetää sisään muutamassa sekunnissa - se häviää näkymättömiin jättäen autosi muodot koskemattomaksi.



vaaleanharmaa mukautuspaketti

Vaaleanharmaa mukautuspaketti antaa lisäsävyyksen Renault Espace E-Tech -täyshybridillesi keulan, takapuskurin alaosan ja sivupeilien kuorien erikoisvärisillä paneeleilla.

[alkuun ↑](#)

06. yksilöinti

moottori

E-Tech full hybrid 200 hv

moottori

täyshybridi (benssiini + sähkö)

suurin teho kW (hv) / r/min

146 (199 hv) / 4 500 r/min

suurin vääntömomentti Nm / r/min

205 + 205 (ei samanaikaisesti/yhdistettynä) / 1 750 r/min

akku

litium-ioni

400 V, 2 kWh

suorituskyky

huippunopeus (km/h)

177

0 - 100 km/h (s)

8.8

ohituskiihtyvyys 80 km/h - 120 km/h (s)

5.8



lataa tekniset tiedot PDF-tiedostona

human first -ohjelma on kattava turvallisuusohjelma, jonka Renault on kehittänyt yhteistyössä tutkijoiden, asiantuntijoiden ja pelastajien kanssa.

liikenneturvallisuus koskettaa kaikkia tienkäyttäjiä, ovatpa he jalankulkijoita, pyöräilijöitä tai autoilijoita. siksi Renaultin human first -ohjelman tavoitteena on:

- 1. ehkäistä onnettomuuksia kehittämällä turvalaitteita sekä edistyksellisiä kuljettajan apu- ja turvajärjestelmiä**

jopa 36 kehittyntä kuljettajaa avustavaa järjestelmää / yli 60 turvavarustetta, jopa 7 turvatyynyä, lastenistuimet (Isofix), Renault Fixe4sure -ratkaisut / yli 2 000 turvallisuuteen liittyvää patenttia haettu vuodesta 1970 lähtien
- 2. tehostaa pelastustoimia hyödyntämällä palomiesten kanssa kehitettyjä innovaatioita**

QRRescue / Fireman Access / yli 5 000 palomiestä koulutettu viimeksi kuluneiden 10 vuoden aikana **19** maassa ympäri maailmaa / noin **400** autoa vuodessa lahjoitettu pelastuslaitosten koulutuksiin
- 3. vähentää onnettomuuksia ja niiden vakavuutta investoimalla vahvasti tutkimukseen ja kehitykseen**

menestys kolaritesteissä / safety coach -järjestelmä / verkkoon liitetyt palvelut / big data / tekoälyjärjestelmät ja kyberturvallisuus

[lue lisää Human First -ohjelmasta](#)



Renault on pyrkinyt kaikin tavoin varmistamaan, että tämän esitteen tiedot ovat painatushetkellä ajan tasalla. Jatkuvan tuotekehittelyn vuoksi Renault varaa oikeuden tehdä muutoksia teknisiin tietoihin sekä esitteessä kuvattuihin ja esiteltyihin autoihin ilman ennakoilmoitusta. Renault ilmoittaa kyseisistä muutoksista jälleenmyyjilleen mahdollisimman nopeasti. Esitteessä kuvattujen autojen versiot voivat olla erilaisia eri maissa, ja tiettyjä varusteita (vakio- tai lisävarusteita) ei mahdollisesti ole saatavissa kaikkiin malleihin ja kaikissa myyntimaissa. Pyydä lisätietoja Renault-jälleenmyyjältäsi, jolla on käytettävissään ajankohtaisimmat tiedot. Painoteknisistä syistä tässä esitteessä nähtävät värit saattavat poiketa korivärien tai verhoilujen todellisista väreistä. Kaikki oikeudet pidätetään. Tämän julkaisun osittainenkin kopioiminen on kiellettyä, julkaisu- ja kopiointitavasta riippumatta, ilman Renaultin kirjallista lupaa.

Publicis – kuvat: He&Me, © Renault Marketing 3D-Commerce – Espace – syyskuu 2023.
Nordic Automotive Services Oy, Kaakelikaari 4b, 01720 Vantaa.

Renault suosittelee



alkuun ↑