

TÄYSIN UUSI
RENAULT AUSTRAL
E-TECH FULL HYBRID
200 HV



E-TECH FULL HYBRID MOOTTORI TÄYDENTÄÄ MALLISTOA MYÖHEMMIN
ESITTEEN VARUSTEET VAKIO- TAI LISÄVARUSTEITA VERSIOSTA RIIPPUEN.
TARKEMMAT TIEDOT HINNASTOSTA.



uuden aikakauden SUV

täysin uusi Renault Austral E-Tech full hybrid muuttaa pelin säännöt: jopa 80 % ajosta sähköllä kaupungissa^(*), esprit Alpine -versio, 4Control advanced -järjestelmä nelipyöräohjauksella, 774 cm² openR-näyttöjä, 210 cm² head-up-heijastusnäyttö ja sisäänrakennetut Google-palvelut.



Innovatiivinen ja mukaansatempaava kokemus odottaa sinua täysin uudessa Renault Austral E-Tech täyshybridissä.

200 hv E-Tech full hybrid moottori

32 edistynyttä kuljettajaa avustavaa järjestelmää

984 cm² openR näyttöjä ja head-up-näyttö

4Control advanced nelipyöräohjaus

575 dm tavaratilaa

esprit Alpine -version ensiesittely

(*) riippuen akun varaustilasta ja ajotyylisestä / Renaultin sisäinen lähde / 2022

sisältö



01. muotoilu

02. ajomukavuus

03. ajokokemus

04. multimedia

05. sisätilat

**06. edistyneet kuljettajaa
avustavat järjestelmät**

07. yksilöinti

atleettinen muotoilu

Leveä hartialinja ja voimaa henkivä konepelti uhkuvat muotoilun intensiivisiä mittasuhteita. Kiiltävä musta katto korostaa korilinjojen eleganssia. Kontrastia luovat kylkien suojavaaneelit vahvistavat ainutkertaista siluettia.



Historiallisesta Renaultin ja Alpinen tiimien yhteistyöstä nouseva esprit Alpine -versio vakuuttaa dynaamisella luonteellaan: 20-tuumaiset timanttileikatut daytona-vanteet, ainutlaatuinen mattaharmaa väri, urheilullinen etuhelma, musta katto, satiininmustat kattokaiteet, esprit Alpine -mallimerkin.



20" timanttileikatut daytona-kevytmetallivanteet smoky grey-lakkauksella



esprit Alpine merkki

Myös matkustamossa on kosketus Alpinea: Alcantara®/kangasverhoilu sinisillä tikkauksilla, tyylikkääts kirjailut kuviot niskatuissa ja urheilulliset poljinpinnat antavat energiaa ohjaamoon. Ohjauspyörä nappanahkaa/Alcantaraa®, ja siinä on sporttiset punavalkosinitikkaukset.

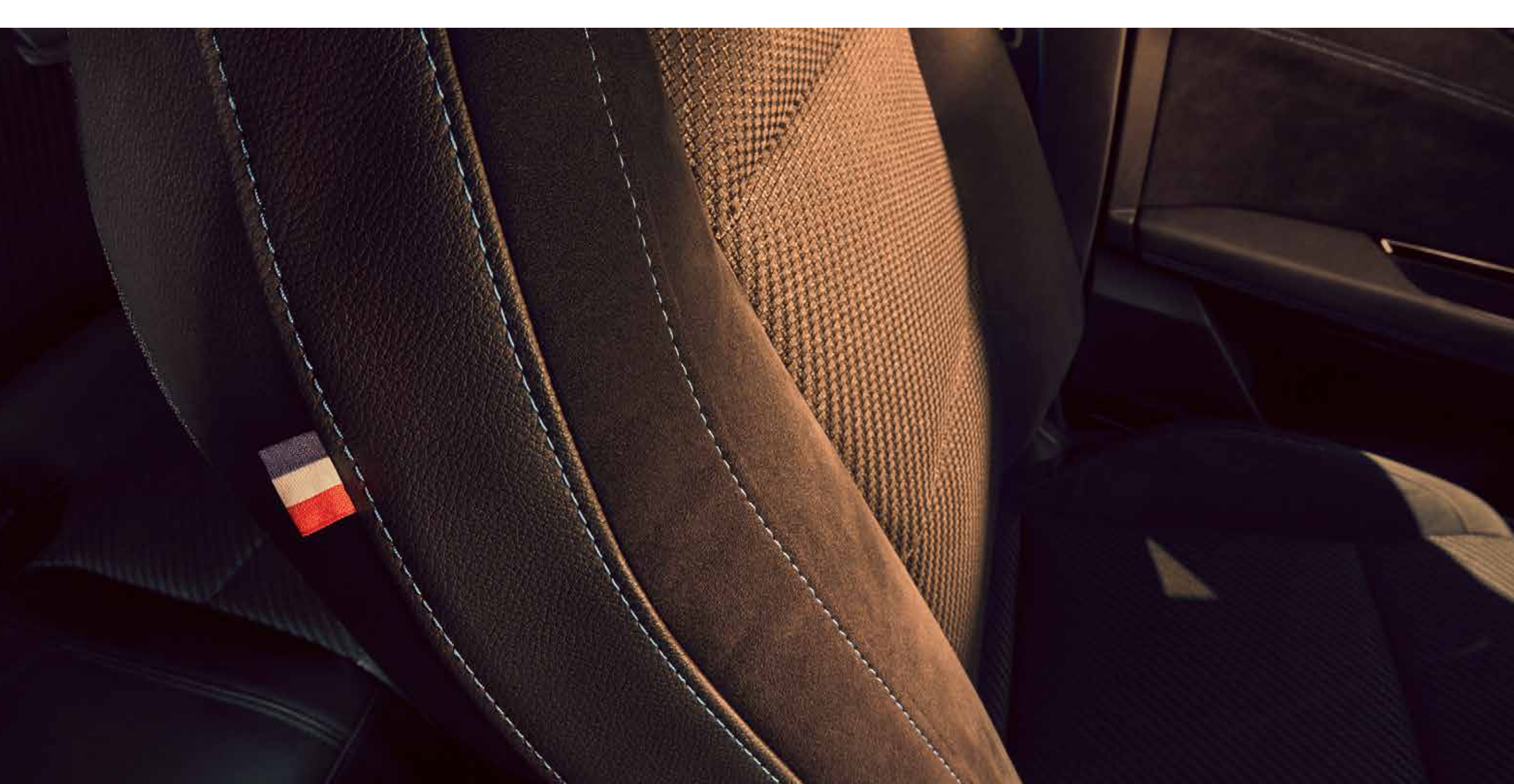

02. ajomukavuus

parasta hybriditekniologiaa

E-Tech
full hybrid

jopa
80%
kaupunkiajosta
sähköllä⁽¹⁾

jopa
130 km/h
sähköajolla⁽¹⁾

E-Tech
200 hv

4.6 l/100 km
yhdistetty kulutus⁽²⁾

104 g/km
CO₂ päästöt⁽²⁾



Tutustu moottorivaihtoehtoihin. Molemmat hybrideitä: luokkansa tehokkaimpiin kuuluva E-Tech full hybrid sekä mild hybrid.

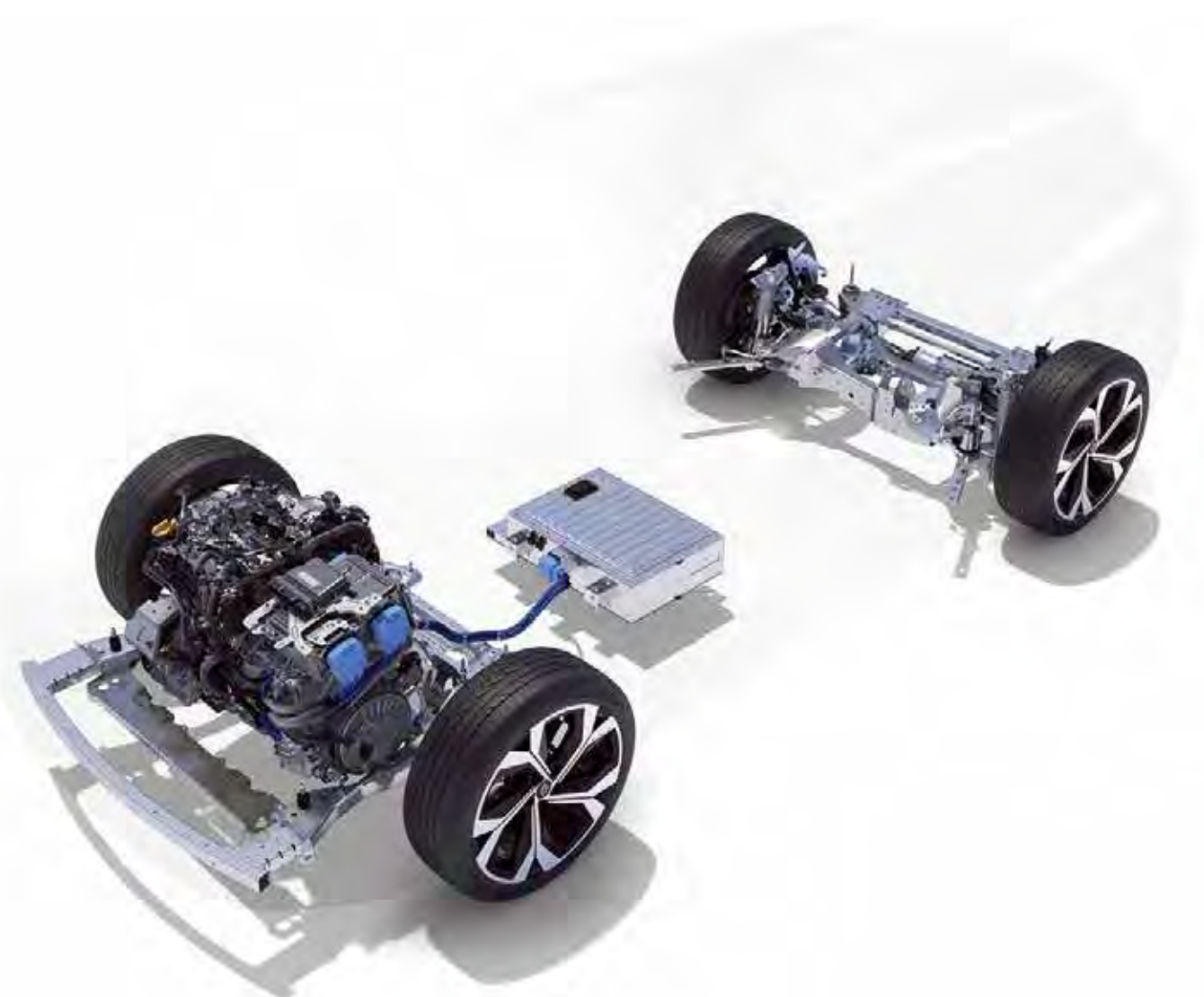

**jopa 40 % polttoaineensäästö⁽³⁾
E-Tech full hybridmoottorilla**

Tee jopa 80 % matkoista kaupungissa sähköajolla⁽¹⁾. Akku latautuu nopeuden laskiessa ja jarrutettaessa: ei tarvetta kytkeä autoa sähköverkkoon akun lataamiseksi.

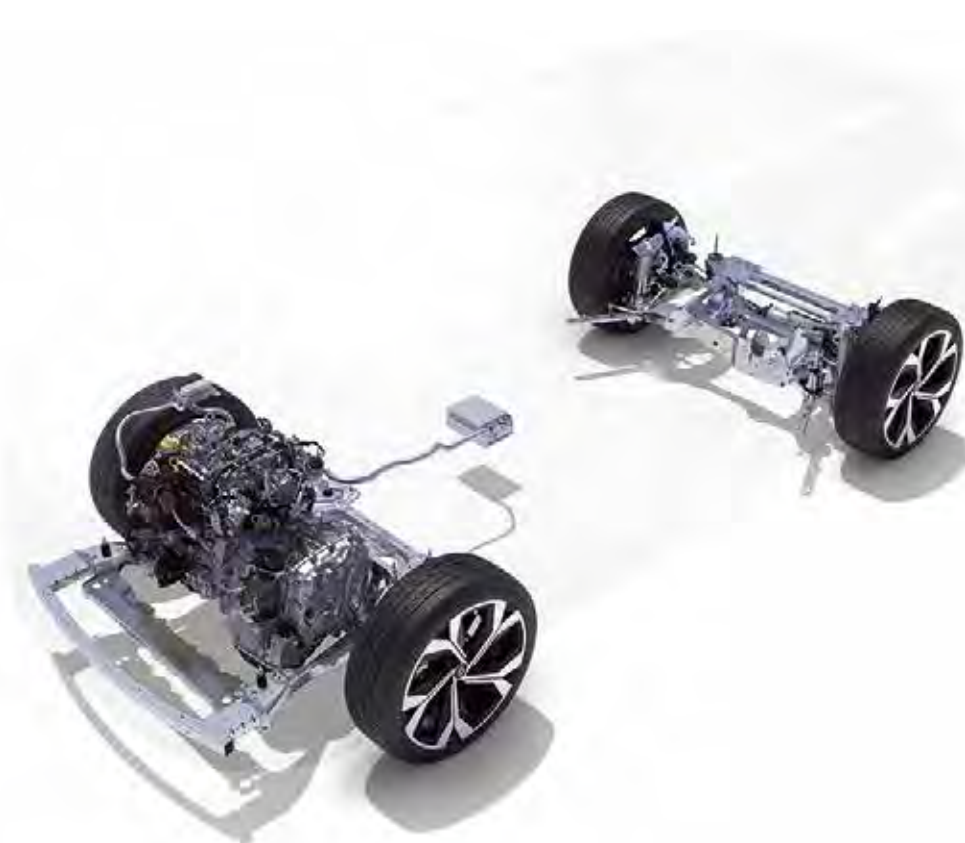

mild hybrid

Sähkömoottori tukee polttomoottoria kiihdytyksissä, mikä vahvistaa ajo-kokemusta ja vähentää polttoaineen kulutusta.

	E-Tech full hybrid 200	mild hybrid 160
teknologia	400V ajoakku + 2 sähkömoottoria + polttomoottori	12V lisäakku + polttomoottori
pienempi polttoaineenkulutus⁽²⁾⁽³⁾	jopa 40 %	jopa 8 %
polttoaineenkulutus⁽²⁾	4,6 l/100 km	6,2 l/100 km
CO₂ päästöt⁽²⁾	104 g/km	141 g/km
energian talteenotto hidastuksissa ja jarrutuksissa	kyllä	kyllä
energian talteenoton tason säätö	kyllä	ei
sähköinen avustus polttomoottorille	kyllä	kyllä
sähköllä ajoa	jopa 80 % sähköllä kaupunkiajossa ⁽¹⁾	ei

(1) riippuen akun varaustilasta ja ajotyylisestä / Renaultin sisäinen lähde / 2022.

(2) kulutus ja CO₂-arvot ovat WLTP-testistandardin mukaisen laboratoriotestin mukaisia tuloksia

(3) WLTP-testistandardin mukaiset luvut; E-Tech full hybrid moottori verrattuna mild hybrid moottoriin

alkuun ↑

4Control advanced

Uusi 4Control advanced -nelipyöräohjausjärjestelmä tekee ajamisesta tarkempaa ja turvallisempaa.



Kääntöympyrä 10,1 m on samaa luokkaa kuin kaupunkiautoilla.

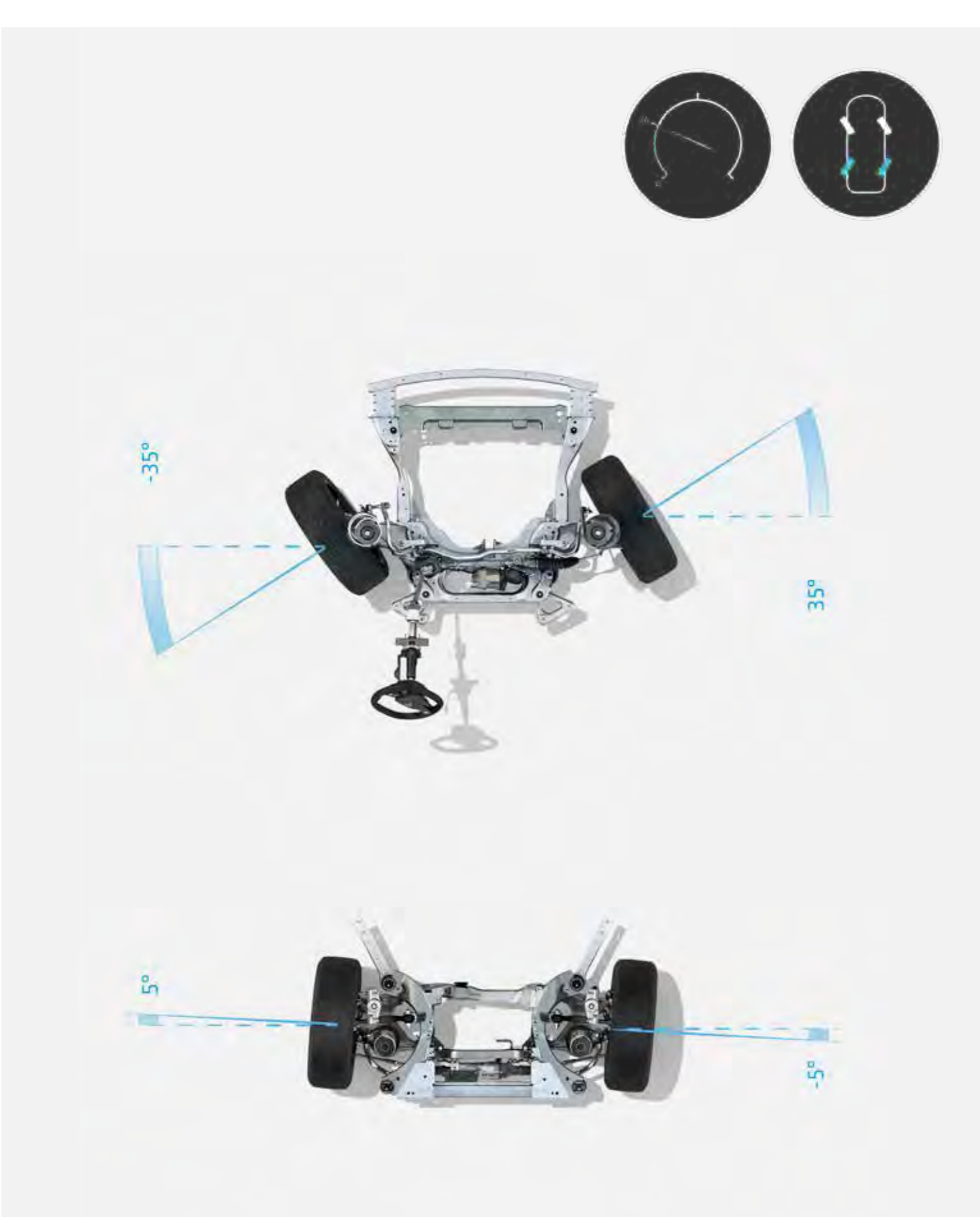

50 km/h -nopeuteen saakka takapyörät kääntyvät vastakkaiseen suuntaan kuin etupyörät kääntöympyrän pienentämiseksi

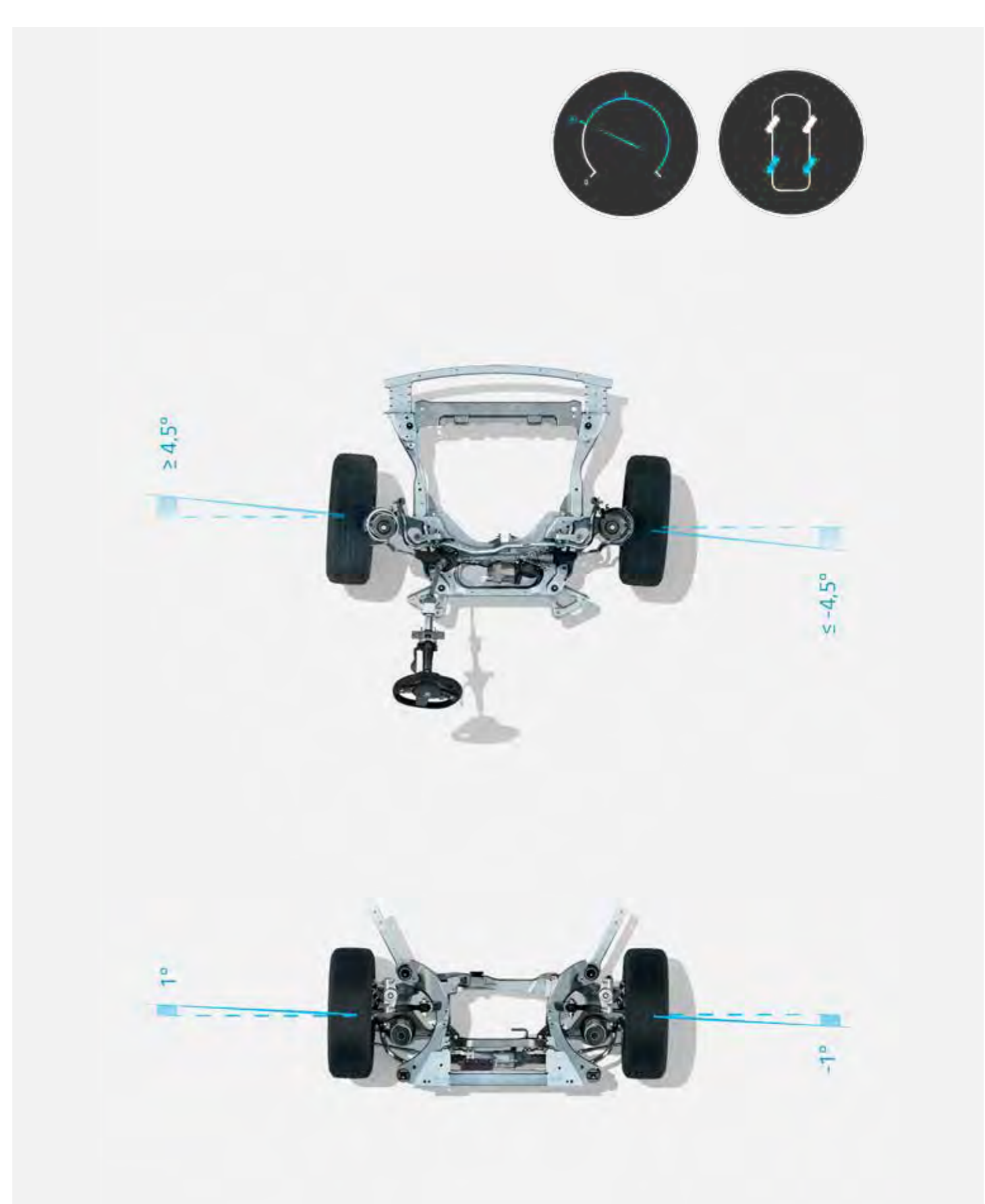

yli 50 km/h -nopeuksissa takapyörät kääntyvät samaan suuntaan kuin etupyörät parantamaan auton otetta tiestä ja turvallisuutta

teknologiat

Renault Australin matkustamon suurin innovaatio on openR-järjestelmä. Se koostuu kahdesta suuresta, täysin integroidusta näytöstä, jotka takaavat poikkeuksellisen visuaalisen kokemuksen. Kokonaispinta-ala 774 cm² – yksi suurimmista luokassaan!



Pidä katseesi tiessä. Uusi 210 cm² HUD-heijastusnäyttö, joka näkyy vain kuljettajalle, heijastaa olennaiset tiedot suoraan tuulilasille.

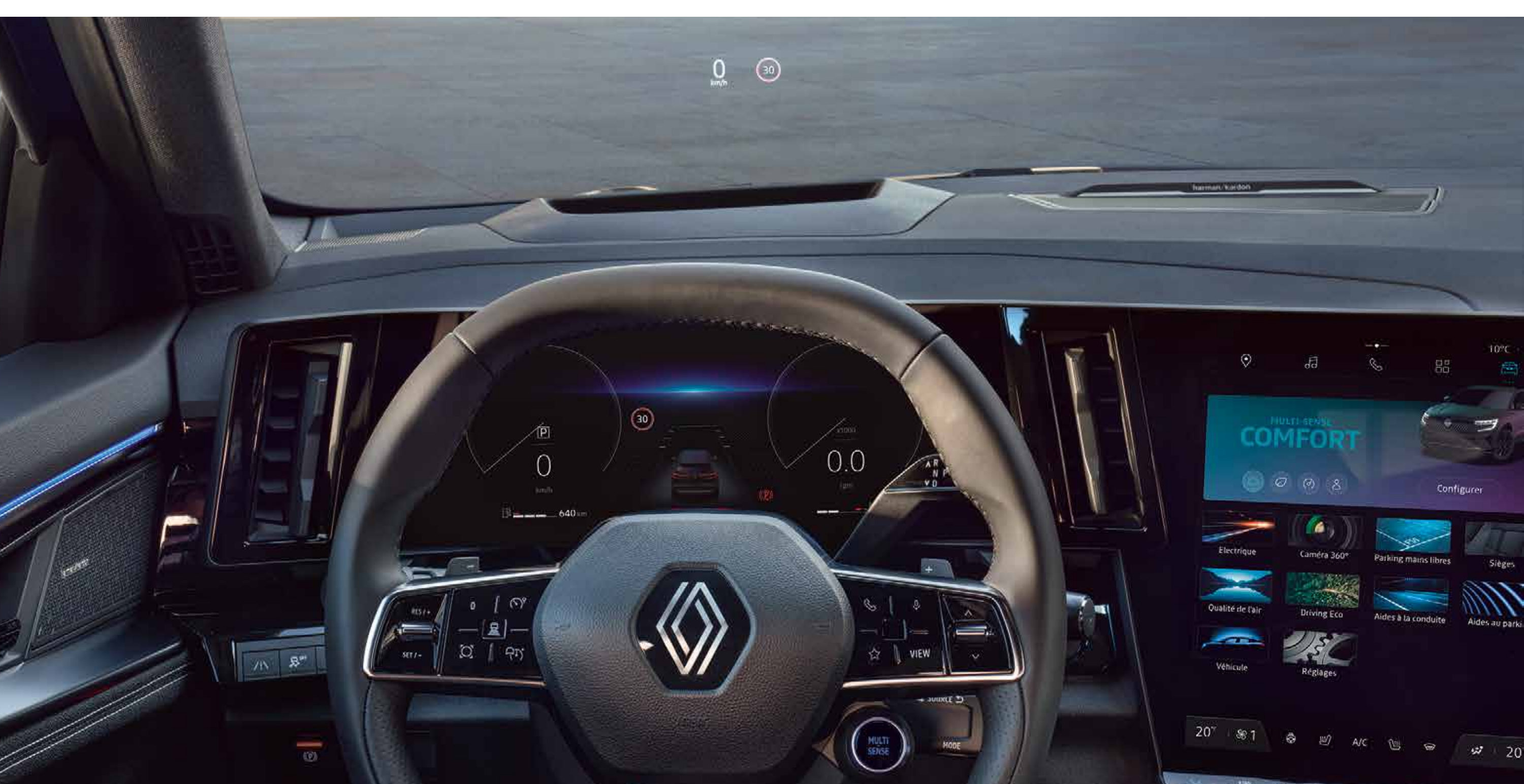

näet esim. ajonopeuden sekä navigoinnin ohjeet HUD-heijastusnäytöltä

Renault Austral tarjoaa ainutlaatuisen ajokokemuksen multi-sense-järjestelmän avulla. Jokaisella tilalla on erityispiirteensä ohjauksen ja moottorin vasteelle, matkustamon lämmönhallinnalle ja sisätilojen tunnelmavalaistukselle.



sport:
intensiivinen ajonautinto



eco:
optimoitu polttoaineen kulutus

Harman Kardon hifiääni

Nauti mukaansatempaavasta äänikokemuksesta uudella upealla Harman Kardon -järjestelmällä, joka tuottaa 485 wattia tehoa 12 matkustamoon sijoitetun kaiuttimen kautta.



kaksi diskanttikaiutinta kojelaudan päädissä, kaksi kaiutinta etuovissa ja kaksi takaovissa, kaksi surround-kaiutinta, keskikaiutin edessä, kaksi diskanttikaiutinta takamatkustajille ja subwoofer tavaratilassa

openR link multimediajärjestelmä sisäänrakennetulla Googlella

openR link -multimediajärjestelmä ja sen 774 cm² tarjoama teknologia yhdistää Googlen parhaat palvelut ja sovellukset mukaansa tempaavaksi ja intuitiiviseksi ajokokemukseksi.



YLE Areena, EasyPark, Waze, Spotify jne. Jopa 35 ainutlaatuista sisältöä tarjoavaa sovellusta on saatavilla Google Playn kautta^(*).

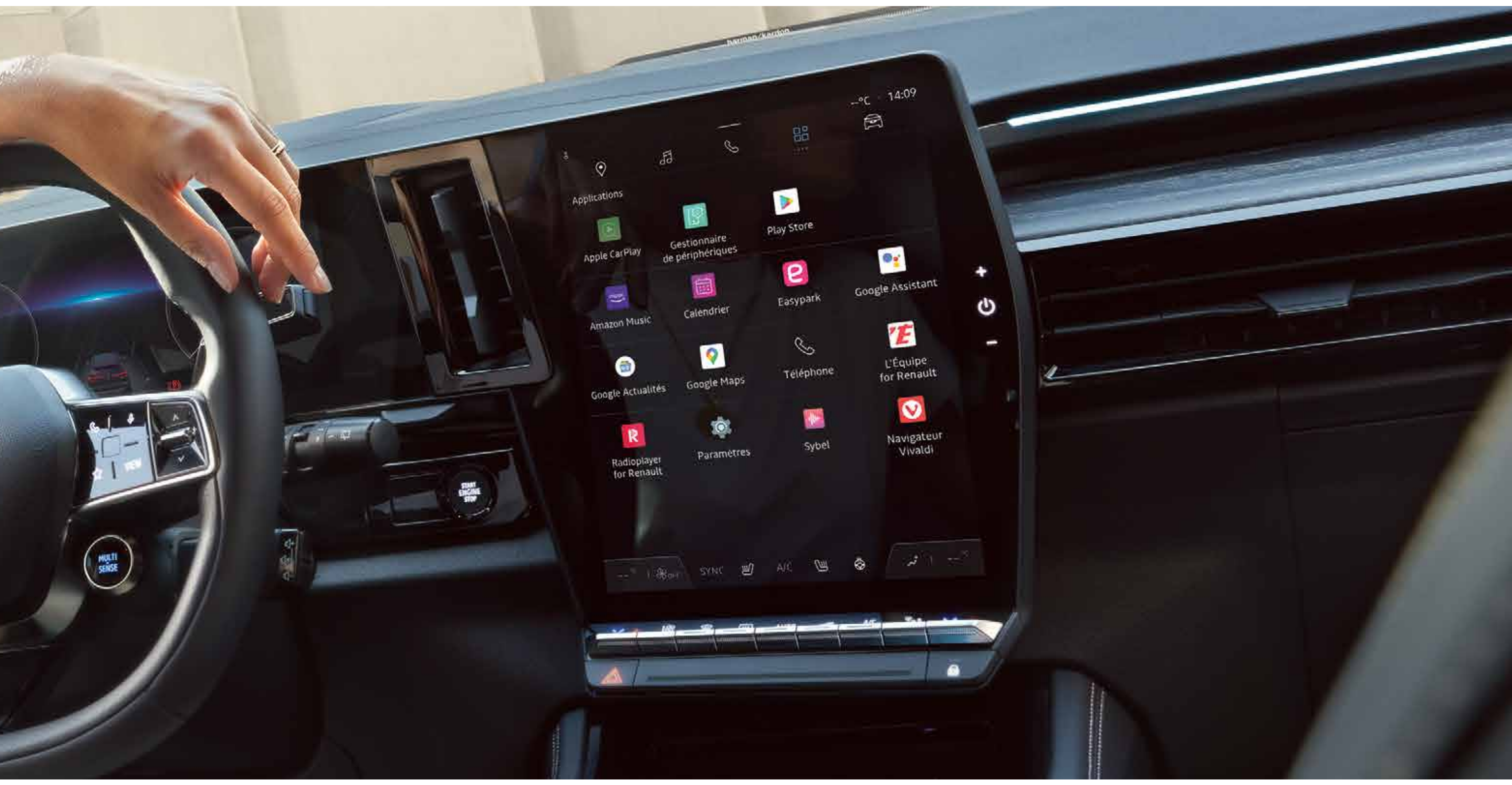

Yle Areena on suoratoistopalveluiden kotimainen ykkönen. Suosikkiohjelmiasi katsottavissa ja kuunneltavissa milloin haluat.

easypark

Parking. Made easy.

EasyParkilla löydät ja hallitset pysäköintisi ympäri Eurooppaa.



Vivaldi-selain on tehokas, nopea ja tietosuojaystävällinen verkkoselain.



Spotify tarjoaa parhaan tavan kuunnella musiikkia ja podcasteja. Tee omia soittolistoja ja hyödynnä autossa oma kaikkien aikojen suurin ja paras musiikkikokoelma.



Tiedä **Wazen** avulla aina mitä tienpäällä tapahtuu. Vaikka tietäisit reitin, Waze kertoo sinulle välittömästi ruuhkista, työmaista, poliiseista ja kolareista. Jos ruuhka tielläsi on paha, Waze vaihtaa reittiä säästääksesi aikaasi.

"Hei Google" - puhu Googlelle suunnitellaksesi matkaasi, vaihtaksesi ajotapatilaa tai säätääksesi matkustamon lämpötilaa. Ääniavustaja on valmiina sinua varten.*

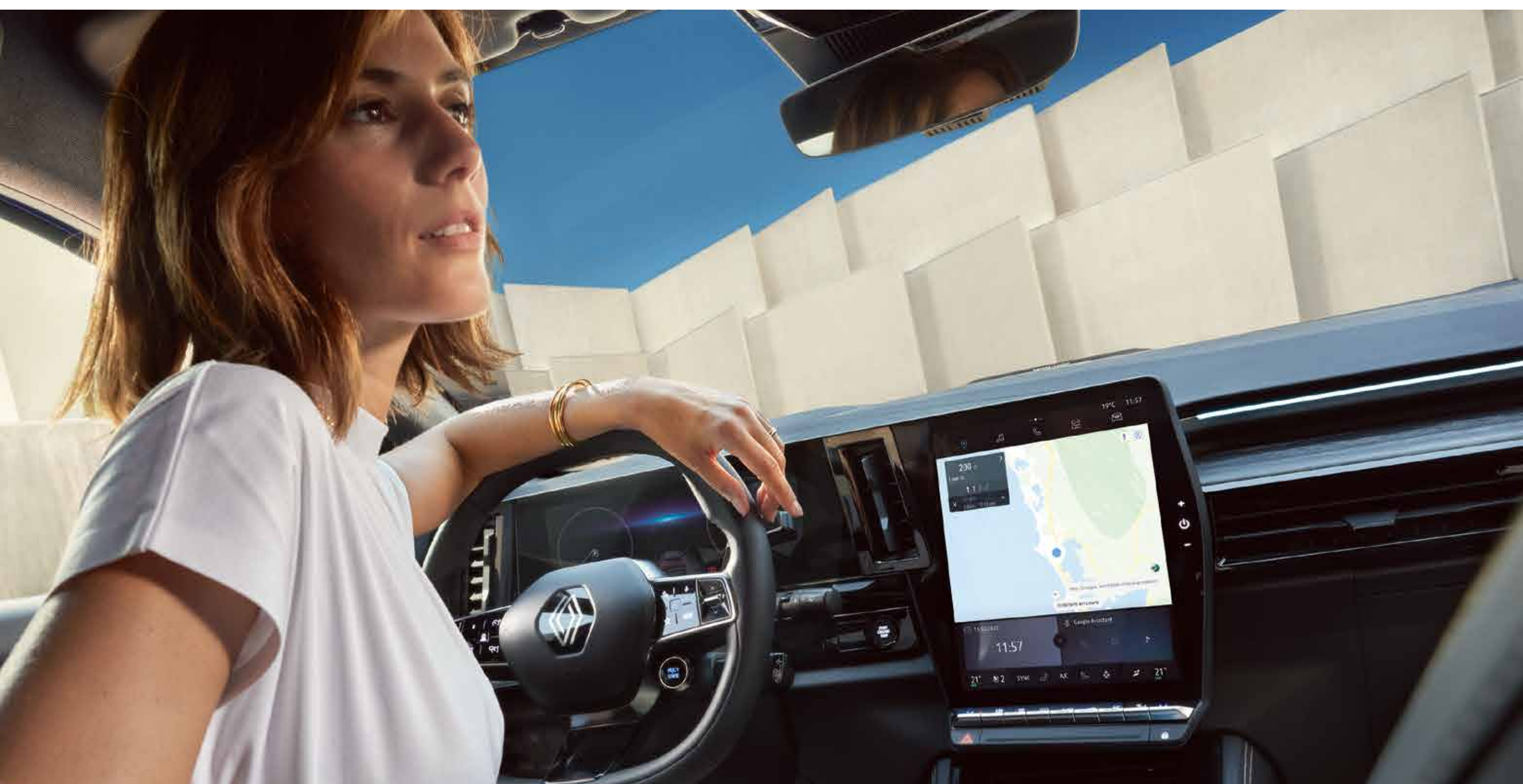

Tukossa oleva tie, uusi yksisuuntainen katu, väliaikainen kiertotie... Google Maps -navigaattori takaa täsmällisen ajon myös verkkoyhteyden katketessa.*



* Google Maps- ja Google Assistant -verkkopalvelut tarjotaan varustelutason mukaan maksutta viiden vuoden ajan alkaen ajoneuvosi luovutuspäivästä. Googlen Assistant ei tue toistaiseksi suomen kieltä.

Käytä ajoneuvossasi Google Playsta ladattuja sovelluksia Renaultin maksutta tarjoamalla 3 Gt:n datapaketilla (voimassa kuusi kuukautta). Tämän jälkeen datapaketin tilaus Orange-palvelusta, tai voit jakaa autolle älypuhelimesi datayhteyden puhelimen ns. hotspot-toiminnolla.

alkuun ↑

mukavuutta ja muokattavaa tilankäyttöä

Luokkansa suurimman polvitilan ansiosta täysin uusi Austral tarjoaa takaistuimellaan anteliaat oltavat. Takaistuvin liukuu 16 cm pituussuunnassa, tuloksena tarvittaessa entistäkin isompi tavaratila.



Nauti jopa 575 litran tavaratilasta, joka kasvaa peräti 1 525 litraan taittamalla takaistuimet kokoon

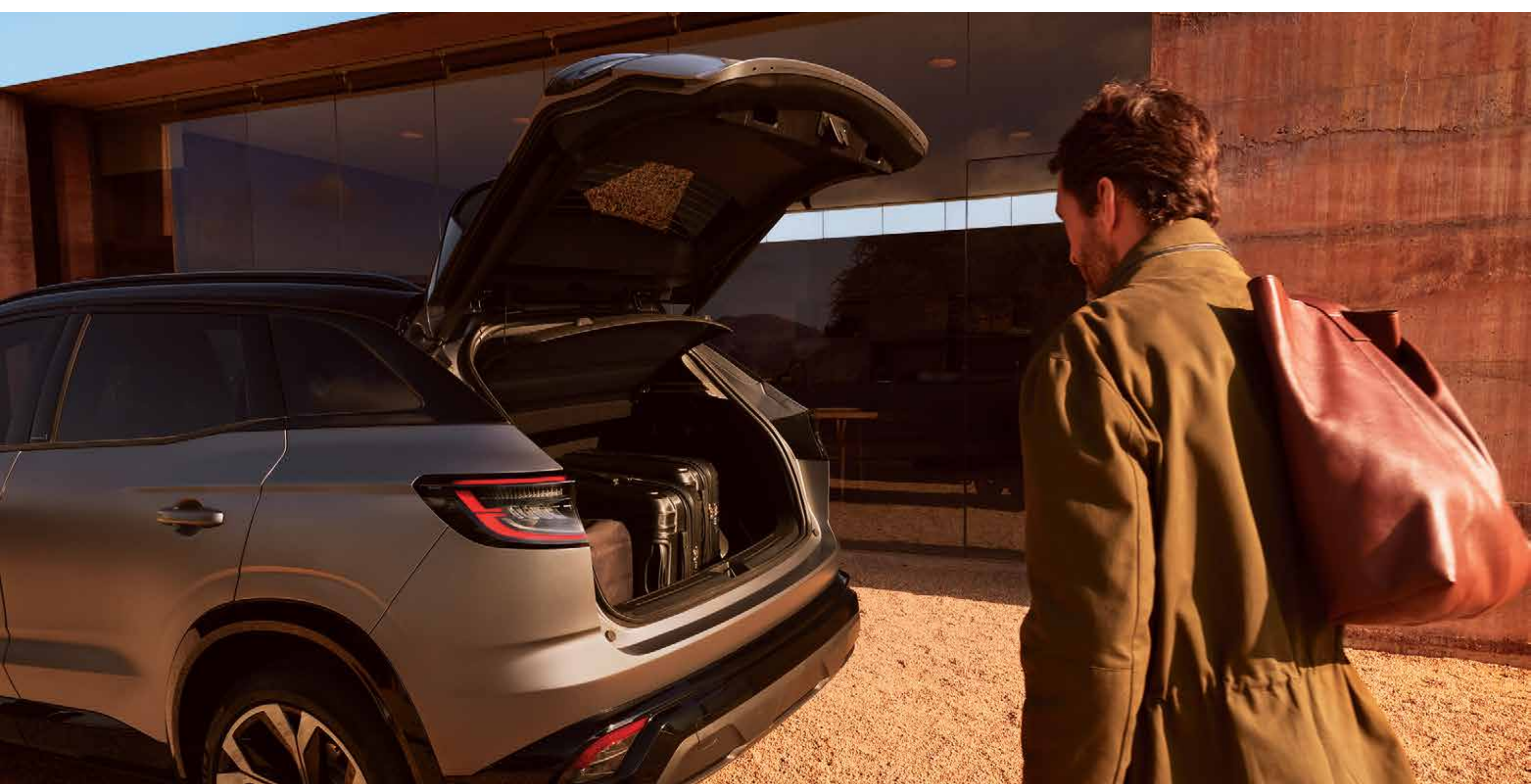

tavaratilan käyttöä helpottaa moottoroitu takaluukku, jonka saa avautumaan versiosta riippuen myös helposti jalan heilautuksella

Ergonomisen liukuvan käsituen ansiosta voit mukavasti käyttää isoa 12-tuumaista openR-näyttöä.

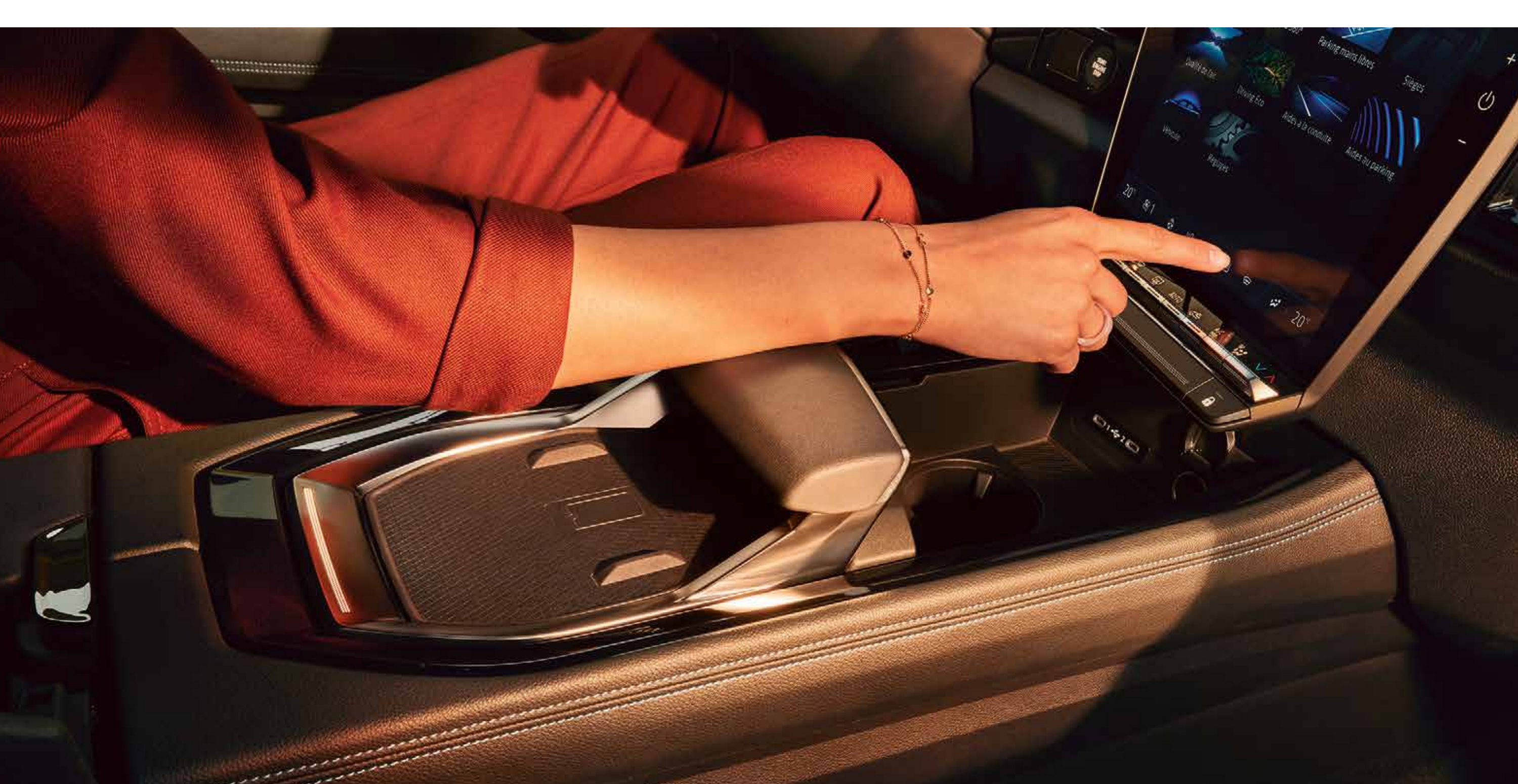

käsituki ja älypuhelimien induktiolatauspiste

06. edistyneet kuljettajaa avustavat järjestelmät

32 edistynyttä kuljettajaa avustavaa järjestelmää

Täysin uusi Renault Austral tarjoaa 32 edistyksellistä ja innovatiivista ajoavustinjärjestelmää.

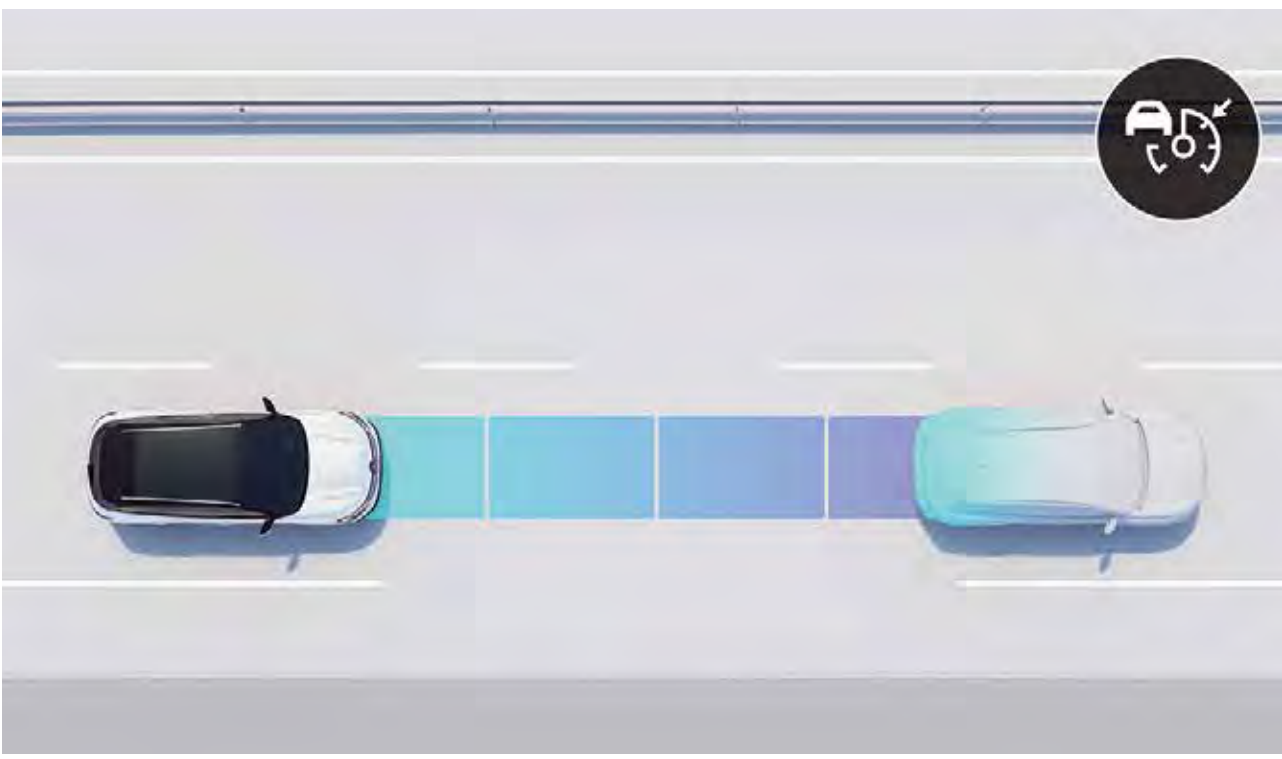

Älykäs mukautuva vakionopeudensäädin

Se säilyttää turvavälin autosi ja edessä olevan ajoneuvon välillä jarruttamalla, kun välimatka on liian lyhyt ja kiihdyttämällä, kun tie on taas vapaa. Järjestelmä analysoi ympäristöä valvoakseen nopeuttasi ennakoivasti.

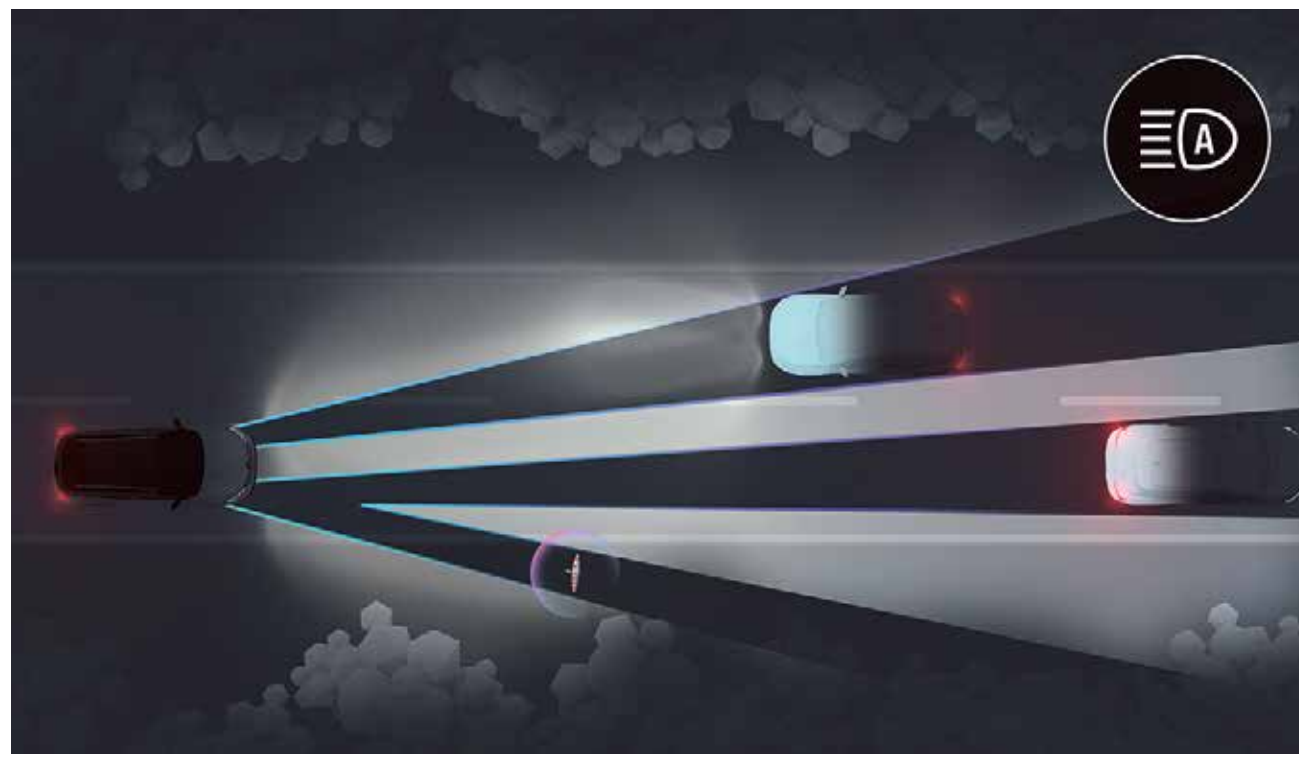

Matrix Vision LED -ajovalot

Järjestelmä säättää valokuviota automaattisesti liikenteen ja sääolojen mukaan häikäisyn välttämiseksi ja pimeällä näkemisen optimoimiseksi.



hätäjarrutus peruutettaessa

Tämä järjestelmä havaitsee takana olevat esteet ja vaaran uhatessa voi pysäyttää auton automaattisesti.

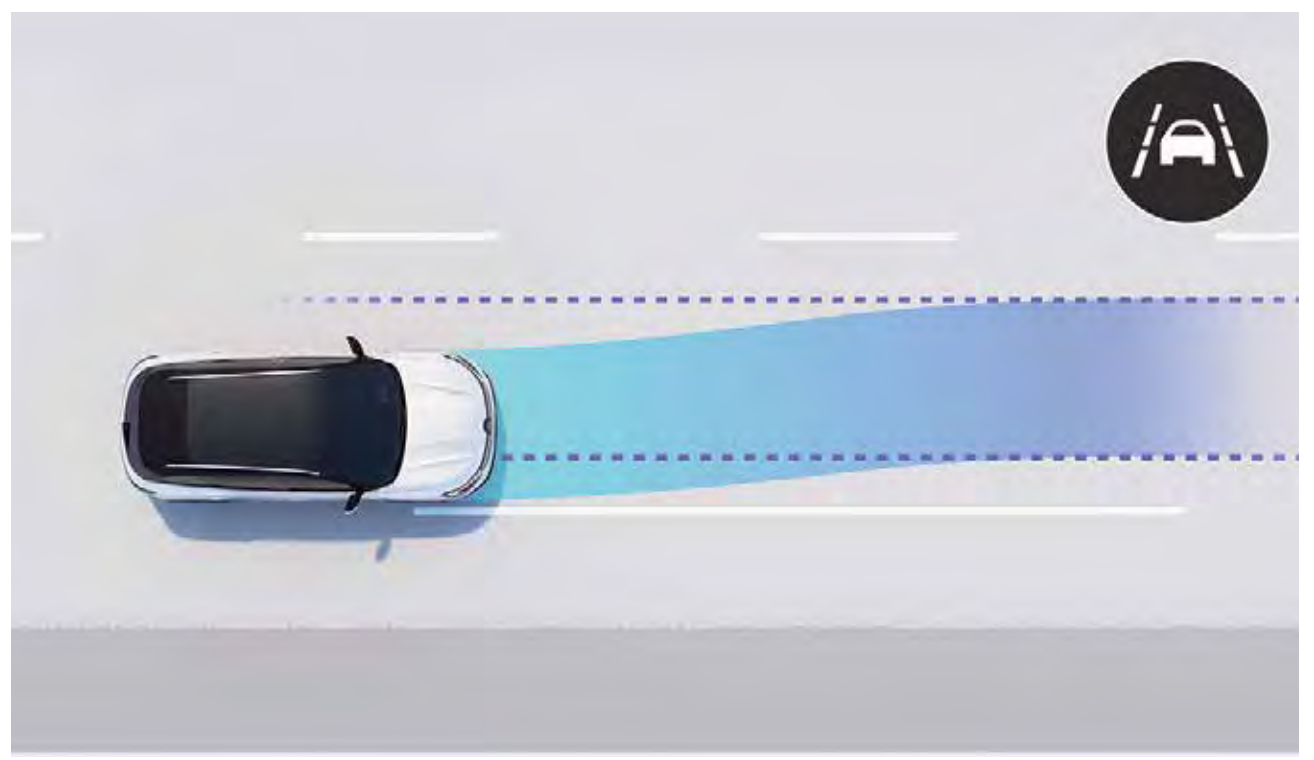

kaista-avustin

Varuste korjaa ohjauspyörän käänkökulmaa ja palauttaa auton ajolinjalleen, jos se harhautuu kaistalta eikä suuntamerkki ole aktivoitu.



3D kamera 360° näkymällä

Neljän kameran kuvilla luodaan 360 asteen näkymä auton ympärille, jotta esimerkiksi pysäköinti on vaivatonta.



matkustajan turvallinen poistuminen

Järjestelmä hälyttää, jos ovea ollaan avaamassa, kun toinen ajoneuvo lähestyy takaa.

ajaminen

- aktiivinen kuljettajan avustin
- mäkilähtöavustin
- 9,3-tuumainen head-up-näyttö (210 cm²)
- etäisyysvatoitin
- ennakoiva ekoajoavustin*
- ennakoiva hybridi ajo*
- nopeudenrajoitin
- vakionopeudensäädin
- älykäs mukautuva vakionopeudensäädin

pysäköinti

- pysäköintitutkat takana
- pysäköintitutkat edessä
- pysäköintitutkat sivuilla
- 3D kamera 360° näkymällä
- peruutuskamera
- aktiivinen pysäköintiavustin

turvallisuus

- kaistavahti
- kaista-avustin
- kaistakeskitin
- katvealuevaroitin
- hätäjarrutusavustin risteystoiminnolla
- automaattinen hätäjarrutus peruutettaessa
- automaattinen hätäjarrutus maantie- ja kaupunkiajossa jalankulkijan ja pyöräilijän tunnistuksella
- kaistalta poistumisen esto ohitustilanteessa
- liikennemerkkien tunnistus
- liikennemerkkien tunnistus ja ylinopeusvaroitin
- matkustajien turvallinen poistuminen
- kuljettajan vireystilan valvonta

valaisu

- Matrix Vision LED -ajovalot
- kaukovaloautomaatiikka
- adaptive vision LED-ajovalojen mukautuva valokuvio (sumuvalotoiminnolla)

Vaikka ajamisen avustavat järjestelmät ovatkin kehittyneitä, auton varusteet ovat aina ajamisen apujärjestelmiä. Kuljettaja on aina täysin vastuussa ajoneuvon ajamisesta. Hankalat olosuhteet, kuten lumi ja jää voivat vaikuttaa ajoavustimien toimintaan ja voivat estää niiden toiminnan.

* tulossa myöhemmin. Karttadatan tuessa maakohtaisia eroja. Vaatii yhteyspalvelut toimiakseen.

[alkuun ↑](#)

07. yksilöinti

korivärit



glacier valkoinen⁽¹⁾ (369)



flamme punainen⁽³⁾ (NNP)



nacré valkoinen⁽³⁾ (QNC)



étoilé musta⁽²⁾ (GNE)



iron sininen⁽³⁾ (RQH)



schiste harmaa⁽²⁾ (KQG)



mattaväri satin schiste harmaa (KQL)⁽⁴⁾

musta katto lisävarusteena

- (1) perusväri (ei saatavilla esprit Alpine -varustelutasoille)
- (2) metalliväri
- (3) erikoisväri
- (4) mattaväri (vain esprit Alpine varustelutasoille)

[alkuun ↑](#)

07. yksilöinti

sisusta ja verhoilu

Kuvat suuntaa-antavia erikoisvarustein.
Ajantasaiset varusteluettelot löytyvät hinnaston yhteydestä.



evolution



techno / techno launch edition (evolution +)



techno/iconic esprit Alpine (techno +)

Google, Google Assistant, Google Play and Google Maps ovat Google LLC tavaramerkkejä.

alkuun ↑

07. yksilöinti

verhoilu



evolution:
tumman harmaa kangasverhoilu



techno:
tumma synteettinen nahka / kangasverhoilu



esprit Alpine:
kangas / Alcantara® verhoilu koristetikkauksilla

vanteet



evolution:
17" maha kevytmetallivanteet



extended grip -paketissa:
18" altao kevytmetallivanteet



techno:
19" komah kevytmetallivanteet



esprit Alpine:
20" daytona kevytmetallivanteet

alkuun ↑

07. yksilöinti

jälkiasenteiset lisävarusteet



yksilöintipaketit

Erotu massasta ja viimeistele täysin uuden Renault Australin ulkonäkö eri väripaketeilla.



Renault nouveIR -kattoboksi

Oletko lähdössä matkaan perheen tai ystävien kanssa? Voit säilyttää lisämatkatavarat turvallisessa ja lukittavassa Renault nouveIR -kattoboksissa, johon mahtuu versiosta riippuen 380, 480 tai jopa 630 litraa.



sähkökäyttöinen piiloon taittuva vetokoukku

100 % sähköisesti esiin taittuva vetokoukku otetaan käyttöön yksinkertaisesti painamalla tavaratilassa olevaa painiketta. Säilytä auton tyylikäs muotoilu ja taita vetokoukku sähköisesti piiloon, kun et sitä tarvitse.



astinlaudat

Korosta täysin uuden Renault Australin vankkaa tyyliä astinlaudoilla, jotka helpottavat ulottumista katolla kuljetettaviin tarvikkeisiin ja suojaavat korja arjen naarmuilta.



esprit Alpine -tekstiilimattosarja

Valitse mieleisesi laajasta valikoimasta suojataksesi matkustamon lattiaa liialta ja kosteudelta. Vahvista autosi selkeän urheilullista ilmettä tyylikkäällä loppusilauksella, jonka esprit Alpine -tekstiilimatot antavat.

[alkuun ↑](#)

Renault takuu ja huolto

Huolenpitosopimus varmistaa autoilusi huolettomuuden, sillä sen avulla voit ennakoida autosi huoltokustannukset kuukausittain. Huolenpitosopimuksen avulla myös autosi arvo säilyy. Sopimus tehdään uuteen autoon määräajaksi, joko kolmeksi tai neljäksi vuodeksi.

**Renault ajoneuvotakuu on 4 vuotta / 100 000 km*.
Voit pidentää takuuta 6 vuoteen ottamalla edullisen jatkotakuun.**

(* kumpi ehdoista täyttyy ensin



Renault on pyrkinyt kaikin tavoin varmistamaan, että tämän esitteen tiedot ovat painatushetkellä ajan tasalla. Jatkuvan tuotekehittelyn vuoksi Renault varaa oikeuden tehdä muutoksia teknisiin tietoihin sekä esitteessä kuvattuihin ja esiteltyihin autoihin ilman ennakoilmoitusta. Renault ilmoittaa kyseisistä muutoksista jälleenmyyjilleen mahdollisimman nopeasti. Esitteessä kuvattujen autojen versiot voivat olla erilaisia eri maissa, ja tiettyjä varusteita (vakio- tai lisävarusteita) ei mahdollisesti ole saatavissa kaikkiin malleihin ja kaikissa myyntimaissa. Pyydä lisätietoja Renault-jälleenmyyjältäsi, jolla on käytettävissään ajankohtaisimmat tiedot. Painoteknisistä syistä tässä esitteessä nähtävät värit saattavat poiketa korivärien tai verhoilujen todellisista väreistä. Kaikki oikeudet pidätetään. Tämän julkaisun osittainenkin kopioiminen on kiellettyä, julkaisu- ja kopiointitavasta riippumatta, ilman Renaultin kirjallista lupa

Kuvat: - C. Violet, F. Schlosser, S. Staub, © Renault Marketing 3D-Commerce, Pagécran

Austral - toukokuu 2023.
Nordic Automotive Services Oy, Kaakelikaari 4b, 01720 Vantaa

Renault suosittelee



alkuun ↑